



**CANNON**  
RUN DEEP

DIGI-TROLL 10  
DIGI-TROLL 10 TS  
Manuel du Propriétaire



DIGI-TROLL 10  
DIGI-TROLL 10 TS  
Owner's Manual

**CANNON**  
RUN DEEP

TABLE OF CONTENTS	
Introduction .....	3
Warranty / Service Information .....	4
Product Overview .....	5
Installation.....	6
Mounting.....	6
Boom and Ball Hook.....	8
Boom End Assembly.....	10
Spool Cover Removal.....	11
Rod Holders .....	12
Cable Termination.....	13
Line Release.....	13
Intellitroll Antenna.....	14
Power Loss Crank Handle.....	15
Wiring Your Downrigger .....	16
Installing Transducer .....	18
Getting Started.....	19
Display .....	20
Menu .....	22
Bottom Track .....	22
Cycle.....	23
Up and Down.....	24
Positive Ion Control .....	24
Line On Reel .....	24
Units.....	25
Un/Coated Line .....	25
Sonar Offset.....	25
Preset Programmable Depths .....	26
Factory Settings .....	26
Networking.....	27
Intellitroll Use .....	27
Fishing Theory.....	28
Positive Ion Control Theory.....	29
Blowback Calculations.....	30
Trolling Tips.....	31
Troubleshooting.....	32
Parts Lists.....	34
Wiring Diagram.....	38
WEEE Compliance.....	40

Introduction .....	3
Garantie de Produit.....	4
Aperçu du produit.....	5
Installation .....	6
Fixation .....	6
Bras et du crochet à boucle .....	8
Poulie d'extrémité de bras .....	10
Couvercle démontable de tambour .....	11
Fixation des supports de cannes à pêche .....	12
Terminer le câble du treuil à ligne lestée .....	13
Déchencheur de Ligne .....	13
L'antenne Intellitroll .....	14
La manivelle manuelle pour perte de puissance .....	15
Câblage de votre treuil à ligne lestée .....	16
Installation d'un transducteur optionnel.....	18
Mise en route .....	19
Afficheur du Digi-Troll 10 .....	20
Menu .....	22
Suivi du fond .....	22
Menu du cyclage .....	23
Vitesse de remontée et de descente .....	24
Menu système de contrôle d'ions positifs .....	24
Menu Ligne sur moulinet .....	24
Menu des mesures .....	25
Menu Recouvert/non-recouvert .....	25
Menu Décalage du Sonar .....	26
Utilisation de profondeurs programmables .....	26
Réglages en usine du Digi-Troll .....	26
Mise en réseau de vos Digi-Troll .....	27
Accessoire Intellitroll optionnel .....	27
Théorie de la pêche.....	28
Théorie du Contrôle d'ions positifs .....	29
Calcul des Coups en arrière .....	30
Conseils pour la pêche à la traîne .....	31
Dépiége de problèmes.....	32
Liste des pièces .....	34
Schema de câblage .....	38
Déclaration de Conformité Environnementale .....	40



Digi-Troll 10 TS

Digi-Troll 10

**Introduction**

Merci d'avoir acheté le treuil à ligne lestée électrique Cannon Digi-Troll 10. Nous avons conçu votre nouveau treuil d'une manière qui fera un outil précis et fiable qui étend votre contrôle de la pêche et améliore votre capacité à accrocher du poisson.

Ce manuel décrit la méthode d'installation et les fonctions des deux modèles, Digi-Troll 10 et Digi-Troll 10 TS. La version Série de Tournoi (TS) du Digi-Troll est équipée d'un moulinet en acier inoxydable moulé, d'un bras en acier inoxydable enduit brosse et d'un cadre blanc.

**Sécurité et précautions**

Votre treuil à ligne lestée Cannon ne doit être utilisé que pour le but auquel il est destiné. Sa mauvaise utilisation annulera la garantie et risquera de mettre votre sécurité en danger.

Nous espérons que vous apprécierez l'utilisation de votre nouveau treuil et que vous bénéficierez pleinement de la pêche en haute mer contrôlée pour de longues années, tout en vous conformant en permanence aux règles de sécurité nautique et aux lois régissant le type de pêche que vous pratiquez.

Lisez attentivement ce manuel avant d'exploiter votre nouveau treuil de Cannon. Conservez ce manuel pour référence future.

**Garantie et enregistrement**

Pour recevoir tous les avantages que vous procure la garantie de votre produit, veuillez remplir et retourner votre carte d'enregistrement. Vous pouvez également enregistrer votre produit en ligne sur notre site [www.cannondownriggers.com](http://www.cannondownriggers.com).

**Introduction**

**Overview**

Thank you for purchasing the Cannon Digi-Troll 10 electric downrigger. We have designed your new downrigger to be an accurate and reliable tool that will enhance fishing control and improve your ability to catch fish.

This manual covers installation and the functions of both the Digi-Troll 10 and Digi-Troll 10 TS. The Tournament Series version of the Digi-Troll is fitted with a cast stainless steel reel, brushed finish stainless steel boom, and a white frame.

**Safety and Cautions**

Your Cannon downrigger should only be used for its intended purpose. Improper use will void the warranty and may be a safety risk.

**We hope that you enjoy the use of your new downrigger and enjoy the benefit of controlled depth fishing for years to come by always following safe boating practices and laws for wherever you are fishing.**

**Read this manual carefully before operating your new Cannon Downrigger. Retain this manual for future reference.**

**Warranty and Registration**

To receive all the benefits for your product warranty please fill out and mail the registration card. You may also register your product online at [www.cannondownriggers.com](http://www.cannondownriggers.com).



Digi-Troll 10



Digi-Troll 10 TS

## CANNON LIMITED WARRANTY

Johnson Outdoors Marine Electronics, Inc. warrants to the original purchaser that if the accompanying product (see exclusions below) proves to be defective in material or workmanship within the following warranty periods, Johnson Outdoors Marine Electronics, Inc. will, at its option, either repair or replace same without charge (but no cash refunds will be made):

- 1) The boom, motor, and reels, plus all composite parts, including but not limited to frames and bases, will be free from defects in materials and workmanship, subject to normal wear and tear, for the original purchaser's lifetime.
- 2) All other items will have 1-year limited warranties from the date of original retail purchase, except THE FOLLOWING ITEMS THAT HAVE NO WARRANTY WHATSOEVER: boot covers, clothing, Dacron line, rubber bands, swivel lock pin, weights, and wire cable.

This limited warranty may be enforced only by the original purchaser; all subsequent purchasers acquire the product "as is" without any benefit of this limited warranty. Repair or replacement of the product as set forth in this limited warranty shall be the original purchaser's sole and exclusive remedy and Johnson Outdoors Marine Electronics, Inc. sole and exclusive liability for breach of this warranty.

### EXCLUSIONS

This warranty does not apply in the following circumstances:

- When the product has been connected, installed, combined, altered, adjusted, serviced, repaired, or handled in a manner other than according to the instructions furnished with the product
- When the motor housing is opened by anyone other than Cannon® Authorized service repair personnel.
- When any defect, problem, loss, or damage has resulted from any accident, misuse, negligence, carelessness, or abnormal use, or from any failure to provide reasonable and necessary maintenance in accordance with the instructions of the owner's manual

### LIMITATION AND EXCLUSION OF IMPLIED WARRANTIES AND CERTAIN DAMAGES

THERE ARE NO EXPRESS WARRANTIES OTHER THAN THESE LIMITED WARRANTIES. JOHNSON OUTDOORS MARINE ELECTRONICS, INC. DISCLAIMS LIABILITY FOR INCIDENTAL AND CONSEQUENTIAL DAMAGES, AND IN NO EVENT SHALL ANY IMPLIED WARRANTIES (EXCEPT ON THE BOOM, MOTOR, REELS, AND ALL COMPOSITE PARTS), INCLUDING ANY IMPLIED WARRANTY OF MERCHANTABILITY OR FITNESS FOR PARTICULAR PURPOSE, EXTEND BEYOND ONE YEAR FROM THE DATE OF PURCHASE (AND IN THE CASE OF THE BOOT COVERS, CLOTHING, DACRON LINE, RUBBER BANDS, SWIVEL LOCK PIN, WEIGHTS, AND WIRE CABLE, JOHNSON OUTDOORS MARINE ELECTRONICS, INC. DISCLAIMS ALL IMPLIED WARRANTIES). THIS WRITING CONSTITUTES THE ENTIRE AGREEMENT OF THE PARTIES WITH RESPECT TO THE SUBJECT MATTER HEREOF; NO WAIVER OR AMENDMENT SHALL BE VALID UNLESS IN WRITING SIGNED BY JOHNSON OUTDOORS MARINE ELECTRONICS, INC.

Some states do not allow limitations on how long an implied warranty lasts or the exclusion or limitation of consequential damages, so the above limitation or exclusion may not apply to you. This warranty gives you specific legal rights, and you may also have other rights that vary from state to state.

## CANNON® SERVICE POLICY

### AFTER THE APPLICABLE WARRANTY PERIOD

After the applicable warranty period, or, if one of the above exclusions applies, Cannon products will be repaired for a charge of parts plus labor. All factory repairs, after the applicable warranty period, carry a 90-Day Limited Warranty, subject to the exclusions and limitations stated above.

### TO ENFORCE WARRANTY OR TO OBTAIN REPAIRS AFTER WARRANTY

To obtain warranty service in the U.S., the downrigger or part believed to be defective and the proof of original purchase (including the date of purchase) must be presented to a Cannon Authorized Service Center or to Cannon's factory service center in Mankato, MN. Except as noted below, any charges incurred for service calls, transportation or shipping/freight to/from the Cannon Authorized Service Center or Cannon's factory, labor to haul out, remove, re-install or re-rig products for warranty service, or any similar items are the sole and exclusive responsibility of the purchaser. Downriggers purchased outside of the U.S. (or parts of such downriggers) must be returned prepaid with proof of purchase (including the date of purchase and serial number) to any Authorized Cannon Service Center in the country of purchase. Warranty service can be arranged by contacting a Cannon Authorized Service Center listed on the enclosed sheet, or by contacting the factory at 1-800-227-6433 or Fax 1-800-527-4464. If the necessary repairs are covered by the warranty, we will pay the return shipping charges to any destination within the United States.

DO NOT return your Cannon downrigger or parts to your retailer. Your retailer is not authorized to repair or replace them.

Major parts, such as the motor and main frame, must be returned to Johnson Outdoors Marine Electronics, Inc. in Mankato, Minnesota, or a Cannon Authorized Service Center, for repair or replacement. To reduce shipping costs, we suggest removal of loose parts such as the boom and rod holders. Small parts that can be easily removed such as the handle and/or the counter, may be removed from the downrigger and returned for repair or replacement.

### Retain your sales receipt! Proof of purchase must accompany product when returned.

Return Address: Cannon  
121 Power Drive  
Mankato, MN 56001

### FOR YOUR INFORMATION:

Serial No. \_\_\_\_\_

Date Purchased \_\_\_\_\_

Store Where Purchased \_\_\_\_\_

### RETAIN THIS SECTION FOR YOUR RECORDS

## POLITIQUE SUR L'ENTRETIEN DE GARANTIE CANNON®



### APRÈS L'EXPIRATION DE LA PÉRIODE DE GARANTIE APPLICABLE

Après l'expiration de la période de garantie applicable, ou si l'une des exclusions ci-dessus s'applique, les produits Cannon seront réparés et facturés pour les pièces et la main-d'œuvre. Toutes les réparations du fabricant réalisées après l'expiration de la période de garantie applicable portent une garantie limitée de 90 jours sous réserve des exclusions et limitations énoncées ci-dessus.

### POUR FAIRE VALOIR LA GARANTIE OU POUR OBTENIR DES RÉPARATIONS APRÈS L'EXPIRATION DE LA GARANTIE

Pour obtenir un entretien sous garantie aux États-Unis, le tréuil ou le composant considéré comme étant défectueux et la preuve d'achat d'origine (incluant la date d'achat) doivent être présentés à un centre de service autorisé Cannon® ou au centre de service du fabricant Cannon® à Mankato, MN. À l'exception de ce qui est indiqué ci-dessous, tous les frais encourus pour les appels de service, le transport ou la livraison à destination ou en provenance du Centre de service autorisé Cannon® ou de l'usine Cannon®, la main-d'œuvre et la responsabilité unique et exclusive de l'acheteur, les produits pour le service sous garantie, ou tout autre article similaire sont la responsabilité unique et exclusive de l'acheteur. Les tréuils à ligne lestée achetés à l'étranger des États-Unis (ou les composants de ces tréuils) doivent être retournés franco de port avec la preuve d'achat (incluant la date d'achat et le numéro de série) à un centre de service autorisé Cannon® dans le pays où l'achat a été effectué. Le service sous garantie peut être offert en contactant un centre de service autorisé Cannon® figurant sur la liste ci-jointe ou en contactant l'usine Cannon® par téléphone au 1 800 227 6433 ou par télécopieur au 1 800 527 4464. Si les réparations requises sont couvertes par la garantie, nous paierons les frais de retour à toute destination située à l'intérieur des États-Unis.

### VOUS NE DEVEZ PAS retourner votre tréuil Cannon ou ses composants à votre détaillant. Votre détaillant n'est pas autorisé à réparer ou à remplacer ces composants.

### Conservez votre reçu ! Une preuve d'achat doit accompagner tout produit retourné.

Les composants principaux comme le moteur et le cadre principal doivent être retournés à Johnson Outdoors Marine Electronics Inc. à Mankato, Minnesota, ou à un centre de service autorisé Cannon. Pour réduire les coûts d'expédition, nous vous suggérons d'enlever les pièces amovibles comme le bras et les supports de cannes à pêche. Les petites pièces peuvent être détachées du tréuil et envoyées pour leur réparation ou remplacement.

N° de série \_\_\_\_\_

Date d'achat \_\_\_\_\_

Magasin détaillant \_\_\_\_\_

CONSERVEZ CETTE SECTION DANS VOS REGISTRES

## GARANTIE LIMITÉE CANNON®

Johnson Outdoors Marine Electronics Inc. garantit à l'acheteur d'origine que si le produit en question (voir les exclusions ci-dessus) présente un défaut de fabrication ou de main-d'œuvre durant les périodes de garantie suivantes, Johnson Outdoors Marine Electronics Inc. décidera, à sa discrétion, de réparer ou de remplacer sans frais (aucun remboursement en argent ne sera effectué) :

- 1) Le bras, le moulinet et toutes les pièces composites, incluant, sans s'y restreindre, les cadres et les bases pour qu'ils soient exempts de tout défaut de fabrication normal, pour la durée de vie de l'acheteur d'origine.
- 2) Tous les autres composants auront une garantie limitée d'un an à partir de la date d'achat au détail d'origine, à l'exception des ARTICLES SUIVANTS QUI NE COMPORTENT AUCUNE GARANTIE : couvre-boîtes, vêtements, ligne en Dacron, élastiques, goupille de sécurité pivotante, poids et câble métallique.

### EXCLUSIONS

- Lorsque le produit a été commercialisé, installé, combiné, altéré, réglé, entretenu, réparé ou manipulé d'une manière qui diffère des instructions fournies avec le produit
- Lorsque le cadre du moteur est ouvert par une personne autre que le personnel de réparation et d'entretien autorisé de Cannon®
- Lorsque tout défaut, problème, perte ou dommage survient à la suite d'un accident, d'un abus, d'une négligence, d'imprudence ou d'un usage anormal ou de tout défaut de fournir un entretien raisonnable et nécessaire conformément aux instructions dans le manuel du propriétaire.

### LIMITATION ET EXCLUSION DES GARANTIES TACTES ET DE CERTAINS DOMMAGES

IL N'EXISTE AUCUNE GARANTIE EXPRESSE À PART CES GARANTIES LIMITÉES. JOHNSON OUTDOORS MARINE ELECTRONICS INC. NIE TOUTE RESPONSABILITÉ POUR LES DOMMAGES ACCESSOIRES ET INDIRECTS ET EN AUCUN CAS, UNE GARANTIE TACTE (SAUF POUR LE BRAS, LE MOTEUR, LES MOULINETS ET TOUTES LES PIÈCES COMPOSITES), INCLUANT TOUTE GARANTIE TACTE DE QUALITÉ MARCHANDE OU D'ADAPTABILITÉ À UN BUT EN PARTICULIER, SE PROLONGERA AU-DELÀ D'UN AN À PARTIR DE LA DATE D'ACHAT ET DANS LE CAS DES COUVRE-BOTTES, VÊTEMENTS, LIGNE EN DACRON, ELASTIQUES, GOUPILLE DE SECURITE PIVOTANTE, POIDS ET CÂBLE METALLIQUE, JOHNSON OUTDOORS MARINE ELECTRONICS INC. NIE TOUTES GARANTIES TACTES (CE DOCUMENT CONSTITUE L'ENTENTE ENTIERE CONCERNANT LES PARTIES EN CE QUI CONCERNE LE SUJET DES PRESENTES; AUCUNE EXONERATION NI AUCUNE MODIFICATION NE SERA VALIDE À MOINS QU'UNE COPIE ECRITE SOIT SIGNED PAR JOHNSON OUTDOORS MARINE ELECTRONICS INC.

Certains états n'autorisent pas les limitations sur la durée de la garantie tacite ou sur l'exclusion ou les limitations des dommages indirects, par conséquent les limitations ou les exclusions ci-dessus peuvent ne pas s'appliquer dans votre cas. Cette garantie vous donne des droits spécifiques reconnus par la loi et éventuellement d'autres droits selon l'état.

**Introduction to Controlled Depth Fishing**

Undoubtedly there are many fishermen familiar with the methods and use of controlled depth fishing. During the mid 1960's the state of Michigan introduced Pacific salmon into the Great Lakes in an attempt to revitalize its sport fishing industry. From this successful transplant, new fishing techniques and equipment were developed. One such method was controlled depth fishing which enabled fishermen to place a lure at a desired depth by utilizing downriggers.

Because of the varying factors (water temperature, thermocline, weather, tides, time of day, or time of year) it is necessary for successful fishing to maintain specific water depths that coincide with fish movements and feeding patterns.

One essential feature of the downrigger is the depth meter or gauge that indicates lure depth. This allows the angler to control as well as return to specific depths where fish have been caught.

Due to the success of controlled depth fishing, downriggers are now being used throughout the world to catch a wide variety of species in both fresh and salt water. Whether fishing for blues off Rhode Island, walleyes in Lake Erie, sailfish off the coast of Florida, or stripers in Tennessee, the use of downriggers will make your fishing more successful and more enjoyable.

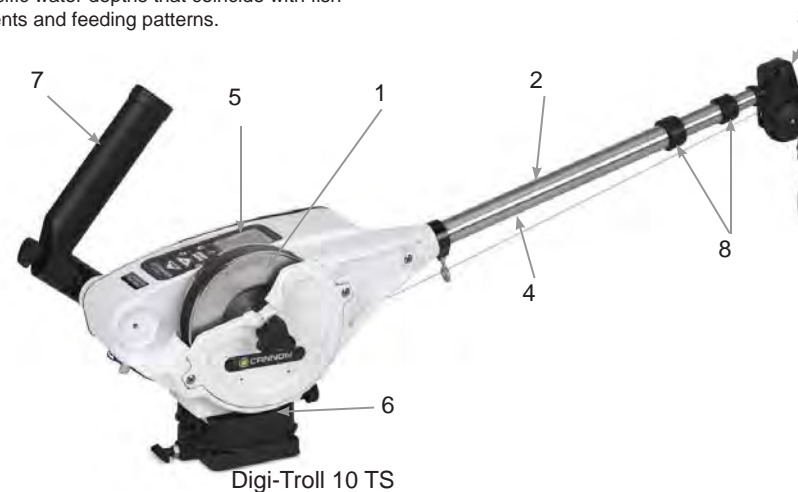

Digi-Troll 10 TS

**Parts Description**

- 1. Reel This is used to spool the cable, available in lengths ranging from 150 to 400 feet.
- 2. Boom This is used to extend the weight out from the body of the downrigger and has a pulley fixed to its end. Boom lengths range from 24 to 53 inches.
- 3. Swivel Head This relays the cable at the end of the boom to lower the weight.
- 4. Cable This connects to the weight. Cable material is 150 lb. test stainless steel cable.
- 5. Keypad/LCD Keypad is used to control the functions of the downrigger. The LCD display provides feedback of the downrigger functions.
- 6. Mounting Base This attaches to the boat, enabling you to place the downrigger where you choose.
- 7. Rod Holder This holds your fishing rods while trolling and may also be used for storing rods.
- 8. Boom Clamps These lock the boom sections together after the boom has been extended or retracted.

- Description des pièces**
- 1. **Moulinet** Il sert à embobiner le câble qui est offert en longueur allant de 46 à 122 m (150 à 400 pi).
  - 2. **Bras** Il sert à distancer le poids du treuil à ligne lestée et il comporte une poulie à son extrémité. Les longueurs des bras varient entre 61 et 135 cm (24 et 53 po).
  - 3. **Tête pivotante** Elle relais le câble à l'extrémité du bras afin d'abaisser le poids.
  - 4. **Câble** Il est relié au poids. Il s'agit d'un câble de contrôle en acier inoxydable de 60 kg (150 lb).
  - 5. **Clavier/ Afficheur LCD** Le clavier est utilisé pour contrôler les fonctions du treuil à ligne lestée. L'afficheur LCD fournit une rétroaction sur les fonctions du treuil.
  - 6. **Socle de fixation** Il est fixé au bateau et il vous permet de placer le treuil à ligne lestée à l'endroit voulu.
  - 7. **Support de cannes à pêche** Il sert à tenir vos cannes à pêche pendant la pêche à la traîne et aussi à entreposer les cannes à pêche.
  - 8. **Brides de bras** Celles-ci bloquent l'ensemble des sections du bras après une manœuvre d'extension ou de rétraction du bras.

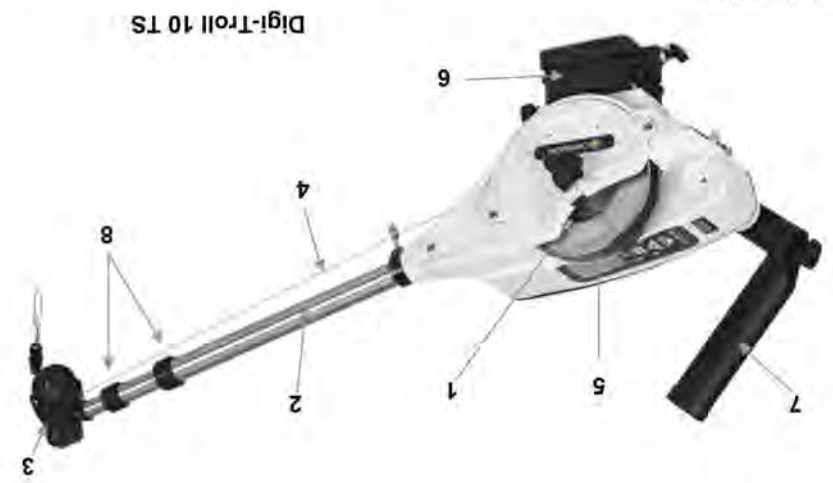

Digi-Troll 10 TS

**Introduction à la pêche en haute mer contrôlée**

Sans aucun doute, il existe de nombreux pêcheurs qui sont familiers avec les méthodes et les activités de pêche en haute mer. Au milieu des années 60, l'état du Michigan a introduit le saumon du Pacifique dans les Grands Lacs afin de revitaliser l'industrie de la pêche de loisir. Dans la foulée de cette transplantation réussie, de nouvelles techniques et de nouveaux équipements de pêche ont été mis au point. Une des nouvelles méthodes a été la pêche en haute mer contrôlée qui permet au pêcheur d'aller porter le leurre à la profondeur voulue à l'aide d'un treuil à ligne lestée.

À cause de divers facteurs (température de l'eau, thermocline, climat, marée, heure du jour ou période de l'année), il est nécessaire pour réussir à pêcher de garder le leurre à des profondeurs spécifiques qui coïncident avec les mouvements des poissons et les habitudes d'alimentation.

En raison du succès de la pêche en haute mer contrôlée, les treuils à ligne lestée sont maintenant utilisés dans le monde entier pour pêcher une grande variété d'espèces en eau douce et en eau de mer. Que vous soyez à la pêche au tassalet près de Rhode Island, au doré jaune sur le lac Erie, au volier sur la côte de la Floride ou au bar rayé au Tennessee, vous aurez plus de succès et de plaisir si vous utilisez un treuil à ligne lestée.

**Downrigger Mounting on Boats**

A downrigger should be mounted wherever it is easy to operate and observe. You want to be able to see your fishing rod and to react quickly. So, choosing a good location to mount your downrigger on your boat is very important.

Due to the great variety of boats available, mounting your downrigger can be a difficult decision. Cannon has a complete line of mounting and fishing accessories to aid in your fishing experience. Before making any permanent changes to your boat consider what accessories might be used in your application.

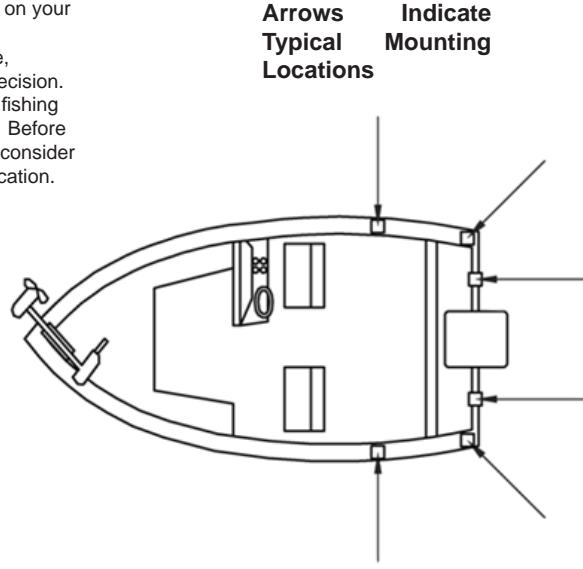

**Installing the Base on Your Boat Decks up to 7/16" thick**

Where access to the underside of the deck is not available, the mounting base can be mounted using wellnuts. Use the base as a template to mark locations and drill four wellnut clearance holes. Mount the base using four 1/4-20 x 1-1/2" truss head screws and four wellnuts. Tighten the screws so the wellnuts are firmly compressed as pictured.

**Decks up to 7/16" Thick**

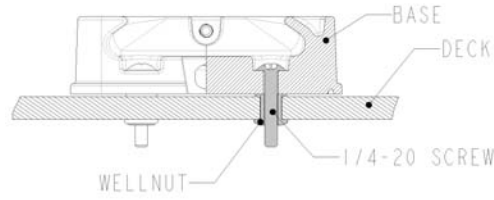

**Decks thicker than 7/16"**

For decks thicker than 7/16", or where the underside of the deck is accessible, mount the base with screws, nuts, and washers. Use the base as a template to mark the locations and drill four 9/32" holes. Use four 1/4-20 x 2" truss head screws and four each flat washers and nuts. Fasten the base to the deck as pictured. NOTE: Wellnuts SHOULD NOT be used on decks thicker than 7/16".

**Decks Thicker Than 7/16" Thick**

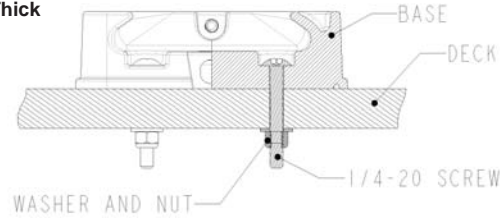

**Fixation du treuil à ligne lestée sur les bateaux**

Un treuil à ligne lestée doit être fixé à un endroit où il sera facile de l'utiliser et de l'observer. Vous voulez être capable d'observer votre canne à pêche et de réagir rapidement. Ainsi, il est essentiel de choisir l'endroit convenable pour monter le treuil sur votre bateau.

En raison de la grande variété de bateaux disponibles, la fixation de votre treuil à ligne lestée peut causer un dilemme. Cannon vous propose une gamme complète d'accessoires de fixation et de pêche qui vous apportent le soutien requis pour votre sortie de pêche. Avant d'entreprendre des modifications permanentes à votre bateau, commencez par voir quels accessoires pourront être utilisés dans votre application.

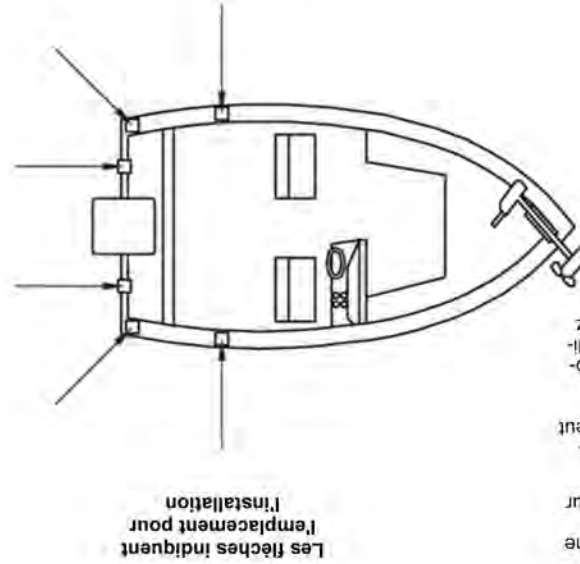

**Installation de la base sur votre bateau**

**Ponts jusqu'à 7/16 po d'épaisseur**

Si l'accès à la sous-face du pont n'est pas possible, la base peut être installée à l'aide d'écrous-douilles. Utilisez la base comme gabarit pour marquer l'emplacement et percez quatre trous de passage pour écrous-douilles. Fixez la base à l'aide de quatre vis à tête bombée large de 1/4-20 x 1-1/2 po et de quatre écrous-douilles. Serrez les vis pour que les écrous-douilles soient comprimés solidement, tel que montré.

**Ponts d'une épaisseur supérieure à 7/16 po**

Pour les ponts d'une épaisseur supérieure à 7/16 po, ou dont l'accès à la sous-face est accessible, fixez la base avec les vis, écrous et rondelles. Utilisez la base comme gabarit pour marquer l'emplacement et percez quatre trous de 9/32 po. Utilisez quatre vis à tête bombée large de 1/4-20 x 2 po et quatre rondelles plates et quatre écrous. Serrez la base sur le pont, tel que montré.

**NOTA** Les écrous-douilles NE PEUVENT PAS être utilisés sur des ponts d'une épaisseur supérieure à 7/16 po.

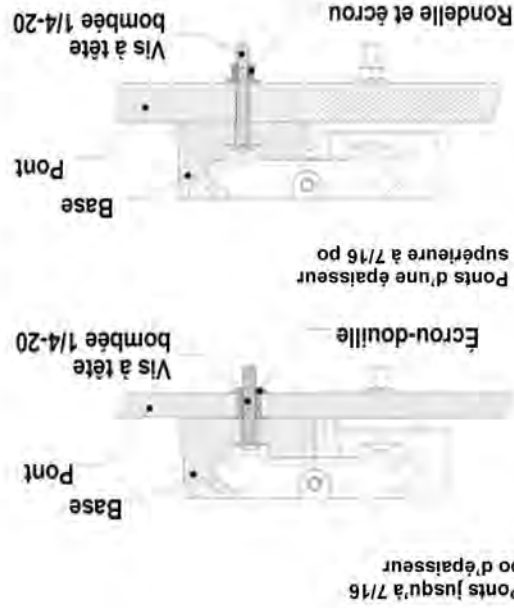



Base pivotante à profil bas

La procédure de fixation de la base pivotante à profil bas est la même que celle de la plaque de pont, sauf que quatre vis à tête bombée large de 1/4 po-20 x 1-1/2 po sont utilisées pour fixer la base et quatre vis à tête bombée large supplémentaires de 1/4 po-20 x 2 po servent à fixer la base pivotante au pont du bateau.

**Ponts d'une épaisseur inférieure à 1/4 po**  
 Utilisez une plaque de pont Cannon (PN 2200693) pour prévenir la courbure et procurer plus de stabilité aux ponts d'une épaisseur inférieure à 1/4 po. Utilisez une plaque de pont comme gabarit pour marquer l'emplacement des trous.  
 Si l'accès à la sous-face du pont n'est pas possible, la plaque de pont peut être installée à l'aide de vis et d'écrous-douilles. Utilisez la plaque de pont comme gabarit pour marquer l'emplacement et percez les 4 trous de passage des écrous-douilles. Utilisez quatre vis à tête fraisée de 1/4-20 x 1-1/2 po et quatre écrous-douilles pour installer la plaque de pont. Serrez les vis pour que les écrous-douilles soient comprimés solidement.  
 Si la sous-face est accessible, la plaque de pont peut être fixée à l'aide de vis, d'écrous et de rondelles. Percez des trous de 9/32 po. Utilisez quatre vis à tête fraisée 1/4-20 x 1-1/2 po, des écrous et des rondelles (plates et de frein). Fixez la plaque au pont. Pour attacher solidement la base à la plaque de pont, utilisez quatre vis à tête bombée large de 1/4-20 x 1 po.

**NOTA : Si vous utilisez un bras télescopique, nous vous recommandons fortement d'utiliser une plaque de pont sur tous les bateaux pour stabiliser le treuil à ligne lestée adéquatement.**

**Decks thinner than 1/4"**

Use a Cannon deck plate (PN 2200693) to prevent deflection and add stability to decks thinner than 1/4". Use the deck plate as a template to mark the hole locations.

If access to the underside of the deck is not available, the deck plate can be mounted using screws and wellnuts. Use the deck plate as a template to mark locations and drill 4 wellnut clearance holes. Use four 1/4-20 x 1-1/2" flat head screws and four wellnuts to mount deck plate. Tighten the screws so the wellnuts are firmly compressed.

Where the underside is accessible, the deck plate can be mounted using screws, nuts, and washers. Drill 9/32" holes. Use four 1/4-20 x 1-1/2" flat head screws, nuts and washers (flat and lock). Fasten plate to deck. To secure the mounting base to the deckplate use four 1/4-20 x 1" truss head screws.

**NOTE: When using the telescopic boom, we strongly recommend the use of a deck plate on all boats to provide adequate stability for the downrigger.**

The Low-Profile Swivel Base mounting follows the same procedure as for the deck plate except that four 1/4"-20 x 1-1/2" truss head screws are used to fasten the mounting base and four additional 1/4"-20 x 2" truss head screws fix the swivel base to the boat deck.

Low-Profile Swivel Base



**INSTALLING THE BOOM AND BALL HOOK**

- 1) Remove the ball hook collar, ball hook, and 1/4-20 nut from the included hardware bag assembly.
- 2) Thread the nut onto the ball hook, then thread the ball hook into the ball hook collar. Do not tighten yet (Figure 1).
- 3) Slide ball hook collar onto the end of the boom and leave it loose. (Figure 2)
- 4) Insert boom with ball hook collar assembly into frame (Figure 3) and line up holes in boom with holes in frame (Figure 4).
- 5) Remove 1/4-20 x 2" bolt and 1/4-20 nylon locknut from included hardware bag assembly.



FIGURE 1



FIGURE 2



FIGURE 3



FIGURE 4



FIGURE 1



FIGURE 2



FIGURE 3



FIGURE 4

- 1) Prenez le collier du crochet à boule, le crochet à boule et l'écrou 1/4-20 du sac de quincaillerie inclus.
- 2) Enfitez l'écrou sur le crochet à boule, puis enfitez le crochet à boule dans le collier de crochet à boule. Ne serrez pas pour le moment (Figure 1).
- 3) Glissez le collier du crochet à boule dans l'extrémité du bras et gardez-le desserré. (Figure 2)
- 4) Introduisez le bras avec l'assemblage du collier du crochet à boule dans le cadre (Figure 3) et alignez les trous du bras avec les trous du cadre (Figure 4).
- 5) Prenez le boulon 1/4-20 x 2 po et le contre-écrou de nylon 1/4-20 du sac de quincaillerie inclus.

**INSTALLATION DU BRAS ET DU CROCHET À BOULE**



6) Insérez le contre-écrou de nylon 1/4-20 dans la poche hexagonale sur le nez du cadre (côté moteur du cadre). (Figure 5)

7) Insérez un boulon 1/4-20 x 2 po dans le nez du cadre du côté du moulinet. À l'aide d'un tournevis cruciforme, enfitez le boulon dans le contre-écrou de nylon cité à l'étape 6. Serrez le boulon jusqu'à voir son extrémité alignée avec le haut de l'écrou. (Figure 6)

8) Glissez le collier du crochet à boule jusqu'à l'empilement qui vous convient. Serrez le crochet à boule à la main dans le tube du bras. Serrez suffisamment jusqu'à voir le bras entièrement immobile. (Figure 7)

**Important: Ne serrez pas excessivement le crochet à boule pour éviter une déformation permanente éventuelle du bras.**

9) Après avoir fixé le crochet à boule, serrez l'écrou 1/4-20 à l'aide d'une clé 7/16 po jusqu'à le voir sécurisé avec le collier du crochet à boule. (Figure 8)

#### \*\*BRAS TÉLESCOPIQUE UNIQUEMENT\*\*

Pour régler la longueur du bras (en ayant le bras étendu loin de vous), tournez les brides (voir l'élément # 8 sur la page 5) environ un quart de tour vers la gauche pour déverrouiller et glissez la section du bras vers la position désirée. Une fois en place, verrouillez les brides en tournant dans le sens horaire jusqu'à les voir serrées.



FIGURE 5



FIGURE 6



FIGURE 7



FIGURE 8



FIGURE 5



FIGURE 6



FIGURE 7



FIGURE 8

6) Insert the 1/4-20 nylon locknut into the hex pocket on the nose of the frame (motor side of frame). (Figure 5)

7) Insert 1/4-20 x 2" bolt into reel side of frame nose. With a Phillips head screw driver, thread bolt into nylon locknut from step 6. Tighten bolt until the end of the bolt is flush with the top of the nut. (Figure 6)

8) Slide ball hook collar to your preferred location. Hand tighten the ball hook into boom tube. Tighten enough so that there is no movement on the boom. (Figure 7)

**Important:** Do not overtighten ball hook or permanent deformation of the boom is possible.

9) Once ball hook is secure, with a 7/16" wrench, tighten the 1/4-20 nut until secure with ball hook collar. (Figure 8)

#### \*\*TELESCOPIC BOOM ONLY\*\*

To adjust the boom length (with the boom extending away from you) rotate the clamps (See item # 8 on page 5) approximately 1/4 turn counter-clockwise to unlock and slide the boom section to the desired position. Once in place, lock the clamps by rotating clockwise until tight.

**BOOM END PULLEY**

Telescopic Boom

- 1) Remove boom end assembly from hardware bag.
- 2) Remove #8 self tapping screw from hardware bag.
- 3) Insert boom end post into end of the small tube of the telescopic boom assembly. (Figure 9)
- 4) Align hole in boom post with hole in small end tube. (Figure 10)
- 5) Secure boom end with #8 screw as shown. Tighten with Phillips head screw driver.



FIGURE 9



FIGURE 10

**POULIE D'EXTRÉMITÉ DE BRAS**

**Bras télescopique**

- 1) Prenez l'ensemble d'extrémité de bras du sac de quincaillerie.
- 2) Prenez la vis autotaraudeuse #8 du sac de quincaillerie.
- 3) Insérez la colonne d'extrémité du bras dans le bout du petit tube de l'ensemble du bras télescopique. (Figure 9)
- 4) Alignez le trou de la colonne du bras avec le trou du bout de tube. (Figure 10)
- 5) Fixez l'extrémité du bras à l'aide de la vis #8, comme illustré. Serrez à l'aide du tournevis cruciforme.



FIGURE 10



FIGURE 9

COUVERCLE DÉMONTABLE DE TAMBOUR

NOTE: Éliminez toute tension de la ligne avant de retirer ou de remplacer le tambour.

Suivez les étapes ci-dessous pour retirer le couvercle latéral:

1) Desserrez et retirez le bouton d'embrayage. Tournez le bouton d'embrayage dans le sens horaire jusqu'à ce qu'il soit libre de l'arbre moteur.

2) Desserrez les deux vis cruciformes 1/4-20 sur les côtés opposés de la couverture. (Figure 13)

NOTA: Les vis sont retenues dans le couvercle et ne peuvent pas être retirées complètement.

3) Retirez le couvercle. Vous avez maintenant un accès complet au tambour. (Figures 14 et 15)

4) Pour effectuer un remontage, inversez les étapes ci-dessus.

NOTA: Faites attention lorsque vous retirez le tambour au-dessus d'une eau libre pour éviter d'obtenir également le patin d'embrayage ou le disque d'embrayage.

AVERTISSEMENT: Ne touchez pas à la bobine de câble lorsque le treuil est utilisé.



FIGURE 15



FIGURE 11



FIGURE 12



FIGURE 13



FIGURE 14



FIGURE 14



FIGURE 13



FIGURE 12



FIGURE 11



FIGURE 15

REMOVABLE POOL COVER

Your new downrigger comes with a removable spool cover. By removing this cover, you are able to gain easy access to your spooled cable and easy spool removal. This feature allows you to easily access tangled line, get it repaired and get you back into action quickly.

This feature also allows you to have multiple reels for different types of line. By purchasing additional reels, you can wind each with a different type of cable (i.e. Uncoated cable, Coated Cable, Mono, etc.). This allows you to switch out desired cables quickly and easily.

NOTE: Remove all tension from the line before removing or replacing the spool.

Follow the below steps to remove the side cover:

1) Loosen and remove the clutch knob. Turn the clutch knob clockwise until it is free of the motor shaft. (Figures 11 & 12)

2) Loosen the two 1/4-20 Phillips head screws on opposite sides on the cover. (Figure 13)

NOTE: Screws are captured in the cover and will not come out completely.

3) Remove the cover and you now have complete access to the spool. (Figures 14 & 15)

4) Reassemble by reversing the above steps.

Note: Take care when removing the spool over open water so that the clutch pad or clutch disk doesn't get pulled off as well.

WARNING: Do not touch the cable reel while the downrigger is in use.

### REPLACING THE CLUTCH PAD

To replace the clutch pad, follow the steps for removing the spool. Once the spool is removed, you have access to the clutch pad. (Figure 16) Simply pull it off the shaft and replace. Reassemble the spool and cover in the reverse order.



FIGURE 16

### ATTACHING THE ROD HOLDER(S)

The locking rod holder(s) incorporate a locking tooth design which can be easily adjusted every 15° with the soft grip knob. The symmetrical design will allow mounting of the rod holder on either side of the downrigger or two rod holders at the same time. The unique two piece design allows independent adjustment of the rod holder and the rod holder arm in two axes. (Figure 17)

Caution: This rod holder is intended for use of up to 30 lb. test line only and is not recommended for use with any tackle IGFA (International Game Fish Association) rated higher than 30 lb. A safety strap (not included) is recommended for all applications.

**NOTE: The rod holder assembly is not covered under warranty when used with tackle above 30 lbs. Equipment placed in the rod holders and the loss thereof is the responsibility of the user and is in no way warranted by Johnson Outdoors, Inc. Mounting must be in accordance with the above instructions and pictures to comply with the product warranty.**

To install the rod holder(s):

- 1) Fasten rod holder to rod holder elbow using supplied spring and knob.
- 2) Attach the rod holder to the downrigger on either side using the supplied spring and knob. (Figure 19)
- 3) Repeat the above steps for the other side if (2) rod holders are to be mounted.

The rod holders can be adjusted by loosening either knob until the locking teeth are free from each other. Rotate the rod holder or arm to the desired position and re-tighten knob.



FIGURE 17



FIGURE 18



FIGURE 19



FIGURE 16



FIGURE 17



FIGURE 18



FIGURE 19

**REMPACEMENT DU PATIN D'EMBRAYAGE**  
Pour remplacer le patin d'embrayage, suivez les mêmes étapes destinées à retirer le tambour. Une fois que le tambour est retiré, vous aurez accès au patin d'embrayage. (Figure 16)  
Il vous suffit de le tirer hors de l'arbre et de le remplacer. Pour remonter le tambour et le couvercle, suivez un ordre inverse.

### FIXATION D/DES SUPPORT(S) DE CANNES À PÊCHE

Le(s) support(s) de canne à pêche à verrouillage intégré (nt) un modèle de dent de verrouillage qui peut être facilement réglé par incréments de 15° à l'aide du bouton de la poignée à revêtement souple. La conception symétrique du support de canne à pêche facilite son montage sur l'un des deux côtés du treuil comme elle facilite le montage simultané de deux supports de canne à pêche. La conception unique à deux pièces facilite le réglage séparé du support de canne à pêche et du bras de ce support en deux axes. (Figure 17)

**Attention:** Ce support de canne à pêche est destiné à être utilisé avec une ligne de 30 livres uniquement et n'est pas recommandé pour une utilisation avec n'importe quel aggrès IGFA (International Game Fish Association) calibré à plus de 30 livres. L'utilisation d'une attache de sécurité (non incluse) est recommandée pour toutes les applications.

**NOTA:** L'ensemble du support de canne à pêche n'est pas couvert par la garantie s'il est utilisé avec un aggrès de plus de 30 livres. L'équipement placé dans le support de canne et la perte de celui-ci est la responsabilité de l'utilisateur et n'est en aucun cas garanti par Johnson Outdoors, Inc. Le montage doit se faire suivant les instructions et images susmentionnées pour se conformer à la garantie du produit.

- Pour installer le(s) support(s) de canne à pêche:
- 1) Fixez le support de canne à pêche à son coude en utilisant le bouton à ressort fourni.
  - 2) Fixez le support de canne à pêche au treuil à ligne à l'estée sur l'un des deux côtés en utilisant le bouton à ressort fourni (Figure 19)
  - 3) Répétez les étapes ci-dessus pour l'autre côté si (2) supports de canne à pêche doivent être montés.

Les supports de canne à pêche peuvent être réglés en desserrant l'un des boutons jusqu'à libérer la dent de verrouillage de chaque côté. Faites pivoter le support de canne à pêche ou le bras vers la position souhaitée et resserrer le bouton.

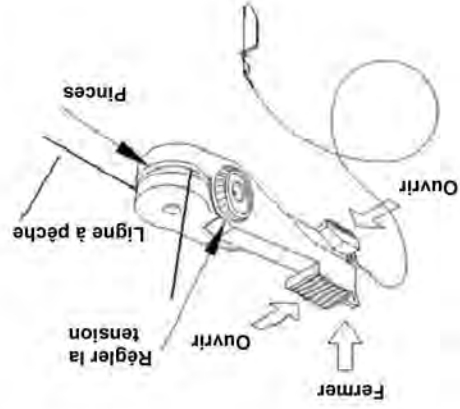

**FIXATION DU DÉCLENCHEUR DE LIGNE (UNI-RELEASE)**

L'Uni-Release de Cannon s'attache directement sur le poids du treuil à ligne lestée. Attachez la ligne sur l'attache à l'extrémité du déclencheur et cliquez ensuite pour choisir entre une série croissante de tensions. Le déclencheur peut être utilisé avec n'importe quelle ligne en eau douce ou en eau de mer et peut être réglé à une tension de serrage de 1 à 10 kg (2 à 22 lb) sur la ligne. Pour changer la tension de déclenchement de la ligne, tournez le bouton de tension vers (+) pour l'augmenter ou vers (-) pour la réduire. La tension peut aussi varier selon l'emplacement de la ligne dans les pincés. La tension est plus élevée si la ligne est placée vers la charnière et la tension est plus basse si la ligne est placée plus près de l'ouverture. Pour ouvrir le déclencheur, étalez les bras de déclenchement avec le pouce et l'index en appliquant une pression sur les côtés.

**CONSEIL:** Utilisez uniquement un câble droit lors de l'acheminement à travers le terminator. Un câble usé ou courbé peut devenir fatigué et peut se briser prématurément lors de la récupération de poids à la traîne.

<p><b>4</b></p> <p>Le câble servira à attacher un poids pour la pêche à la traîne Cannon. Glissez le cache sur la partie supérieure du terminator et faites un test en tirant sur le câble.</p>	<p><b>3</b></p> <p><b>CONSEIL:</b> Utilisez uniquement un câble droit, le câble ne doit pas être courbé. Faites passer le câble dans le TROU A. Faites passer le câble à l'intérieur de la tête pivotante, puis ensuivez, lirez jusqu'à ce que le câble passe dans le TROU C. Poussez le câble jusqu'à ce qu'il soit fermement engagé dans le TROU C. Vérifiez la tension de la ligne en tirant sur le câble. Faites un test en tirant sur le câble.</p>
<p><b>2</b></p> <p>Examinez la partie supérieure du terminator et notez l'ordre détaillé pour passer le câble:</p> <ul style="list-style-type: none"> <li>ENTRÉE CÂBLE A</li> <li>ENTRÉE CÂBLE B</li> <li>SORTIE CÂBLE C</li> </ul>	<p><b>1</b></p> <p>Cache en caoutchouc. Déroulez environ 2 pi de câble et faites-le passer dans le cache en caoutchouc. Attachez au terminator. Emmission agrafe.</p>

Terminer le câble du treuil à ligne lestée

**TERMINATING THE DOWNRIGGER CABLE**

<p><b>1</b></p> <p>Rubber Cushion, Cable, Attach to terminator, Snap &amp; Swivel.</p> <p>Unwind about 2 feet of cable and thread the cable through the rubber cushion.</p>	<p><b>2</b></p> <p>CABLE IN, CABLE IN, CABLE OUT.</p> <p>Examine the top of the terminator and note the order shown in the detail to run cable.</p>
<p><b>3</b></p> <p>HOLE A, Swivel.</p> <p>Lead cable into HOLE A. Pull six inches of cable through. Thread cable through swivel, then up into bottom of the terminator.</p> <p>TIP: Use only straight cable, not kinked.</p> <p>Tighten cable by squeezing terminator until it snaps shut. Then pull at top and bottom until drawn tight. Make sure that the cable threads the hook.</p>	<p><b>4</b></p> <p>Slide the cushion over the top of the terminator and give it a test pull. The cable is set to attach a Cannon Trolling Weight.</p>

TIP: Use only straight cable when routing thru the terminator. Worn or kinked cable can be stressed and may break prematurely when retrieving trolling weights.

**ATTACHING THE LINE RELEASE (UNI-RELEASE)**

The Cannon Uni-Release attaches directly to the downrigger weight. Attach fishing line to the clip at the end of the release, and then click through a series of increasing tension settings. The release can be used with any test line on salt or fresh water and may be adjusted from 2 to 22 pounds of grip tension on the line.

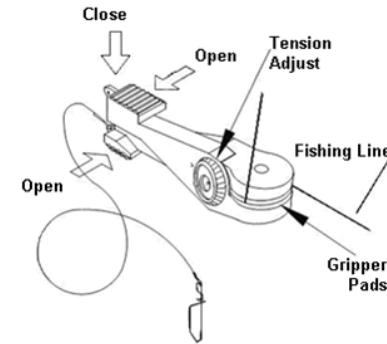

To change line release tension, turn tension knob to (+) to increase or (-) to decrease. Tension also may vary according to where the line is placed in the grips. Higher tension is on the line if it is set back toward the hinge, and lower if set closer to the opening. To open the release, spread the release arms with thumb and forefinger applying pressure to the sides.

**USING YOUR DIGI-TROLL WITH THE INTELLITROLL ACCESSORY**

Both the Digi-Troll 5 and Digi-Troll 10 are compatible with the IntelliTroll accessory. The Digi-Troll 5 receives the IntelliTroll data and sends it to your Humminbird fishfinder (using the Cannonlink accessory). You can also use the IntelliTroll monitor and antenna cable assembly to display sensor information. The Digi-Troll 10 does the same thing but also displays the IntelliTroll information on the internal LCD display.

To install the IntelliTroll on the Digi-Troll follow the below steps:

- 1) Locate the antenna mounting bolt in the location shown. (Figure 20)
- 2) With a 1/4" wrench, loosen the bolt and remove. (Figure 21)
- 3) Install the antenna spring that came with the IntelliTroll sensor kit. Insert bolt into the closed loop on the spring. (Figure 22)
- 4) Tighten bolt until tight. (Figure 23)

Caution: Do not over tighten as the stainless steel bolt head may shear with too much torque.

- 5) Once the antenna is installed, run downrigger cable through center of spring. (Figures 24 & 25)

Note: It is recommended that you use the coated cable that came with your IntelliTroll sensor for proper sensor operation. The use of non-coated could result in poor display performance and/or a loss of data signal. Refer to your IntelliTroll owners manual for more detailed instructions.



FIGURE 20



FIGURE 21



FIGURE 22



FIGURE 23



FIGURE 20



FIGURE 21



FIGURE 22



FIGURE 23

**UTILISATION DE VOTRE DIGI-TROLL AVEC L'ACCESSOIRE INTELLITROLL**  
Le Digi-Troll 5 et le Digi-Troll 10 sont, tous deux, compatibles avec l'accessoire IntelliTroll. Le Digi-Troll 5 reçoit les données de l'IntelliTroll et les transmet à votre sondeur Humminbird (en utilisant l'accessoire Cannonlink). Vous pouvez également utiliser l'ensemble d'antenne et de câble d'antenne IntelliTroll pour afficher les mêmes fonctions en plus de sa capacité d'afficher les données du sondeur. Le Digi-Troll 10 vous propose ces données IntelliTroll sur l'afficheur LCD interne.  
Pour installer l'IntelliTroll sur le Digi-Troll, suivez les étapes ci-dessous:

- 1) Localisez le bouton de fixation de l'antenne à l'endroit indiqué. (Figure 20)
  - 2) À l'aide d'une clé de 1/4 po, desserrez le bouton et retirez-le. (Figure 21)
  - 3) Installez le ressort de l'antenne qui est fourni avec la trousse du sondeur IntelliTroll. Insérez le bouton dans la boucle fermée du ressort. (Figure 22)
  - 4) Serrez fermement le bouton. (Figure 23)
  - Attention: Ne serrez pas excessivement car la tête du bouton en acier inoxydable peut se fondre suite à une force excessive.**
  - 5) Une fois l'antenne est installée, faites passer le câble du treuil à travers le centre du ressort. (Figures 24 et 25)
- Note: Il est recommandé que vous utilisiez le câble recouvert fourni avec votre sondeur IntelliTroll pour garantir le fonctionnement adéquat du sondeur. L'utilisation d'un câble non-recouvert peut engendrer de faibles performances d'affichage et/ou une perte de signal de données. Reportez-vous à votre manuel du propriétaire de l'IntelliTroll pour des instructions plus détaillées.**



FIGURE 24



FIGURE 25



FIGURE 26



FIGURE 27

6) Terminate cable as previously described.

Your Digi-Troll is now Intellitroll compatible. Once you attach your Intellitroll to the cable per the instructions included, your Digi-Troll 10 will display the data on it's screen. The Digi-Troll 5 will pass this data on to the Cannonlink for display on your Humminbird fish finder.

**USING THE INCLUDED POWER LOSS MANUAL CRANK HANDLE**

In case of a dead battery, your downrigger comes equipped with a power loss manual crank handle. This handle allows for the retrieval of your weight should you lose power or have an electrical failure. To utilize the handle follow the below steps.

**WARNING: LOOSENING OR REMOVING THE CLUTCH KNOB WILL RELEASE THE SPOOL AND ALLOW IT TO RUN FREE. MAKE SUIRE YOU HOLD THE SPOOL BEFORE REMOVING THE CLUTCH KNOB.**

- 1) Unplug downrigger and secure reel.
  - 2) Rotating clockwise, remove the clutch knob. (Figure 26)
- CAUTION:** Take care when removing the clutch knob over open water.
- 3) Install the handle's hex pattern to match the hex pattern on the spool. Once installed, you can start cranking up your weight. (Figure 27)



FIGURE 24



FIGURE 25



FIGURE 26



FIGURE 27

6) Terminez le câble tel que décrit précédemment.

Votre Digi-Troll est à présent compatible avec Intellitroll. Une fois que vous connectez votre Intellitroll au câble conformément aux instructions incluses, votre Digi-Troll 10 affichera les données sur son écran. Le Digi-Troll 5 transmettra ces données au Cannonlink pour qu'elles soient affichées sur votre sondeur Humminbird.

**UTILISATION DE LA MANIVELLE MANUELLE POUR PERTE DE PUISSANCE**

Dans le cas d'une batterie à plat, votre treuil à ligne est équipé d'une manivelle manuelle pour perte de puissance. Cette manivelle vous aide à récupérer votre poids si vous perdez la puissance ou en cas d'une panne électrique. Pour utiliser la manivelle, suivez les étapes ci-dessous.

**AVERTISSEMENT: DESSERRER OU RETIRER LE BOUTON D'EMBRAYAGE RELÂCHERA LE TAMBOUR ET LE FERA TOMBER. ASSUREZ-VOUS DE BIEN TENIR LE TAMBOUR AVANT DE RETIRER LE BOUTON D'EMBRAYAGE.**

- 1) Débranchez le treuil et fixez le moulinet.
- 2) Retirez le bouton d'embrayage en le faisant pivoter dans le sens de horaire. (Figure 26)

**ATTENTION: Faites attention lorsque vous retirez le bouton d'embrayage au-dessus d'une eau libre**

3) Installez le gabarit hexagonal de la poignée qui devra correspondre au gabarit hexagonal du tambour. Une fois installé, vous pouvez commencer à faire partir votre poids à la manivelle. (Figure 27)

## Wiring Your Downrigger

### Your Boat's Electrical Condition

It is important to make sure that your boat is properly set up before installing your Digi-Troll with Positive Ion Control (PIC). Whenever a boat is in water, various submerged parts interact to create weak electrical currents. These weak electrical currents must be controlled to extend the life of the boat's metal parts and ensure a good fish catching environment.

Check the zinc sacrificial anodes on your boat and on the outboard/outdrive. If they are more than 50% dissolved they should be replaced. Any coating of slime or growth should be cleaned off. All metal parts including the hull (if metal) must be interconnected by a grounding wire. This includes motor shafts, outdrives, and through hull fittings. If your boat and zinc anodes are set up correctly, the voltage on the stainless steel downrigger wire should be positive when in contact with the water.

With your boat in the water and the downrigger cable deployed in the water, measure the dc voltage from the cable to a grounded metal surface of the boat touching the water. It should be 0.6-0.8VDC (fixed PIC) or it should match your Digi-Troll setting if properly wired.

- The use of Cannon vinyl coated lead weights is recommended.
- Use the trolling weight insulators supplied with your downrigger. This insulates your weight from the positive charge on the cable. This will also ensure that the trolling weight will stop at water level when retrieved.
- The cable on your downrigger should be replaced every 2 years. Etching of the cable can weaken it physically and electrically.
- In saltwater, make sure the sacrificial zinc anodes are replaced when half dissolved. This ensures that the boat will run with a neutral or slightly positive charge. Clean zincs on a regular basis with a non-corrosive brush.
- Always make sure the boat is properly grounded to the water. This will help ensure proper PIC voltage on the cable and that the Short Stop will function properly.

1.

**NOTE: To ensure proper operation of your Digi-Troll, ground the battery to your boat's electrical system's ground. Malfunctions with the PIC, communication between units, or loss of operation result from faulty grounding. Always check to see if your boat is properly grounded first.**

1.

### Electrical Specifications & Wiring Instructions

The Digi-Troll is rated at 30 amps (full load), 12 volts DC and is protected by a 25 amp manual reset circuit breaker (located under motor housing). Be sure to measure the battery voltage of your boat.

**WARNING! - DO NOT RUN THIS DOWNRIGGER ON A 24 VOLT BATTERY SYSTEM. THIS WILL DAMAGE THE UNIT AND VOID YOUR WARRANTY.**

### Connecting to the Battery:

It is strongly recommended that a fuse or manual reset circuit breaker be installed at the battery on the positive lead of the power cable or that you connect the downrigger to a battery selector switch. (See Fuse and Wire Specifications) Connect the positive lead (RED) to the (+) post on your battery and the negative lead (BLACK) to the (-) post on your battery or the downrigger will not operate. Use the quick disconnect plug to remove the downrigger without touching the battery.

**NOTE:** It is strongly recommended to power your Digi-Troll with a Deep-Cycle marine battery. Only run a Digi-Troll from a Starter battery if it is recharged by an alternator while trolling.

Tip: Control degradation of the power cables and limit corrosion by using anti-oxidant gel on all connections.

**Conseil:** Contrôlez la dégradation des câbles d'alimentation et limitez la corrosion en utilisant un gel antioxydant sur toutes les connexions.

**NOTA:** Il est fortement recommandé d'alimenter votre Digi-Troll avec une batterie-marine Deep-Cycle. Utilisez seulement un Digi-Troll d'une batterie de démarrage s'il est rechargé par un alternateur lors d'une pêche à la traîne.

Il est fortement recommandé d'installer un fusible ou un disjoncteur à rappel manuel sur le fil positif du câble d'alimentation de la batterie ou de brancher le treuil à un sélecteur de batterie. (Voir les spécifications de fusibles et de câblage). Branchez le fil positif (ROUGE) sur la borne (+) de votre batterie et le fil négatif (NOIR) sur la borne (-) de votre batterie sinon le treuil ne fonctionnera pas. Utilisez la fiche de coupure rapide pour retirer le treuil sans toucher à la batterie.

**Raccordement à la batterie:**

**AVERTISSEMENT! - NE PAS FAIRE FONCTIONNER CE TREUIL À LIGNE LESTÉE SUR UN SYSTÈME DE BATTERIE DE 24 VOLTS. CE CI ENDOMMAGERA L'UNITÉ ET ANNULERA VOTRE GARANTIE.**

Le Digi-Troll est calibré à 30 ampères (charge complète), 12 volts CC et est protégé par un disjoncteur à rappel manuel de 25 ampères (situé sous le carter du moteur). Vous devez vous assurer de mesurer la tension de batterie de votre bateau.

### Spécifications électriques et instructions de câblage

**NOTA:** Pour garantir le bon fonctionnement de votre Digi-Troll, mettez la batterie à la terre en la branchant au système électrique à la terre de votre bateau. Une mise à la terre défectueuse peut conduire au dysfonctionnement du PIC, au manque de communication entre les unités ou à l'arrêt de l'opération.

- Utilisez, de préférence, les poids de plomb recouverts de vinyle Cannon.
- Utilisez les isolateurs de poids pour la pêche à la traîne fournis avec votre treuil à ligne lestée. Ils isolent votre poids de la charge positive sur le câble. Ils garantissent aussi que le poids pour la pêche à la traîne s'arrêtera au niveau de l'eau, lorsqu'il est remonte.
- Le câble sur votre treuil à ligne lestée devrait être remplacé tous les 2 ans. L'attaque chimique du câble peut causer des dommages physiques et électriques.
- Dans l'eau de mer, vous devez vous assurer que les anodes réactives de zinc sont remplacées lorsqu'elles sont dissoutes de moitié. Ainsi, le bateau fonctionnera avec une charge neutre ou légèrement positive.
- Vous devez toujours vous assurer que le bateau est correctement mis à la terre dans l'eau. Cela aidera à garantir une tension PIC appropriée sur le câble et un fonctionnement adéquat de l'Arrêt court.

Tout en ayant votre bateau à l'eau et le câble du treuil à ligne lestée déployé dans l'eau, mesurer la tension du courant continu depuis le câble et jusqu'à la partie en contact avec l'eau des composants métalliques mis à la terre du bateau. La tension doit être de 0,6-0,8 VCC (PIC fixe) ou elle doit correspondre au réglage de votre Digi-Troll s'il est correctement câblé.

Vérifiez les anodes réactives de zinc sur votre bateau et sur le hors-bord. Si elles sont dissoutes de plus de 50 %, elles doivent être remplacées. Toute couche de boue ou d'accumulation doit être enlevée. Toutes les pièces en métal incluant la coque (si elle est en métal) doivent être reliées entre elles par un conducteur de terre. Ceci comprend les arbres de moteur, composants et les raccords de coque traversants. Si votre bateau et les anodes de zinc sont réglés correctement, la tension sur le fil du treuil à ligne lestée en acier inoxydable de votre Digi-Troll devrait être positive lorsqu'elle entre en contact avec l'eau.

Il est important de vous assurer que votre bateau est monté correctement avant d'installer votre Digi-Troll avec des pièces en métal du bateau et pour assurer un environnement propice à la pêche. Faibles courants électriques. Ces faibles courants électriques doivent être contrôlés pour prolonger la durée de vie contrôle d'ions positifs (PIC). Lorsqu'un bateau est à l'eau, diverses parties immergées interagissent pour créer de

### Câblage électrique de votre bateau

### Câblage de votre treuil à ligne lestée



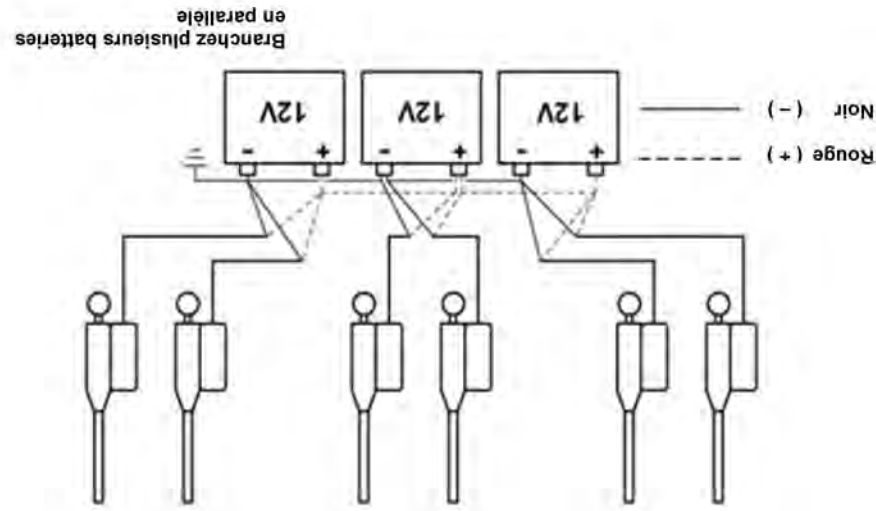

**Rigging and Installation Guidelines:**

For safety and compliance reasons, we recommend that you follow American Boat and Yacht Council (ABYC) standards when rigging your boat. Altering boat wiring should be completed by a qualified technician. The following specifications are for general guidelines only:

**CAUTION:** These guidelines apply to general rigging to support your Cannon Downrigger. Powering multiple Downriggers or additional electrical devices from the same power circuit may impact the recommended wire gauge. If you are using wire longer than that provided with your unit, follow the chart below. If you are running more than 30 feet from the battery, we recommend that you contact a qualified marine technician.

**Wire Specifications:**

0-15 ft.	(0-5 meters)	10 gauge
15-25 ft.	(5-8 meters)	8 gauge
25-30 ft.	(8-9 meters)	6 gauge

**Fuse/Breaker Specifications:**  
30 Amp, 32 Volt, waterproof, fast blow

**Powering Multiple Downriggers**

When operating multiple Digi-Trolls, run a maximum of 2 downriggers per dedicated battery. The advanced features of the Digi-Troll can keep the unit working virtually all the time. (See below for the recommended wiring setup.)

- Typical Operating Time\*:
- 1 Digi-Troll per battery – 24 hours.
  - 2 Digi-Trolls per battery – 10 hours.

\*Time based on lab results using a 15lb weight and Deep-Cycle batteries. Actual run time will vary.

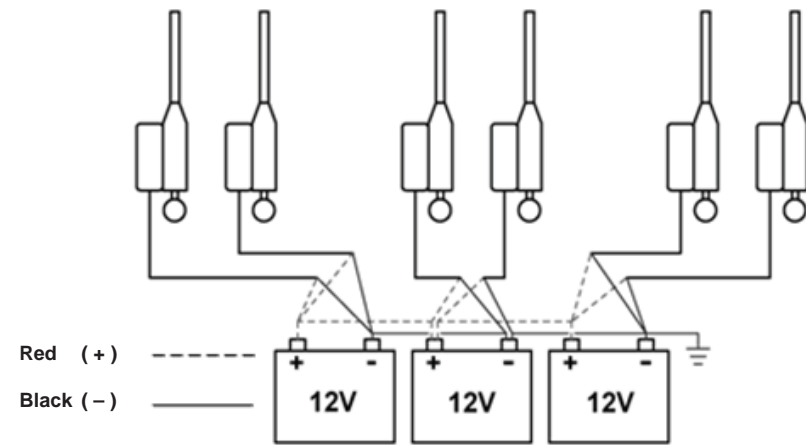

**Connect Multiple Batteries in Parallel**

**Le greement et les Directives D'installation :**

Pour la sécurité et les raisons d'acquiescement, nous recommandons que vous suiviez le Conseil d'Yacht et de Bateau américain (ABYC) les normes en vigueur sur votre bateau. Le changement de l'installation électrique de bateau devrait être accompli par un technicien qualifié. Les spécifications suivantes sont pour les directives générales seulement :

**PRUDENCE:** Ces directives s'appliquent au général lorsqu'il s'agit de votre Cannon Downrigger. Le branchement de Downriggers multiples ou les artifices électromécaniques du même circuit de pouvoir peut avoir un impact sur le calibre métallique recommandé. Si vous utilisez le fil plus long que celui fourni avec votre unité, suivez le graphique ci-dessous. Si vous dirigez plus de 30 pieds de la batterie, nous recommandons que vous contactiez un technicien marin qualifié.

**Spécifications Métalliques :**

0-15 ft.	(0-5 mètres)	10 calibre
15-25 ft.	(5-8 mètres)	8 calibre
25-30 ft.	(8-9 mètres)	6 calibre

**Spécifications de Fusible/Brûlant :**  
30 Ampère, 32 volts, imperméables, souffle vite

**Alimentation de plusieurs treuils à ligne lestée**

Lorsque vous faites fonctionner plusieurs Digi-Trolls, vous devez brancher un maximum de 2 treuils à ligne lestée par batterie. Les caractéristiques avancées du Digi-Troll peuvent permettre à l'unité de fonctionner pratiquement en tout temps. (Voir le montage du câblage recommandé ci-dessous)

**Temps de fonctionnement type :**

- 1 Digi-Troll par batterie – 24 heures.
- 2 Digi-Troll par batterie – 10 heures.

\*Temps basé sur les résultats en laboratoire avec un poids de 6,8 kg (15 lb) et des batteries Deep-Cycle. Le temps de fonctionnement réel peut varier.

## Digi-Troll Transducer

By purchasing the optional Digi-Troll transducer accessory (1491072), the Digi-Troll 10 is able to display water depth and independently bottom track.

### Installing the Optional Transducer

Proper transducer installation is critical to the performance of your Digi-Troll's depth tracking features. For best results, follow all mounting instructions carefully.

### Where to Mount the Transducer

Any location along the bottom edge of the transom is acceptable. The preferred mounting position is within the center 1/3 of the transom excluding the area directly in line with the boat's propeller. The transducer must be mounted where the water is smooth and free of bubbles. It may be helpful to drive your boat at a variety of speeds and observe where the water flows most smoothly off the transom before deciding on a mounting location. The sonar signals cannot travel through either open air or turbulent water, therefore, you must make sure that the transducer is in contact with undisturbed water at all times.

If you have an aluminum boat, avoid placing the transducer behind a row of rivets. The rivets will cause turbulence and air bubbles. Water turbulence is minimized when the transducer face is mounted below the bottom of your boat.

In certain applications for non-metallic hulled boats, the transducer can be positioned in the bilge with the bottom surface of the transducer as level as possible. Make sure that the transducer is submerged at least 2 inches at all times.

### How to Mount the Transducer

To mount the transducer, you will need:

- A slotted screwdriver
- A phillips screwdriver
- Drill with a No. 28 or 9/64" bit
- 3/8" wrench
- Silicone caulk

Follow the mounting instructions supplied with your transducer mounting hardware. Attach the transducer to the brackets and tighten the bolts just enough to hold it in place. Using the brackets as a guide, mark and drill the four mounting screw holes 1/2" to 5/8" deep, using the No. 28 or 9/64" drill.

Loosely attach the transducer to the transom of your boat with the four #8 self tapping screws supplied. Adjust the brackets until the desired height is achieved and snug up the screws.

The flat surface on the transducer should be as parallel with the water surface as possible, but tipped forward just enough to keep water pressure on the flat surface when the boat is moving and should be 1/16" to 1/8" below the hull of the boat. Tighten up the bolts.

Remove the #8 self tapping screws one at a time and fill the hole with silicone caulk. Failure to do so may seriously damage your boat! Reinsert each screw and tighten.

NOTE: On aluminum boats it may be necessary to use a wooden backing plate between the transom and the brackets. Attach a 7" piece of 1 x 6 hardwood flush with the bottom of the hull, and attach the transducer per the above instructions. Be sure to varnish the wood and silicone the screw holes thoroughly to prevent leakage and damage to your boat.

En l'équipant d'un transducteur optionnel Digi-Troll (1491072), le Digi-Troll 10 sera capable d'afficher la profondeur de l'eau et le suivi du fond indépendamment.

**Installation d'un transducteur optionnel**

L'installation appropriée du transducteur est essentielle à la performance des caractéristiques de suivi de la profondeur de votre Digi-Troll. Pour obtenir les meilleurs résultats, suivez les directives d'installation attentivement.

**Où installer le transducteur**

N'importe quel endroit situé le long du rebord inférieur du tableau est acceptable. La position d'installation idéale se trouve à moins de 1/3 du centre du tableau sauf la partie directement en ligne avec l'hélice du bateau. Le transducteur doit être installé à un endroit où l'eau est calme et exempte de bulles. Pour vous aider, vous pouvez faire avancer votre bateau à différentes vitesses et observer les endroits où l'eau circule le plus calmement sur le tableau avant de déterminer le lieu d'installation. Les signaux du sonar ne peuvent pas circuler en plein air ou dans l'eau turbulente, ainsi vous devez vous assurer que le transducteur est en contact étroit avec l'eau calme en tout temps.

Si vous avez un bateau en aluminium, évitez de placer le transducteur derrière une rangée de rivets. Les rivets causeront de la turbulence et des bulles d'air. La turbulence de l'eau est minimisée lorsque la face du transducteur est installée sous la partie inférieure de votre bateau.

Pour certaines applications avec les bateaux à coque non métallique, le transducteur peut être placé dans le fond de cale en plaçant la surface inférieure du transducteur le plus de niveau possible. Vous devez vous assurer que le transducteur est immergé de 5 cm (2 po) au moins en tout temps.

**Comment installer le transducteur**

Pour installer le transducteur, vous avez besoin de ce qui suit :

- Un tournevis pour écrous à fente
- Un tournevis cruciforme
- Percuse avec un foret numéro 28 ou de 9/64 po
- Clé de 3/8 po
- Produit de calfeutrage en silicone

Suivez les instructions d'installation fournies avec les pièces de montage de votre transducteur. Fixez le transducteur sur les supports et serrez suffisamment les boulons pour qu'ils tiennent en place. En utilisant les supports comme guide, marquez et percez les quatre trous des vis de montage de 1/2 po à 5/8 po de profondeur, à l'aide d'une perceuse à foret No. 28 ou de 9/64 po.

Attachez sans serrer le transducteur sur le tableau de votre bateau à l'aide des quatre vis autotaraudeuses numéro 8 fournies. Réglez les supports à la hauteur voulue et serrez les vis.

La surface plate du transducteur doit être le plus possible parallèle à la surface de l'eau mais juste assez inclinée vers l'avant pour garder une pression d'eau sur la surface plane lorsque le bateau est en mouvement et elle devrait se situer de 1/16 po à 1/8 po sous la coque du bateau. Serrez les boulons.

Enlevez les vis autotaraudeuses numéro 8, une à la fois, et remplissez le trou avec un produit de calfeutrage en silicone. Sinon, vous risquez de causer des dommages importants à votre bateau ! Réinsérez chaque vis et serrez.

- Fonctionnement du Digi-troll 10**  
Le Digi-Troll 10 vous offre les caractéristiques les plus avancées pour le treuil à ligne lestée.
- Contrôle d'ions positifs variable.
  - Grand afficheur numérique LCD à programmation facile qui affiche la profondeur du poids.
  - La mise en réseau du fonctionnement vous permet d'enchâtrer plusieurs Digi-Troll 10 en groupe pour un suivi du fond avec un seul transducteur. (Transducteur optionnel et câble d'interface requis)
  - Mode de cyclage qui permet de cycloer le poids entre deux profondeurs programmables.
  - Programmation d'avance de cinq profondeurs de poids à choisir à l'aide d'une touche.
  - Touche Haut Auto pour lever rapidement le poids à la surface de l'eau.
  - Mode de surveillance en profondeur qui permet d'utiliser le treuil à ligne lestée comme sondeur (transducteur optionnel requis).
  - Mémoire de stockage permanente qui conserve tous les réglages.
  - Fonctionnement à vitesse variable.
  - Moteur de haute performance.
  - Compatibilité avec les sondeurs Humminbird et Cannonlink (séries 1100, 900, 700, ou Matrix).
  - Affichage de la profondeur Humminbird sur l'écran LCD Cannon (à l'aide de Cannonlink)

**MISE EN ROUTE**



FIGURE 29



FIGURE 28

PROFONDEUR SONAR AFFICHÉE

ENTRÉE DU TRANSDUCTEUR  
DISJONCTEUR

CÂBLE D'ALIMENTATION

**L'enlèvement du connecteur ou l'épissage du câble annule la garantie du transducteur.**  
Une fois que le transducteur est monté et branché à votre Digi-Troll 10, l'afficheur indiquera la profondeur du fond dans la fenêtre PROFONDEUR SONAR à l'écran.

**Cheminement du câblage**  
Après avoir installé le transducteur, acheminez le câble du transducteur vers votre Digi-Troll. Branchez le câble du transducteur à la prise pour transducteur prévue à l'arrière du treuil à ligne lestée. Assurez-vous de ne pas endommager la gaine de câble. Gardez le câble à l'écart de l'allumage, du tachymètre, de l'alternateur et des autres fils électriques pour empêcher l'interférence. Vous ne devez pas couper ni épisser ni raccourcir le câble. Enroulez le câble excédentaire et attachez-le. Le câble du transducteur DOIT Être branché avant de mettre l'appareil en marche.

**Transducer Cable Routing**

After mounting the transducer, route the transducer cable to your Digi-Troll. Connect the transducer cable to the transducer plug at the back of the downrigger. Be sure not to damage the cable jacket. Keep the cable away from ignition, tachometer, alternator and other electrical wiring to prevent interference. Do not cut, splice or shorten the cable. Coil the excess and secure it in place. The transducer cable NEEDS to be connected before turning the unit on.

Connector removal or cable splicing voids the product warranty.

Once the transducer is mounted and connected to your Digi-Troll 10, the display will show the bottom depth under SONAR DEPTH on the display.

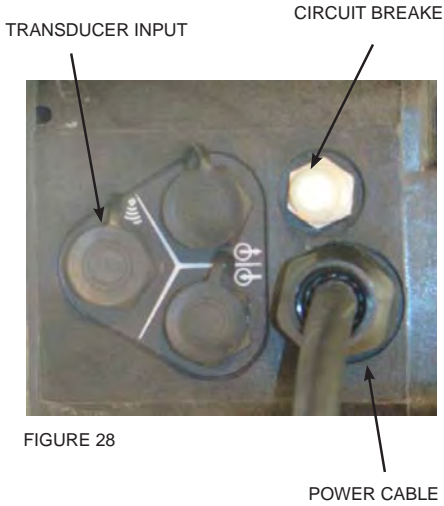

FIGURE 28



FIGURE 29

**GETTING STARTED**

**Operating the Digi-troll 10**

The Digi-troll 10 offers you the most advanced features available in a downrigger.

- Variable Positive Ion Control.
- Large LCD digital display for weight depth and easy programming.
- Networking operation allowing you to chain several Digi-Troll 10s together for bottom following with only one transducer. (Optional transducer and interfacing cable required)
- Cycling mode allows the weight to be cycled between two programmable depths.
- Store five pre-programmed weight depths that can be selected at the touch of a key.
- AUTO-UP key to quickly raise the weight to water surface.
- Bottom depth monitor mode allows your downrigger to be used as a depth finder (optional transducer required).
- A permanent storage memory to retain all the settings.
- Variable speed operation
- High efficiency motor
- Compatibility with Cannonlink and Humminbird fishfinders (1100, 900, 700, or Matrix Series).
- Display of the Humminbird depth on the Cannon LCD screen (using Cannonlink).

### Digi-Troll 10 Display

When the power cord is plugged in, press the power button on the keypad to turn on the downrigger. In normal usage, the display will indicate the depth of the weight in feet. (Note: A negative depth indicates distance above the water surface). During programming of special features, the display is used to indicate various settings.

### Digi-troll 10 Keypad

The Digi-troll 10's key pad has eight keys located below the display.

#### Power

The ON/OFF key functions:

- 1) Turn the Digi-troll ON - Simply press and release.
- 2) Turn the Digi-troll OFF - Press and hold power button for three seconds.

#### MENU

The Menu moves the display through up to eight screens for programming (see section on programming for details). After 7 seconds of inactivity on the key pad, the screen reverts back to the weight line out display.

#### UP

During manual operation, this key raises the weight when pressed. In programming mode, the UP key increases numeric values.

#### DOWN

During manual operation, this key lowers the weight when pressed. In programming mode, the DOWN key decreases numeric values.

#### WATER ZERO

The water zero key provides a reset option for depth. When pressed and held, the line out count will reset to zero.

#### MENU

The menu key provides access to all programming submenus.

#### RUN

This key is typically used to execute a function after selected using the menu system.

#### SELECT

Use the Select key to set or display the pre-programmed weight depths when in the Depth screen. To move the weight to any of the depths indicated, press the RUN key. Another function of the Select is to step through sub-menus when you are setting certain programmable parameters.

#### AUTO UP

Press **AUTO UP** to raise the weight to the water zero set point at any time. **AUTO UP** uses the speed 5 regardless of your setting and cancels any other mode of operation (bottom following, cycling, etc.) when used.

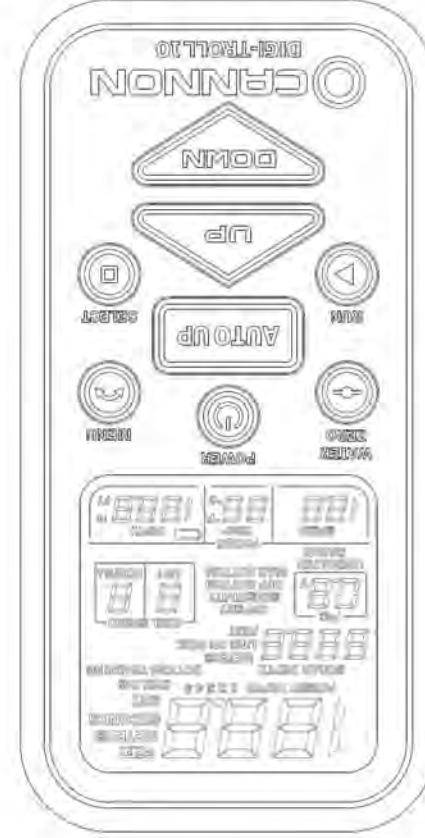
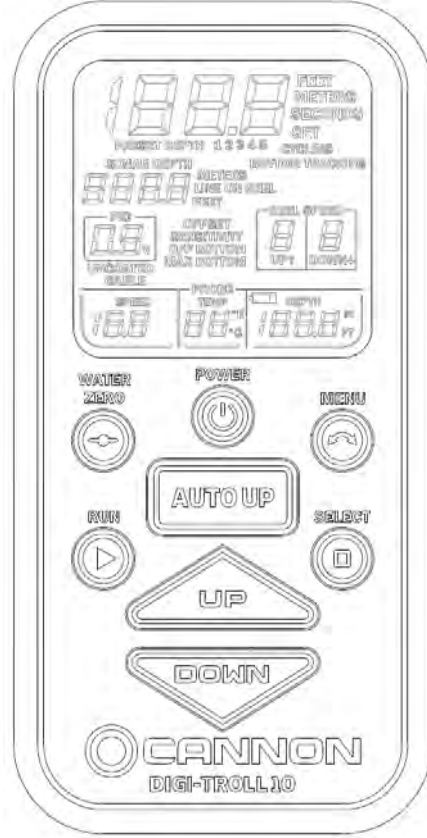

Le Menu fait défiler l'afficheur à travers un total de huit écrans de programmation (voir la section sur la programmation pour plus de détails). Après 7 secondes d'inactivité du clavier, l'écran retourne à l'affichage de la profondeur du poids.

#### MENU

- 1) Allumer le Digi-Troll - Simplement appuyez et relâchez la touche.
- 2) Éteindre le Digi-Troll - Appuyez et maintenez le bouton d'alimentation appuyé pendant trois secondes.

#### Alimentation

Le clavier Digi-Troll 10 possède huit touches situées sous l'afficheur.

#### Clavier Digi-troll 10

Durant la programmation des caractéristiques spéciales, l'afficheur sert à indiquer divers réglages. Lorsque le câble d'alimentation est branché, appuyez sur le bouton d'alimentation du clavier pour mettre le treuil sous tension. Lors d'un usage normal, l'afficheur indiquera la profondeur du poids en pieds. **Nota: Une profondeur négative indique la distance au-dessus de la surface de l'eau.**

#### Afficheur du Digi-Troll 10

Appuyez sur HAUT AUTO pour lever le poids au point de consigne de la surface de l'eau à tout temps. La touche HAUT AUTO utilise la vitesse 5 indépendamment de votre réglage et annule tout autre mode de fonctionnement (suivi du fond, cyclage, etc.) lorsqu'elle est utilisée.

#### HAUT AUTO

Utiliser la touche SELECTIONNER pour régler ou afficher les profondeurs de poids programmées d'avance lorsque l'écran de profondeur est affichée. Pour déplacer le poids à l'une des profondeurs indiquées, appuyez sur la touche EXECUTER. Une autre fonction de la touche SELECTIONNER consiste à avoir accès à des sous-menus lors du réglage de certains paramètres programmables.

#### SELECTIONNER

Cette touche est habituellement utilisée pour exécuter une fonction après sa sélection à l'aide du système menu.

#### EXECUTER

La touche Menu permet d'accéder à tous les sous-menus de programmation.

#### MENU

La touche Surface de l'eau offre l'option de réinitialisation de la profondeur. Lorsque cette touche est appuyée et maintenue enfoncée, le compteur de profondeur du poids sera remise à zéro.

#### SURFACE DE L'EAU

En mode de fonctionnement manuel, cette touche permet de baisser le poids lorsqu'elle est enfoncée. En mode de programmation, la touche DOWN (BAS) réduit les valeurs numériques.

#### BAS

En mode de fonctionnement manuel, cette touche permet de lever le poids lorsqu'elle est enfoncée. En mode de programmation, la touche UP (HAUT) augmente les valeurs numériques.

#### HAUT

**Programmeur du Digi-Troll 10**

Le Digi-Troll 10 contient jusqu'à huit menus qui vous aident à programmer et personnaliser son fonctionnement. Tout changement apporté en utilisant le système menu est automatiquement sauvegardé dans une mémoire permanente lorsque le treuil est éteint.

NOTA: Le treuil doit être éteint avec le bouton d'alimentation pour que les réglages soient sauvegardés. La touche MENU est utilisée pour accéder à chacun des menus en commençant par l'écran par défaut (appelé écran de profondeur). Les sous-niveaux, s'il y a lieu, sont accédés à l'aide de la touche **Sélectionner**. De plus, lorsque vous appuyez sur la touche **Sélectionner** lorsque l'écran de profondeur est affiché, vous pouvez afficher, changer et activer jusqu'à cinq profondeurs de poids programmables.

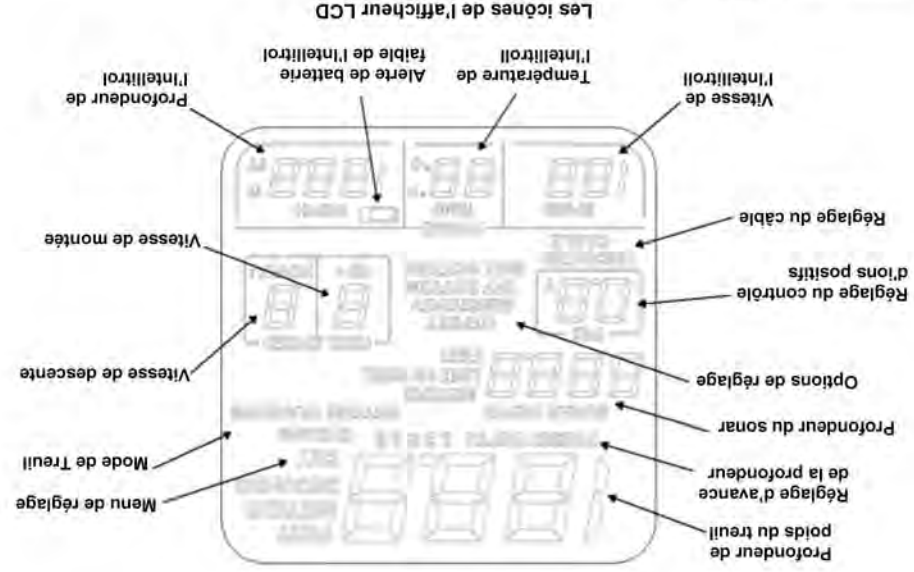

Utilisation pendant nuit ou lumière bas



Utilisation pendant jour

**Afficheur LCD du Digi-Troll 10**

Les icônes de l'afficheur du Digi-Troll 10 sont illustrées ci-dessous. Les icônes s'allumeront dès qu'elles deviennent actives pour le réglage des fonctions.

**Caractéristique de rétro-éclairage**

Le rétro-éclairage s'allumera automatiquement dès la mise sous tension du treuil à ligne lestée. Il s'éteindra après 3 heures d'utilisation continue. Pour redémarrer un nouveau cycle de 3 heures d'éclairage, appuyez brièvement sur le bouton d'alimentation, sans éteindre le treuil.

**Digi-Troll 10 LCD Display**

The icons for the Digi-Troll 10 display are illustrated below. Icons will illuminate as they become applicable to function settings.

**Backlight Feature**

Both the keypad and LCD use electroluminescence technology for backlighting the LCD icons and the keypad buttons. This feature makes it easier to fish in low light conditions with your Digi-Troll 10. The backlighting will automatically illuminate upon power up of the downrigger. It will time-out after 3 hours of continuous use. To restart another 3 hour lighting cycle, press the power button briefly without turning off the downrigger.



Daytime Use



Night/Low Light Use

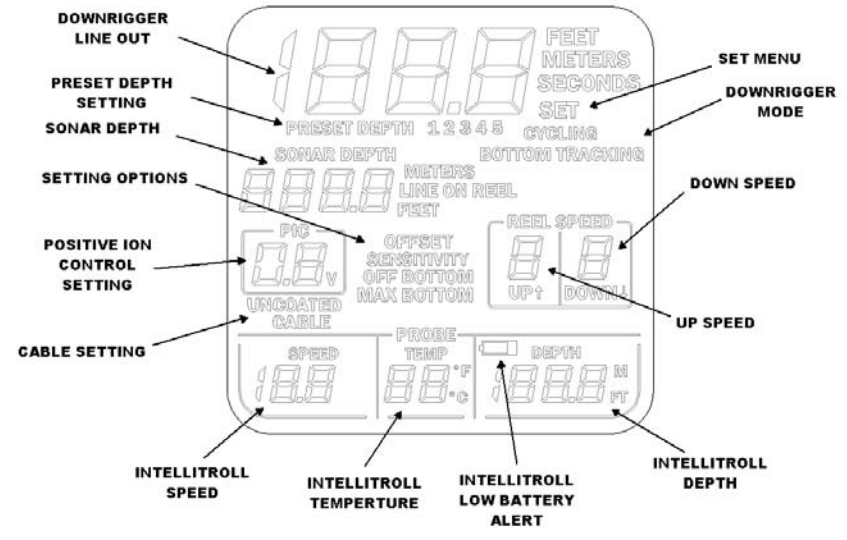

LCD Icon Layout

**Programming the Digi-troll 10**

The Digi-troll 10 contains up to eight menus that enable you to program and customize its operation. Any changes made using the menu system are automatically saved in permanent memory when the downrigger is turned off. NOTE: The downrigger must be turned off with the power button for the settings to be saved. The MENU key is used to enter each of the menus starting from the default screen (referred to as the depth screen). Sub levels, if any, are entered using the Select key. Additionally, pressing the Select key when in the depth screen allows you to display, change and activate up to five programmable weight depths.

## The Menu System

The chart below summarizes the Digi-troll 10's menu system in the order of occurrence.

While programming, the UP key is used to increase the value and the DOWN key is used to decrease the value. Remember during programming, if there is no activity on the keypad for 7 seconds, the menu reverts back to the default depth screen.

NOTE: The Cycling, Speeds, Line On Reel, and PIC menu options are NOT accessible through the downrigger when connected to Cannonlink.

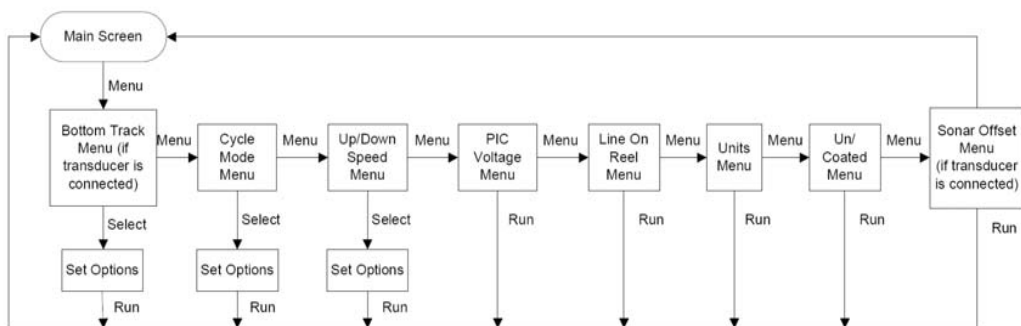

Note: If there is no button press for 7 seconds the system will exit the menu and go to the main screen.

## Bottom Track

The Bottom Track mode is designed to help you fish consistently near the bottom. This mode of operation requires one of the following:

- 1) Connection to Cannonlink and a compatible Humminbird fishfinder (only settable at fishfinder).
- or
- 2) Optional sonar transducer attached to your downrigger and mounted according to the instructions in this manual.

In the bottom track mode, the Digi-troll 10 maintains the weight at a fixed distance above the bottom. In order to avoid continuous weight adjustments due to minor changes in bottom depth and boat motion caused by wave action, you have the ability to adjust the responsiveness of the weight. You can also define the maximum depth that you wish the weight to go to, regardless of the bottom depth.

1.

### Caution:

**In order to keep the weight from touching the bottom, make sure that the bottom is well below the band that you have selected.**

### Bottom Track Menu

From the *depth screen*, press the menu key once. The screen shows the user-set depth limit that the weight will travel to regardless of the bottom depth. Press the **UP** key to increase and **DOWN** key to decrease. **Caution:** For obvious reasons, this limit must not exceed the bottom depth and/or the length of the cable. Complete running out of the cable will result in back spooling or loss of cable.

Now press the RUN key to activate the Bottom Following feature or press Select key to adjust the distance that the weight is to remain off the bottom. The range is from +50 to -50 feet. Use the negative range to compensate for the Blowback of the weight at high trolling speeds. Press the UP or DOWN key to increase or decrease the value and press RUN key to activate the Bottom Track or press Select key once more to adjust the sensitivity of the weight depth adjustment to minor variations in depth and/or motion of the boat due to wave action. Use UP or DOWN key to adjust. The range is 1 to 16 feet. For relatively calm water, start with a setting of 4 feet. The weight will now adjust its depth only when the bottom depth increases by 4 feet or more. However, it will always adjust for any decrease in bottom depth regardless of this setting.

Appuyez maintenant sur la touche **EXÉCUTER** pour activer la fonction Suivi du fond ou appuyez sur la touche Sélectionner pour régler la distance du poids pour qu'il n'entre pas en contact avec le fond. La portée peut varier entre +15 et -15 m (+50 et -50 pi). Utilisez la portée négative pour compenser les coups en arrière du poids à des vitesses élevées à la traîne. Appuyez sur les touches HAUT ou BAS pour augmenter ou diminuer la valeur des réglages de la pêche à la traîne. Appuyez sur la touche EXÉCUTER pour activer le Suivi du fond ou appuyez sur la touche Sélectionner pour régler la sensibilité de réglage du poids pour tenir compte de variations mineures de profondeur et/ou du mouvement du bateau causé par les vagues. Utilisez les touches HAUT ou BAS pour faire le réglage. Celui-ci peut varier entre 0,3 et 16 pi (1 et 16 pi). Dans une eau relativement calme, commencez avec un réglage de 1,2 m (4 pi). Le poids réglera, à présent, sa profondeur et seulement lorsque la profondeur du fond augmente de 1,2 m (4 pi) ou plus. Cependant, il réglera toujours sa profondeur en cas d'une diminution de la profondeur du fond, indépendamment du réglage.

**Attention:** Pour des raisons évidentes, cette limite ne doit pas dépasser la profondeur du fond et/ou la longueur du câble. L'utilisation de la longueur complète du câble provoquera un rembobinage ou une perte du câble.

À partir de l'écran de profondeur, appuyez une fois sur la touche Menu. L'écran affiche la limite de profondeur que vous attendrez indépendamment de la profondeur du fond; cette limite est réglée par l'utilisation de la touche HAUT pour augmenter la limite et sur la touche BAS pour la diminuer.

### Menu de Suivi du fond

Afin d'éviter que le poids touche le fond, assurez-vous que le fond est bien en-dessous de la valeur que vous avez sélectionnée.

### Attention:

En mode Suivi du fond, le Digi-troll 10 maintient le poids à une distance fixe au-dessus du fond. Afin d'éviter les ajustements continus de poids en raison de changements mineurs dans la profondeur du fond et du mouvement du bateau provoqué par l'action des vagues, vous avez la possibilité de régler la sensibilité du poids. Vous pouvez également définir la profondeur maximale à laquelle vous souhaitez que le poids arrive, quelle que soit la profondeur du fond.

- 1) Branchement à Cannonlink et à un sondeur Humminbird compatible (réglable uniquement sur le sondeur).
- 2) Transducteur de sonar optionnel relié à votre treuil et installé selon les instructions de ce manuel.

Le mode Suivi du fond est conçu pour vous procurer une pêche consistante près du fond. Ce mode de fonctionnement nécessite une des options suivantes.

### Suivi du fond

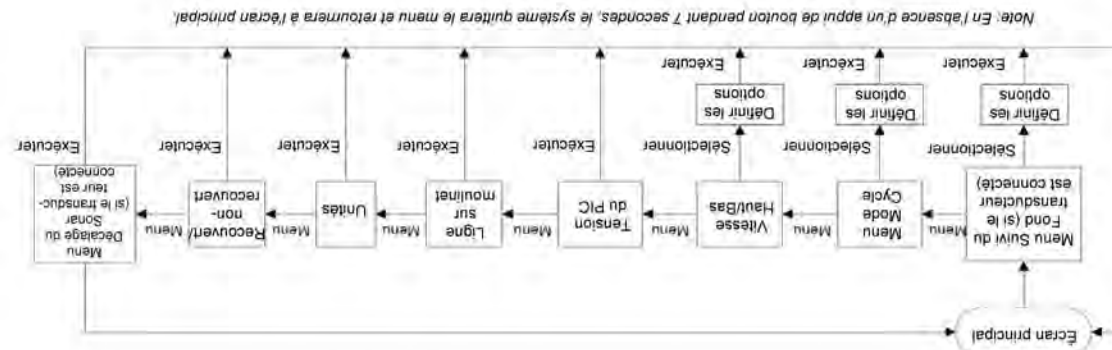

Note: En l'absence d'un appui de bouton pendant 7 secondes, le système quittera le menu et retournera à l'écran principal.

NOTA: Les options de menu Cycleage, Vitesses, Ligne sur moulinet et PIC ne sont PAS accessibles à travers le treuil lorsqu'il est connecté à Cannonlink.

Durant la programmation, la touche HAUT est utilisée pour augmenter la valeur et la touche BAS est utilisée pour réduire la valeur. Souvenez-vous durant la programmation que si le clavier reste inactif pendant sept secondes, le menu retournera à l'écran de profondeur par défaut.

Le tableau situé ci-dessous résume le système menu du Digi-Troll 10 selon son ordre de présentation.

### Le système menu

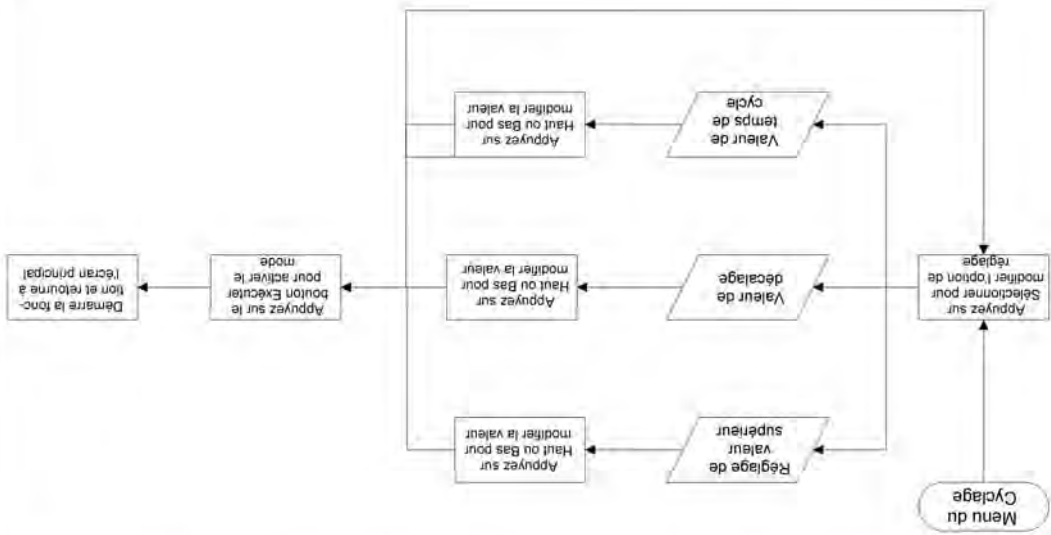

**Menu du cyclage**  
 À partir de l'écran de profondeur, appuyez une fois sur la touche **MENU** (ou une fois depuis l'écran Suivi du fond si le transducteur est branché) pour accéder à ce menu. Le premier écran vous permet de régler le temps de pause le temps de cycle par incréments de une (1) seconde pour une durée de 5 à 60 secondes. Appuyez sur le bouton "EXÉCUTER" pour activer.  
 Appuyez sur **Sélectionner** pour régler la profondeur du cycle. Une valeur Bas (dn) sera affichée pour la limite inférieure. Appuyez sur la touche **HAUT** ou **BAS** pour augmenter ou diminuer la limite inférieure. Appuyez sur Sélectionner pour régler la limite HAUT. Appuyez sur la touche **HAUT** ou **BAS** pour augmenter ou diminuer la valeur de la limite supérieure.

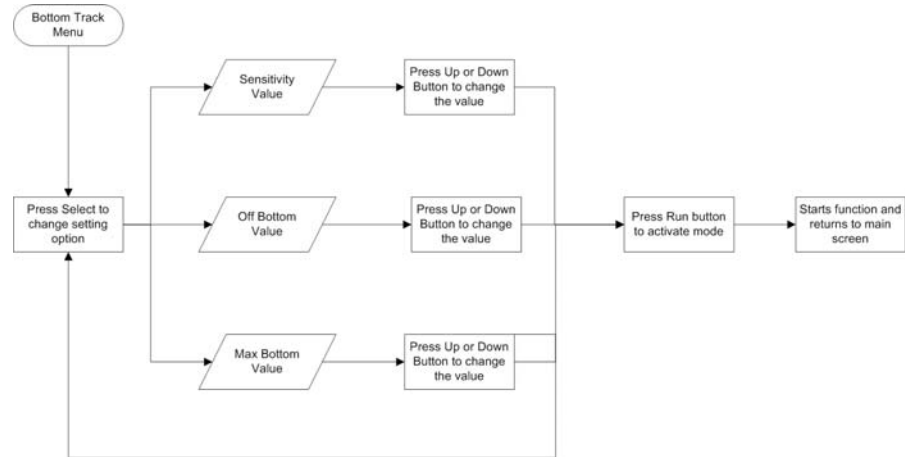
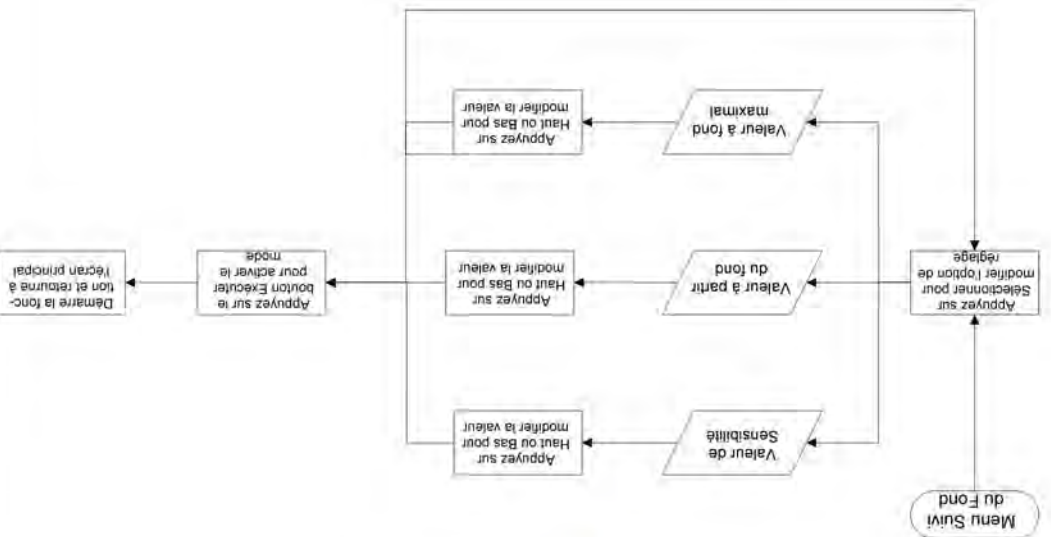

**Cycling Menu**

From the depth screen, press the MENU key once (or once from the Bottom Track screen if the transducer is connected) to enter this menu. The first screen allows you to adjust the pause time of the weight between cycling movements. Press UP or DOWN to adjust. You can adjust the cycle time in steps of 1 second increments from 5 to 60 seconds. Press the "RUN" button to activate.

Press Select to adjust the cycle depth. Down (dn) will be displayed for the down boundary. Press the UP or DOWN key to increase or decrease the down boundary. Press Select again to adjust the UP boundary. Press the UP or DOWN key to increase or decrease the up boundary.

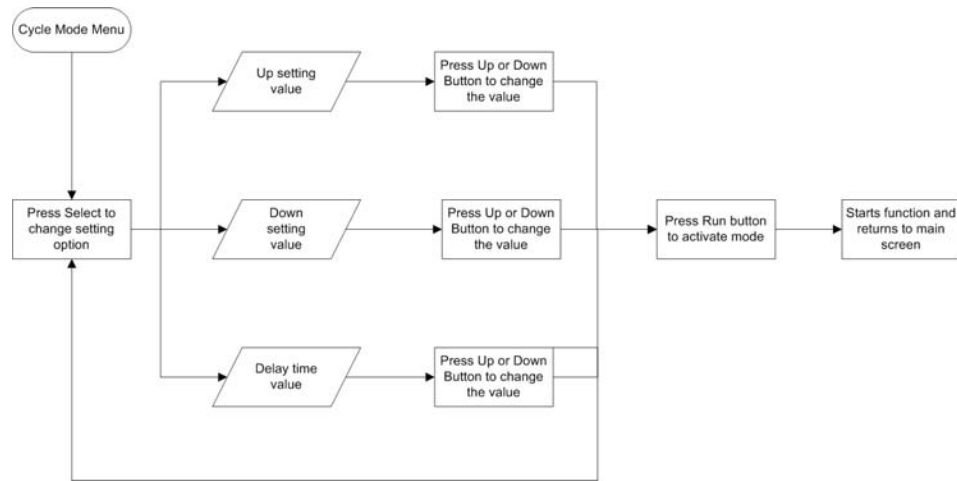

**Up Speed Menu**

This menu lets you adjust the speed of the weight in the UP direction from 1 to 5 (1 slowest, 5 fastest) at all times except during the AUTO UP operation. AUTO UP is always at speed 5.

Press the MENU key three times from the depth screen or once from the cycle menu. Use UP or DOWN key to select one of the five speeds.

**Down Speed Menu**

This menu lets you adjust the speed of the weight in the DOWN direction at all times.

Press the Select menu to toggle between up and down speed selection. Use UP or DOWN key to select one of five speeds.

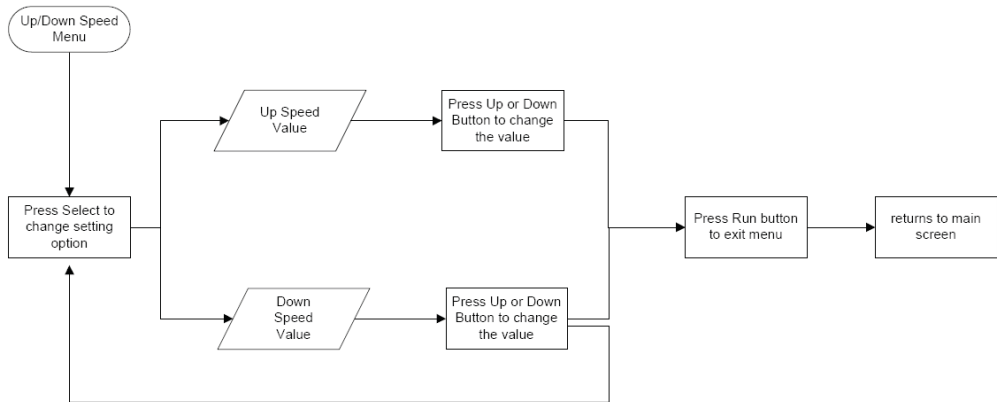

**Positive Ion Control Menu**

This menu lets you control the PIC level from 0.2 vdc to 1.2 vdc.

Press the Menu four times from the depth screen or once from the up/down screen.

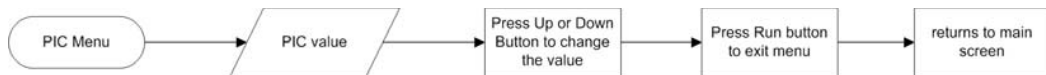

**Line On Reel Menu**

This menu lets you set the amount of line on the reel. Increments are in 50 ft. This setting is important in determining true line out.

Press the Menu five times from the depth screen or once from the PIC screen.

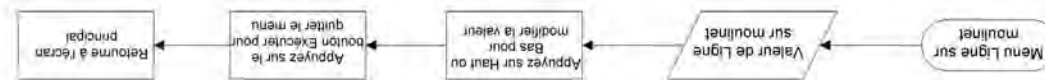
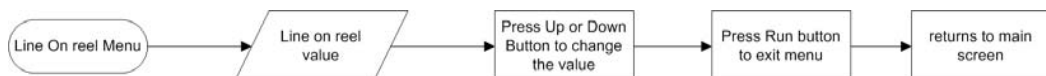

**Menu Ligne sur moulinet**  
Ce menu vous permet de définir la longueur de la ligne sur le moulinet. Celle-ci est incrémentée par tranches de 15,2 m (50 pi). Ce réglage est important pour pouvoir déterminer la profondeur de fond réelle. Appuyez sur Menu cinq fois depuis l'écran de profondeur ou une fois depuis l'écran PIC.

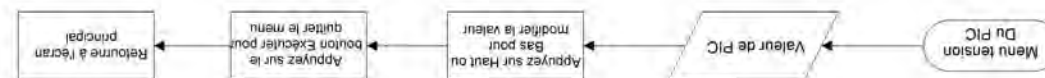

**Menu contrôle d'ions positifs (PIC)**  
Ce menu vous permet d'appliquer une tension variable de 0,2 à 1,2 volt. Appuyez sur Menu quatre fois depuis l'écran de profondeur ou une fois depuis l'écran haut/bas.

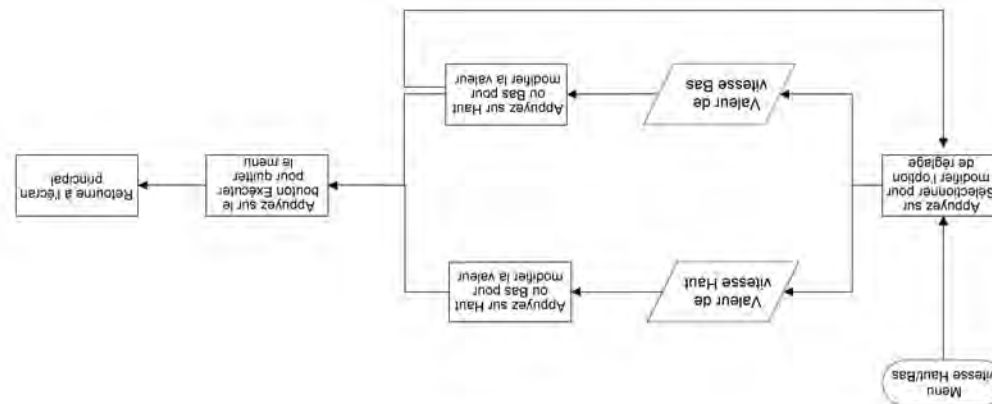

**Menu de vitesse de descente**  
Ce menu vous permet de régler la vitesse du poids vers le BAS en tout temps. Appuyez sur le menu Sélectionner pour basculer entre une sélection de vitesses supérieures et inférieures. Utilisez la touche HAUT ou BAS pour sélectionner l'une des cinq vitesses disponibles.

**Menu de vitesse de remontée**  
Ce menu vous permet de régler la vitesse du poids vers le HAUT (de 1 à 5 - 1 la plus lente, 5 la plus rapide) en tout temps sauf lorsque la fonction HAUT AUTO est activée. La fonction HAUT AUTO est toujours à la vitesse 5. Utilisez la touche HAUT ou BAS pour sélectionner l'une des cinq vitesses disponibles. Appuyez trois fois sur la touche MENU à partir de l'écran de profondeur ou une fois à partir du menu de cyclage.



**Units Menu**

This menu lets you switch between English and Metric units.

Press the Menu six times from the depth screen or once from the Line On Reel Screen

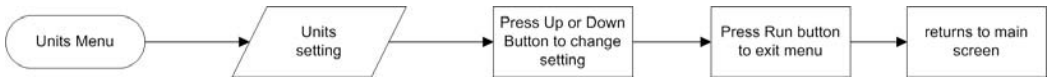

**Un/Coated Menu**

This menu lets you switch between Cannon coated and uncoated cable. This setting is important as well in determining accurate line out.

Press the Menu seven times from the depth screen or once from the Units screen.

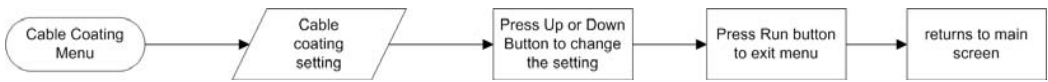

**Sonar Offset Menu**

This menu lets you set an offset for your sonar value. In comparison with your Humminbird or other transducer, if your Digi-Troll transducer is mounted a foot or two of difference in height you can account for that difference.

Press the Menu eight times from the depth screen or once from the Un/Coated screen.

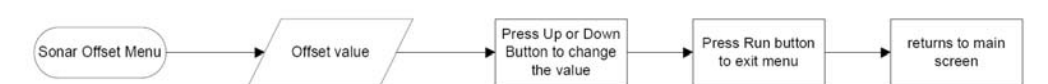

**Bottom Depth Display**

*(Cannonlink or Optional Transducer Required)*

This feature allows your downrigger to be used as a depth finder by continuously displaying the bottom depth. The unit needs to be hooked up to either the optional Digi-Troll transducer or a Humminbird fishfinder (1100, 900, 700, or Matrix Series) via the Cannonlink module. If hooked up to Cannonlink, the sonar display will match the fishfinders depth. The connection to the Cannonlink or transducer will need to be installed prior to power up of the downrigger.

Cette caractéristique vous permet d'utiliser votre treuil comme sondeur en affichant continuellement la profondeur du fond. Il est cependant nécessaire que l'appareil soit raccordé au transducteur optionnel Digi-Troll ou à un sondeur Humminbird (série 1100, 900, 700, ou Matrix) par l'intermédiaire du module Cannonlink. S'il est raccordé à Cannonlink, l'afficheur du sonar correspondra à la profondeur du sondeur. La connexion à Cannonlink ou au transducteur devra être entreprise avant la mise sous tension du treuil.

**(Cannonlink ou Transducteur optionnel requis)**

**Affichage de la profondeur du fond**

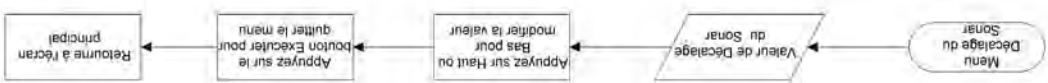

Ce menu vous permet de définir un décalage pour la valeur de votre sonar. Contrairement à votre transducteur Humminbird ou autre, si votre transducteur Digi-Troll est monté avec un écart de hauteur d'un ou de deux pieds, vous pourrez toujours tenir compte de cette différence.

Appuyez sur Menu huit fois depuis l'écran de profondeur ou une fois depuis l'écran Recouvert/non-recouvert.

**Menu Décalage du Sonar**

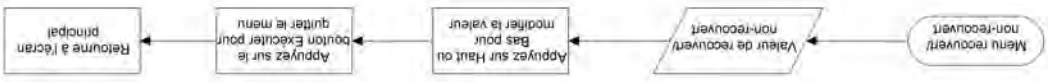

Ce menu vous permet de basculer entre les choix de câble Cannon recouvert ou non-recouvert. Ce réglage est également important pour déterminer une profondeur de poids précise.

Appuyez sur Menu sept fois depuis l'écran de profondeur ou une fois depuis l'écran des Mesures.

**Menu Recouvert/non-recouvert**

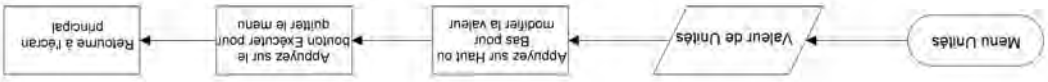

Appuyez sur Menu six fois depuis l'écran de profondeur ou une fois depuis l'écran Ligne sur moulinet.

Ce menu vous permet de basculer entre les mesures anglaises et les mesures métriques.

**Menu des mesures**

### Using Programmable Depths

The Digi-troll 10 allows you to program and store up to five depths for quick movement of the weight without having to manually hold the DOWN key until the desired depth is reached. When in the (default) depth screen, simply press the Select key until the required depth memory is displayed. For example, pressing the Select key three times will result in a display similar to that shown on the opposite page. Use UP or DOWN keys to change the depth if desired and press the RUN key to move the weight to that depth.



### Digi-Troll Factory Settings

Your Digi-troll 10 was shipped with the following factory settings so that you can use your downrigger immediately without further programming.

#### Depth Memory Settings:

#1	25 feet
#2	50 feet
#3	75 feet
#4	100 feet
#5	150 feet

#### Bottom Following

Maximum bottom following depth	50 feet
Distance of weight off bottom	10 feet
Sensitivity	6 feet

#### Cycling

Cycle time	5 seconds
Cycle depth UP	90 feet
Cycle depth DOWN	100 feet

#### Line on Reel

Up speed	3
Down speed	3
PIC	0.6 vdc
Cable setting	Uncoated
Units	English

### Réglages en usine du Digi-Troll

Votre Digi-Troll 10 a été livré avec les réglages en usine suivants afin que vous puissiez utiliser votre treuil à ligne leste immédiatement sans programmation supplémentaire.

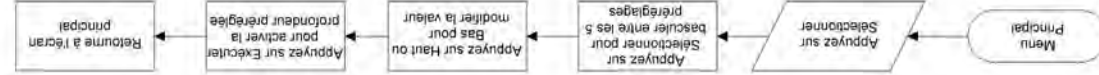

Le Digi-troll 10 vous permet de programmer et de sauvegarder jusqu'à cinq profondeurs pour avoir un mouvement rapide du poids sans avoir à maintenir la touche **BAS** enfoncée jusqu'à arriver à la profondeur souhaitée. Lorsque l'écran (par défaut) de profondeur est affiché, il vous suffit d'appuyer sur la touche **Sélectionner** jusqu'à voir la mémoire de profondeur requise affichée. Par exemple, en appuyant trois fois sur la touche **Sélectionner**, un affichage similaire à celui montré sur la page opposée apparaîtra. Utilisez les touches **HAUT** ou **BAS** pour changer la profondeur, si vous le souhaitez, et appuyez sur la touche **EXÉCUTER** pour déplacer le poids à cette profondeur.

<b>Réglages de la mémoire de la profondeur</b>	
N°1	7,6 m (25 pi)
N°2	15,2 m (50 pi)
N°3	22,9 m (75 pi)
N°4	30,5 m (100 pi)
N°5	45,7 m (150 pi)
<b>Suivi du fond</b>	
Profondeur du suivi du fond maximal	15 m (50 pi)
Distance du fond	3 m (10 pi)
Sensibilité	1,8 m (6 pi)
<b>Cyclage</b>	
Temps de cycle	5 secondes
Profondeur du cycle HAUT	27,4 m (90 pi)
Profondeur du cycle BAS	30,5 m (100 pi)
Ligne sur moulinet	121,9 m (400 pi)
Vitesse de remontée	3
Vitesse de descente	3
PIC	0,6 V cc
Type de câble	Non recouvert
Mesures	Anglais

**Networking your Digi-Trolls**

Up to six Digi-Troll series downriggers can be networked together. The units can either be network together with the optional transducer or networked together with the Cannonlink accessory. To network your downriggers you will need the Relay Cable Accessory (019634) between each downrigger you would like to link. To link using the transducer, install and hook up transducer as described in the Transducer Cable Routing section. Once the transducer is hooked up to the first downrigger, install the Relay Cable Accessory from the initial downrigger Data Out connector on the back of the downrigger to the Data In connector on the next downrigger. Repeat for all connected downrigger. To network the downriggers using Cannonlink, the Cannonlink cable will install to the Data In connector on the first downrigger. Connect all other downriggers by connecting the Relay Cable Accessory from the Data Out to the Data In of the next downrigger. A terminator is needed on the last downrigger Data Out in order for the downriggers to properly communicate. This terminator is included in the Cannonlink accessory.

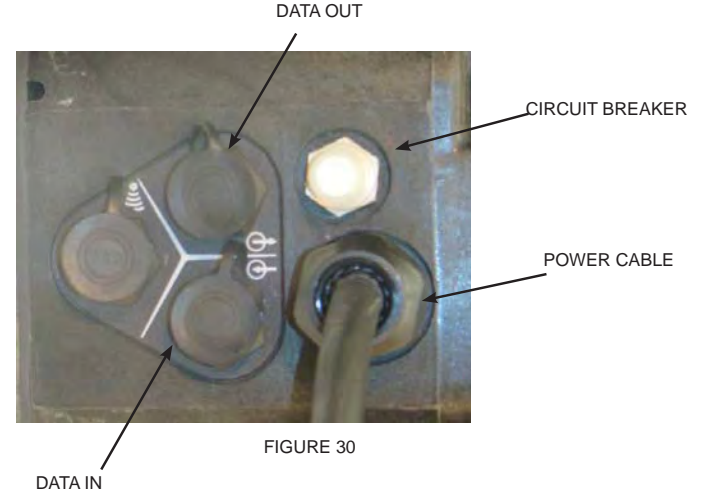

FIGURE 30

**Optional Intellitroll Accessory**

The Digi-Troll series is compatible with the Cannon Intellitroll Speed and Temp sensor. The Intellitroll sensor gives the user the speed, temperature, and depth at the weight. With the Digi-Troll 10, this information is displayed on the built in LCD display. The Digi-Troll 10 will automatically recognize the Intellitroll when the Intellitroll is powered up.



FIGURE 31

DISPLAYED INTELLITROLL DATA



FIGURE 31

DONNÉES D'INTELLITROLL

**Accessoire Intellitroll optionnel**  
La série Digi-Troll est compatible avec le capteur de vitesse et de température Intellitroll de Cannon. Le capteur Intellitroll fournit à l'utilisateur des données sur la vitesse, la température et la profondeur du poids. Le Digi-Troll 10 affiche ces informations sur son afficheur LCD intégré. Le Digi-Troll 10 reconnaît l'Intellitroll automatiquement lorsque l'Intellitroll est mis sous tension.



FIGURE 30

CABLE D'ALIMENTATION

DISJONCTEUR

SORTIE DE DONNÉES

ENTRÉE DE DONNÉES

**Mise en réseau de vos Digi-Troll**  
Vous avez la possibilité de mettre en réseau jusqu'à six treuils à ligne lestée de la série Digi-Troll. Ces appareils peuvent être mis en réseau entre eux grâce au transducteur optionnel, soit mis en réseau avec l'accessoire Cannonlink. Pour le réseautage de vos treuils, vous aurez besoin du câble de relais en accessoire (019634) entre chaque des treuils que vous souhaitez relier. Pour les relier en utilisant le transducteur, installez et branchez le transducteur tel que décrit dans la section du câblage du transducteur. Une fois que le transducteur est installé au premier treuil, installez le câble de relais en accessoire du Connecteur de sortie de données situé à l'arrière du treuil initial vers le Connecteur d'entrée de données du treuil suivant. Répétez l'opération pour tous les treuils connectés. Pour mettre les treuils à ligne lestée en réseau à l'aide du Cannonlink, le câble Cannonlink devra être installé au Connecteur d'entrée de données du premier treuil. Branchez tous les autres treuils à ligne lestée en connectant le câble de relais en accessoire de la Sortie de données d'un treuil vers l'Entrée de données du treuil suivant. Un terminator sera nécessaire sur la Sortie de données du dernier treuil pour que la communication entre tous les treuils soit entreprise correctement. Ce terminator est inclus comme accessoire avec Cannonlink.

**Fishing With Your Downrigger**

After programming your Digi-Troll, release some line from your rod and reel so that the lure is anywhere from 5 to 100 feet behind the boat. This is called drop back. Attach the fishing line firmly into the line release. Press and hold the down key to lower the weight to the desired depth as indicated on the display or select a pre-programmed weight depth. Place the fishing rod in the rod holder and reel up the slack so that your rod has a slight bend in it. When a fish strikes the lure, the line will separate from the release. Then you will be free to fight the fish and bring it in on your rod and reel.

**Manual Descent**

By turning the clutch knob gently clockwise (toward the boom), you can let your trolling weight descend as fast or as slowly as you wish. Turning the knob counter-clockwise (away from the boom) stops the weight. This gives you control to let it plunge rapidly or sink slowly to a predetermined trolling depth. With multiple downriggers, you could start all your weights creeping down, one at a time, and then stop them each in turn.

**Note: In order to track line out, the Digi-Troll must be turned on.**

**WARNING—DO NOT TOUCH THE CABLE REEL WHILE THE DOWNRIGGER IS IN USE!**

**The Short Stop System**

The Short Stop system is composed of three critical components: the electronic unit, the reel conductive path, and the trolling weight insulator.

While the downrigger cable is in the water, there is a minute electrical current that flows between the cable and the grounded metal boat components in the water. When the cable clears the water, this current flow will stop. The Short Stop system senses this interruption and turns off the motor. The trolling weight insulator is used to break the cable contact to the water while the weight is still in the water. The reel conductive path allows the circuit path to be made through the structure of the downrigger.

**NOTE: It may be necessary to use two trolling weight insulators.**

**NOTICE: Short stop and Positive Ion Control features do not function when spooled with monofilament or super lines or if the boat is not properly grounded.**

Stopping the weight at water level eliminates the cable strain caused by bouncing weights or weights hitting the boom end. Stopping at water level will also keep the weight from hitting the boat hull.

**The Positive Ion Control System**

Your boat has an electrical charge around the hull in water. If a boat is properly grounded and has a proper zinc anode, that charge should be slightly positive when measured from ground to the downrigger cable. Positive Ion Control (PIC) is the use of electricity to control that charge and its fluctuation so that it is always maintained at a specified set voltage.

The practice of setting up and maintaining a slight positive charge on fishing gear has been used by commercial fishermen for many years. This practice has enabled some fisherman to increase yield when used along with other good fishing and boating practices.

Cannon's electric downriggers offer fishermen a big advantage in being able to stabilize and control the positive charge around their boat. Because of the composite construction of the frame, Cannon downriggers are insulated from your boat's hull charge.

When the stainless steel downrigger cable is lowered into the water, the natural ionization between the cable and the boat creates a positive charge of 0.7 to 0.9 volts in saltwater and 0.3 to 0.6 volts in fresh water. This natural voltage is dependent upon salinity and mineral content of the water. Your actual voltage may vary.

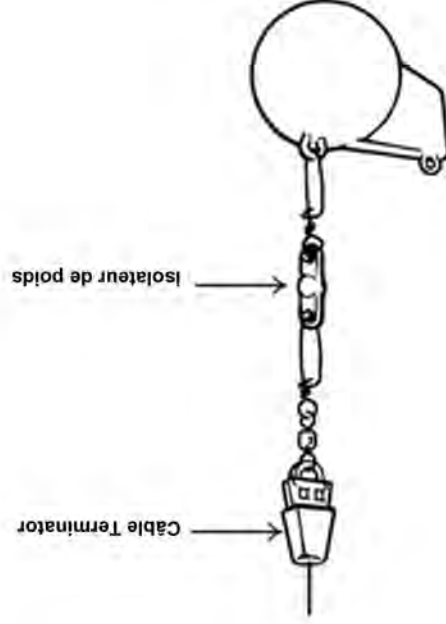
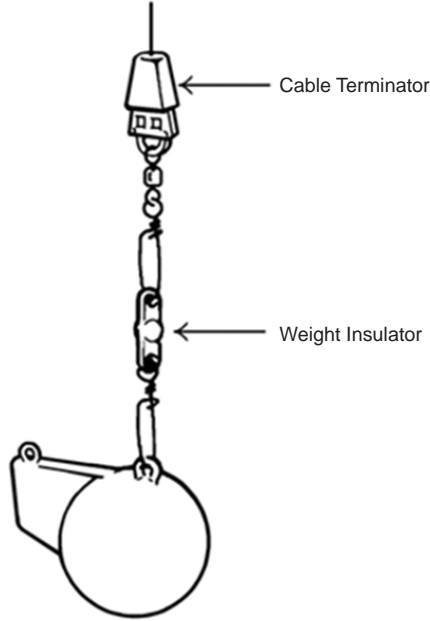

**Le système de contrôle d'ions positifs**

Votre bateau possède une charge électrique autour de la coque lorsqu'il est dans l'eau. Si un bateau est maintenu à une tension spécifique, cette charge et ses fluctuations afin qu'elle soit toujours maintenue à une tension spécifique.

La pratique qui consiste à régler et à conserver une charge légèrement positive sur l'équipement de pêche est utilisée par les pêcheurs commerciaux depuis plusieurs années. Cette pratique a permis à certains pêcheurs d'augmenter leur productivité lorsqu'elle est utilisée avec d'autres bonnes pratiques de pêche et de navigation.

Les treuils électriques de Cannon procurent aux pêcheurs un grand avantage en stabilisant et en contrôlant la charge positive autour de leur bateau. Grâce à leur cadre fabriqué en composite, les treuils Cannon sont isolés de la charge de la coque de votre bateau.

Lorsque le câble du treuil en acier inoxydable est abaissé dans l'eau, l'ionisation naturelle entre le câble et le bateau crée une charge positive de 0,7 à 0,9 volt en eau de mer et de 0,3 à 0,6 volt en eau douce. Cette tension naturelle dépend de la salinité et du contenu en minéraux de l'eau. Votre tension réelle peut varier.

**Fonctionnement de votre treuil à ligne lestée**

Après la programmation du Digi-Troll, relâchez une longueur de ligne de votre canne à pêche et enroulez-la pour que le leurre se trouve à distance de 1,5 à 30 m (5 à 100 pi) du bateau. Ceci s'appelle une retombée.

Attachez la ligne à pêche fermement dans le déclencheur de ligne. Appuyez et maintenez la touche BAS enfoncée pour baisser le poids à la profondeur voulue qui figure sur l'afficheur ou sélectionnez la profondeur programmée d'avance du poids. Placez la canne pour que votre canne à pêche présente une légère courbure. Lorsqu'un poisson mordra à l'hameçon, la ligne se séparera du déclencheur. Vous serez alors libre de manipuler votre canne à pêche pour capturer le poisson.

**Descente manuelle**

En tournant le bouton d'embrayage lentement dans le sens horaire (vers le bras), vous pouvez faire descendre le poids de la pêche à la traîne aussi rapidement ou lentement que vous voulez. Si vous tournez le bouton dans le sens antihoraire (loin du bras) le poids s'arrêtera. Vous pouvez ainsi décider de laisser le poids descendre rapidement ou lentement à une profondeur de la pêche à la traîne prédéterminée. Avec plusieurs treuils, vous pouvez faire descendre tous les poids lentement, un à la fois, et ensuite les arrêter chacun à leur tour.

**Note : Votre Digi-Troll doit être allumé afin de pouvoir faire le suivi de la profondeur du poids.**

**AVERTISSEMENT – NE TOUCHEZ PAS À LA BOBINE DE CÂBLE LORSQUE LE TREUIL EST UTILISÉ!**

**Le système d'arrêt court**

Le système d'arrêt court comprend trois composants importants : l'unité électronique, le circuit conducteur du moulinet et l'isolant de poids de la pêche à la traîne.

Pendant que le câble du treuil se trouve dans l'eau, un courant électrique minuscule circule entre le câble et les composants en métal mis à la terre du bateau dans l'eau. Dès que le câble sort de l'eau, cette circulation de courant s'arrête. Le système d'arrêt court capte cette interruption et étend le moteur. L'isolant de poids de la pêche à la traîne sert à couper le contact du câble avec l'eau pendant que le poids se trouve encore dans l'eau. Le circuit conducteur du moulinet permet au parcour de circuit de se prolonger dans la structure du treuil.

**NOTA : Il peut être nécessaire d'utiliser deux isolateurs de poids de la pêche à la traîne.**

L'arrêt du poids au niveau de l'eau élimine la tension sur le câble causée par des poids bondissants ou des poids qui frappent l'extrémité du bras. L'arrêt au niveau de l'eau empêchera aussi le poids de frapper la coque du bateau.

**NOTA: Les caractéristiques d'Arrêt court et de Contrôle d'ions positifs ne fonctionnent pas lorsque décelées avec des monofilaments ou des super lignes.**

**Entretien de votre treuil à ligne lestée**  
 Périodiquement, graissez légèrement le palier de butée et la course du palier à l'arrière du bouton d'em-brayage. Remplacez le câble tous les deux ans au moins.

Il n'existe aucune autre pièce que l'utilisateur doit entretenir sur le Digi-Troll. Votre garantie sera nulle si le Digi-Troll est ouvert par une personne autre que le personnel d'entretien en usine ou d'un centre de service autorisé.

Pour la réparation ou le service de votre treuil à li-gne lestée, veuillez vous reporter à la section sur l'information sur la garantie dans ce livret.

**Comment fonctionne le système de contrôle d'ions positifs**

Le système PIC fait appel à un circuit interne qui fait circuler la tension à travers la transmission du Digi-Troll jusqu'à l'arbre. L'arbre entre en contact avec le câble au moyen d'un roulement à billes, d'un ressort et d'une vis à tête ronde unidirectionnelle. Vous devez vous as-surer que le câble entre en contact avec la vis lors du remplacement du câble.

Lorsque vous utilisez un câble recouvert, 3 à 4 pieds de recouvrement doivent être ôtés lorsque vous terminez le câble à embobiner. Prenez soin de voir la partie dénudée en contact avec la vis à tête ronde.

Le système de contrôle d'ions positifs applique une tension variable de 0,2 à 1,2 volt sur le câble de la pé-che à la traine en tout temps.

**Comment mesurer l'électrolyse naturelle et la tension PIC sur votre bateau**

Un voltmètre avec une échelle de zéro à un volt me-surera l'électrolyse naturelle. Placez le conducteur de terre de l'appareil de mesure sur le moteur ou la masse de la batterie. Placez le fil positif sur le câble en acier inoxydable du treuil pendant qu'il se trouve dans l'eau. Le treuil doit être débranché. La tension obtenue à l'aide du voltmètre correspond à la tension d'électrolyse natu-relle de votre bateau. Utilisez la même méthode pour mesurer la tension PIC; vous n'avez qu'à brancher le Digi-Troll et à régler le bouton PIC à la tension voulue.

**Comment utiliser le contrôle d'ions positifs**

Le contrôle d'ions positifs est très efficace lors de la pêche à la traine. La zone d'attraction créée par le fil du treuil attirera les poissons. Il est préférable d'utiliser une courte rembobinée entre le déclencheur du treuil et le leur-re. Les rembobinées de 3 à 5 m (10 à 20 pi) sont typiques. Une rembobinée de 15 à 30 m (50 à 100 pi) annulera les effets du circuit PIC. La pêche à des profondeurs supé-rieures à 38 m (125 pi) peut nécessiter une tension PIC légèrement plus élevée. Si vous retournez faire de la pêche en eau peu profonde, rappelez-vous de réduire la tension PIC de nouveau.

Le réglage PIC approprié pour obtenir les meilleu-res conditions de pêche dépend du type de poisson et de l'emplacement. Pour profiter pleinement de la tech-nologie PIC, il est important que vous fassiez des essais avec le réglage du PIC jusqu'à trouver la bonne tension pour la pêche de tout-gros dans la région.

**How the Positive Ion Control System Works**

The PIC system uses an internal circuit that passes the voltage through the drive train of the Digi-Troll to the shaft. The shaft contacts the cable by means of a ball bearing, spring and, lastly, a one direction button head screw. Care must be taken to ensure contact between the cable and the screw when replacing the cable. When using coated cable, 3-4 ft of coating must be striped when terminating the cable to reel. Take care in ensuring that the striped portion is in contact with the button head screw.

The Positive Ion Control system ap-plies a variable 0.2 to 1.2 volts on the trolling cable at all times.

**Measuring the Natural Electrolysis and PIC Voltage on Your Boat**

A voltmeter with a scale of zero to one volt will measure the natural electrolysis. Place the ground lead of the meter on the motor or the battery ground. Place the positive lead on the stainless steel downrigger cable while it is in the water. The downrigger must be unplugged. The voltage you measure on the volt meter is your boat's natural electrolysis voltage. Use the same set up to measure the PIC voltage; just plug in the Digi-Troll and adjust the PIC voltage desired.

**Using Positive Ion Control**

Positive Ion Control is very effective when trolling. The zone of attraction created at the downrigger wire will attract the fish. It is best to use a short drop back between the downrigger release and the lure. Drop backs of 10 to 20 ft. are typical. A drop back of 50 to 100 ft. will entirely negate the effects of the PIC circuit. Fishing depths greater than 125 ft. may require a slightly higher PIC voltage. If you return to shallow water fishing remember to turn the PIC voltage down again.

The correct PIC setting for best fishing advantage varies, depending on fish type and location. To fully benefit from PIC technology, it is important that you experiment with the PIC setting to find the proper voltage for the gamefish in the area.

**Maintaining Your Downrigger**

Periodically, lightly grease the thrust bearing and bearing race found behind the clutch knob. Replace the cable at least every two years.

**There are no user serviceable parts internal to the Digi-Troll. Your warranty will be void if opened by anyone other than an authorized or factory service center. For repairs or servicing your downrigger refer to the Warranty Information section of this booklet.**

**Blowback**

Simply stated, blowback is what happens to the downrigger weight when you pull it through the water behind your boat. As your speed increases, so does the horizontal distance between the weight and your downrigger. The faster you go, the farther the weight is behind you, the shallower the weight is.

The following charts provide you with blowback information for three sizes of Cannon downrigger weights pulled at three different speeds with no lures attached and with no current. Current drag, water salinity and the use of non-Cannon products will affect your actual trolling depth.

As an example, the first chart shows that if you are trolling at 4 MPH with an 8 pound weight and you have 100 FT. of cable in the water with no current; the downrigger ball is actually at a depth of about 80 FT.

**Blowback Charts**

8-Lb. Weight at 2, 4, and 6 MPH

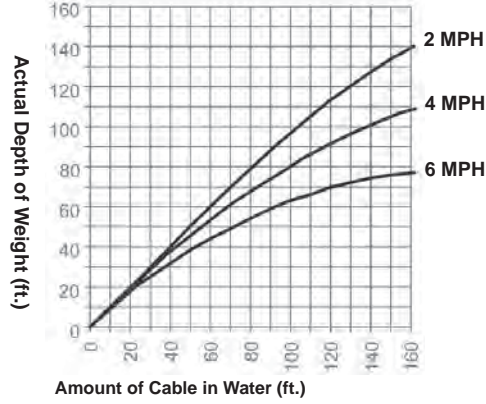

10-Lb. Weight at 2, 4, and 6 MPH

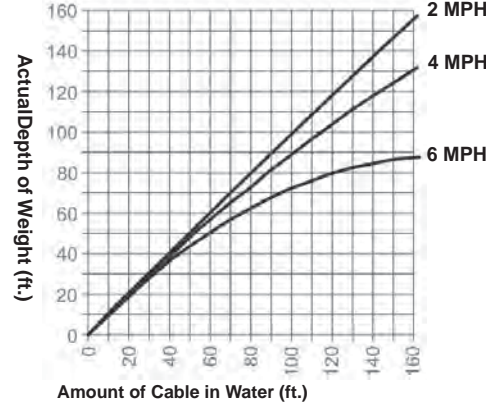

12-Lb. Weight at 2, 4, and 6 MPH

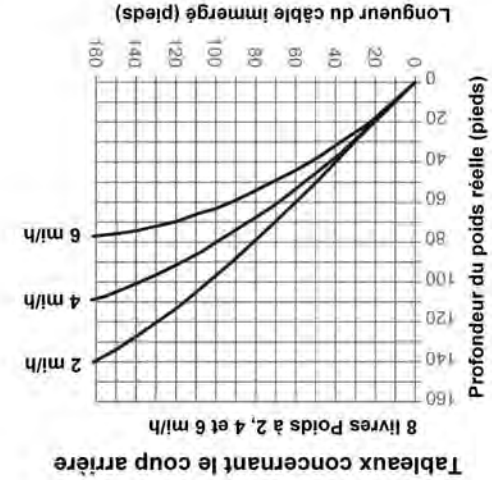
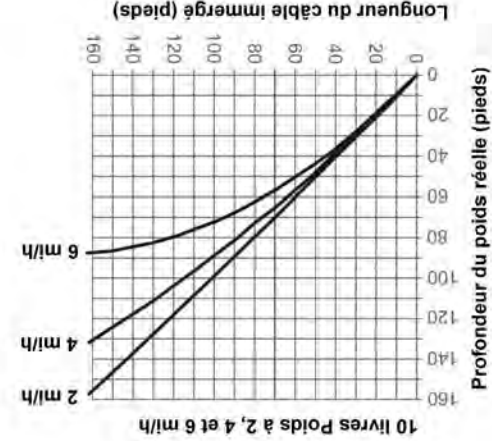
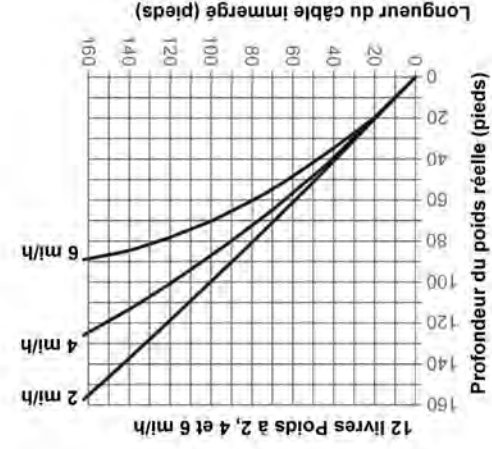
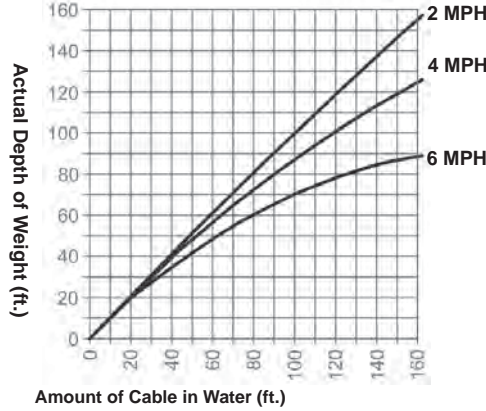

En quelques mots, le coup en arrière est ce qui arrive au poids du treuil lorsque vous le tirez dans l'eau derrière votre bateau. Plus votre vitesse augmente, plus la distance horizontale entre le poids et votre treuil augmente. Plus vous allez vite, plus le poids s'éloigne derrière vous. Plus le poids se rapproche de la surface de l'eau.

Les tableaux suivants contiennent de l'information sur le coup en arrière pour trois dimensions de poids de treuil Cannon qui sont tirés à trois vitesses différentes sans leurres et sans courant. La traînée du courant, la salinité de l'eau et l'utilisation de produits non fabriqués par Cannon affecteront la profondeur réelle de votre pêche à la traîne.

Par exemple, le premier tableau montre que si vous pêchez à la traîne à une vitesse de 4 m/h (4 m/h) avec un poids de 4 kg (8 lb), et un câble de 30 m (100 pi) dans l'eau sans courant, la boule du treuil se trouve en fait à une profondeur de 24 m (80 pi) environ.

**Coup en arrière**

Tableaux concernant le coup arrière



## Conseils pour la pêche à la traîne

- Rappelez-vous que les poissons se trouvent dans certaines zones pour certaines raisons (sources de nourriture, endroit de protection, températures préférées, etc.).
- 1) Testez vos lures sur le côté du bateau avant de les tester en premier pour éviter ce problème.** Les tests en premier pour éviter ce problème. Vous devez causer une perte de temps à les démanteler. Les lures ne sont pas compatibles peuvent s'entremêler et devez vous assurer qu'elles sont compatibles. Les lures d'essai, si vous utilisez deux lures ne plus, vous pouvez utiliser des lures compatibles. Les lures d'essai, si vous utilisez deux lures ne plus, vous pouvez utiliser des lures compatibles. Les lures d'essai, si vous utilisez deux lures ne plus, vous pouvez utiliser des lures compatibles.
  - 2) Considérez différentes tailles, formes et couleurs de lures.** Personne n'a réussi à trouver la raison précise de lures. Il n'y a aucun doute que des lures de couleur, forme, mouvement et taille assorties aux fourrages (vairons, écrivains, etc.) peuvent aider à inciter le poisson à mordre. Par contre, si les poissons comme un crapet arlequin, un achigan à petite bouche ou un saumon Coho protègent des zones de reproduction, ils peuvent attaquer tout ce qui constitue une menace. Ainsi, des lures de couleurs vives peuvent avoir plus de succès que des lures de couleurs ternes.
  - 3) Variez les vitesses de la pêche à la traîne.** Si vous augmentez la vitesse du moteur occasionnellement, vous changerez le mouvement des lures et vous courrez le risque d'attirer des poissons.
  - 4) Variez les parcours de la pêche à la traîne et les longueurs du plomb.** La longueur de la ligne déterminera comment leurre se comportera et, dans certains cas, le mouvement qu'il créera. Pour débuter, placez des lures à environ trois mètres (10 pi) derrière le poids du treuil à ligne lestée. Pour la pêche à la traîne avec une ligne plate, placez les lures à environ 15 m (50 pi) derrière le bateau et ensuite faites des changements selon la réaction des poissons.
  - 5) Placez les lures à des endroits où les poissons peuvent se trouver. Les pêcheurs compétents appellent ces endroits « zones de prise ».** Elles comprennent les rebords des lits, les structures sous le fond, les dénivellations des zones de températures préférées des espèces ciblées et la thermocline.
- 1) Testez vos lures sur le côté du bateau avant de les tester en premier pour éviter ce problème.** Les tests en premier pour éviter ce problème. Vous devez causer une perte de temps à les démanteler. Les lures ne sont pas compatibles peuvent s'entremêler et devez vous assurer qu'elles sont compatibles. Les lures d'essai, si vous utilisez deux lures ne plus, vous pouvez utiliser des lures compatibles. Les lures d'essai, si vous utilisez deux lures ne plus, vous pouvez utiliser des lures compatibles.
- 2) Considérez différentes tailles, formes et couleurs de lures.** Personne n'a réussi à trouver la raison précise de lures. Il n'y a aucun doute que des lures de couleur, forme, mouvement et taille assorties aux fourrages (vairons, écrivains, etc.) peuvent aider à inciter le poisson à mordre. Par contre, si les poissons comme un crapet arlequin, un achigan à petite bouche ou un saumon Coho protègent des zones de reproduction, ils peuvent attaquer tout ce qui constitue une menace. Ainsi, des lures de couleurs vives peuvent avoir plus de succès que des lures de couleurs ternes.
- 3) Variez les vitesses de la pêche à la traîne.** Si vous augmentez la vitesse du moteur occasionnellement, vous changerez le mouvement des lures et vous courrez le risque d'attirer des poissons.
- 4) Variez les parcours de la pêche à la traîne et les longueurs du plomb.** La longueur de la ligne déterminera comment leurre se comportera et, dans certains cas, le mouvement qu'il créera. Pour débuter, placez des lures à environ trois mètres (10 pi) derrière le poids du treuil à ligne lestée. Pour la pêche à la traîne avec une ligne plate, placez les lures à environ 15 m (50 pi) derrière le bateau et ensuite faites des changements selon la réaction des poissons.
- 5) Placez les lures à des endroits où les poissons peuvent se trouver. Les pêcheurs compétents appellent ces endroits « zones de prise ».** Elles comprennent les rebords des lits, les structures sous le fond, les dénivellations des zones de températures préférées des espèces ciblées et la thermocline.
- 6) Considérez des nœuds et émerillons spéciaux.** Un bon émerillon à billes n'éliminera pas la torsion de la ligne mais aidera à obtenir une performance maximale. Plusieurs pêcheurs à la ligne ajoutent de petits émerillons aux anneaux brisés se trouvant déjà sur leurre. Par contre, un émerillon peut réduire le mouvement d'unurre sensible comme un Rapala. Certains pêcheurs attachent de petits anneaux améliorés ou font des nœuds en boucle. Les nœuds en boucle en particulier peuvent améliorer les mouvements verticaux et horizontaux des lures. Tout bon manuel de pêche expliquera comment faire ces nœuds et d'autres nœuds.
- 7) Considérez un décheneur pour la pêche à la traîne avec une ligne plate.** Un bon conseil est de fixer une section de câble de treuil ou de monofilament renforcé au crochet ou à la poignée du ski situé sous le tableau de la plupart des bateaux. L'autre extrémité du monofilament ou du câble, ajoutez une pince à déclenchement. Après avoir placé leurre à la distance voulue, placez la canne dans son support, coubez ensuite le bout et fixez la ligne dans le déclencheur.
- 8) Ajoutez un protecteur contre les plantes aquatiques.** Avez-vous des problèmes avec les plantes aquatiques qui s'accrochent sur les lures?
- 9) Ajoutez un hameçon à pointe.** Lorsque le poisson mord presque et frappe les lures sans s'accrocher, l'ajout d'un hameçon à pointe peut régler le problème. Il suffit d'attacher un hameçon triple à l'une des extrémités de la section de monofilament de 10 cm (4 pi) et ensuite d'attacher l'hameçon supplémentaire sur le dernier ensemble d'hameçons sur votre lure. L'hameçon à pointe qui tire leurre procure une assurance supplémentaire.
- 10) Gardez les hameçons affûtés.** Parmi les meilleurs pêcheurs, certains affûtent tous leurs hameçons après chaque prise. Les hameçons deviennent émoussés à cause de l'usage et de l'abus et probablement plus de poissons sont perdus à cause des pointes émoussées que toute autre raison.

## Ten Good Trolling Tips

1) Test your lures over the boat side before sending them down and back. Do this to make sure the lure wiggles and wobbles properly without going belly up or wandering off. Some lures can be adjusted, fine tuned actually, to impart maximum action. For example, a slight bend in the tail of a spoon or twist of the hook eye in the nose of a plug can make a noticeable difference in how the lure performs.

Also, when running two or more lures, make sure the offerings are compatible. Lures that run out of harmony with each other are bound to tangle and that means wasted time to straighten out the mess. Testing them first will avoid the problem.

2) Consider different sizes, shapes, and colors of lures. No one has ever figured out with precision what makes a fish strike or snub a lure. There is no doubt, that matching the forage (minnows, crayfish, etc.) in color, shape, action, and size can help trigger those strikes from hungry fish. On the other hand, if fish such as bluegills, small mouth bass or Coho salmon are protecting spawning beds, they may attack whatever is threatening. So, bright colors in lures may out produce bland colors.

3) Vary trolling speeds. Goosing the engine now and then or slowing to a crawl every so often will change the action of the lures and may get fish to strike them.

4) Vary trolling patterns and lead lengths. The amount of line you let out often determines how deep the lure will run and, to some extent, what degree of action it will impart. For starters, consider running lures about ten feet behind downrigger weights. If flat line trolling, put them back about fifty feet, then experiment depending on what the fish do.

Trolling patterns affect lure action too, that is why some anglers like to wheel a lazy S course. On turns, outside lures will speed up momentarily while inside lures hang for a moment or two. Fish may nail lures that change speeds. Also, zigzag patterns allow for more water coverage, plus it keeps lures out of propeller boil, an important consideration for browns and other wary species.

5) Locate fish on a vertical plane. Place lures in areas where fish might be. Skilled fishermen call these areas the "strike zones". They include the edges of the week beds, structure along bottom, drop-offs, preferred temperature of the target species, and the thermocline. Remember

that fish occupy certain areas for certain reasons (sources of food, protective cover, preferred temperatures, etc.).

6) Consider special knots and swivels. A good ball bearing swivel will all but eliminate line twist and will aid in getting maximum performance from a lure. Many anglers add the tiny swivels to split rings already on the lure itself. On the other hand, a swivel may dampen the action of a sensitive lure, such as a Rapala. Some fisherman tie tiny improved clinch or loop knots. Loop knots in particular may enhance up and down and side to side action of lures. Any good fishing manual will explain how to tie these and other knots.

7) Consider releases for flatline trolling. A good tip is to secure a piece of downrigger cable or heavy monofilament to the water ski hook or handle below the transom of most boats. To the other end of the mono or cable, add a pinch-r-release. After letting out your lure to the desire distance, put the rod in its holder, then bend the tip and secure the fishing line in the release.

8) Add a weed guard. Having trouble with weeds hanging up lures? Consider tying a three-inch piece of monofilament a foot above the lure. Leaves, smaller weeds and other debris may catch here momentarily then fall off to the side of the lure without tangling. Weedless lures are another smart consideration. Downrigger cables are effective weed catchers when trolling for pike, muskies, or bass in weed-infested lakes.

9) Add a stinger hook. When fish short strike, slap at lures without becoming hooked, adding a stinger hook can solve the problem. Simply tie a treble hook to one end of a four inch piece of monofilament and then tie the extra hook to the last gang of hooks on your lure. The stinger hook, which trails the lure, provides extra insurance.

10) Keep hooks sharp. Some of the best fishermen sharpen all hooks after every fish caught. Hooks get dull through both use and misuse, and probably more fish are lost to dull points than anything else.

**Troubleshooting**

**PROBLEM:**

In the UP or AUTO-UP mode the downrigger stops periodically but the display stays on or the circuit breaker trips repeatedly.

**SOLUTION:**

- Low battery. The battery voltage at the power cord is less than 11.5 volts (measure with a volt meter while the downrigger is pulling up the weight).
- Power cable is too long or too small in diameter. Use 8 or 10 gauge wire if the distance between the battery and the downrigger is greater than 6 feet.
- Do not overload the downrigger. It is designed to lift up to 20 lb. weights only.

**PROBLEM:**

Unit does not turn on.

**SOLUTION:**

- Check polarity on power cable.
- Check circuit breaker(s)

**PROBLEM:**

Unit does not count the amount of cable retrieved correctly.

**SOLUTION:**

Verify the correct line type (Coated/Uncoated) and line on reel is set to the correct length.

**PROBLEM:**

Unit does not count the depth correctly.

**SOLUTION:**

- Current was interrupted and circuit board was reset.
- Check power cable connections and try to prevent power interruption.
- Retrieve the trolling weight using UP or AUTO-UP.
- Unplug the power cable for 30 seconds and then reconnect.
- Reset the Zero Depth to your desired position.
- Verify all magnets are present in the spool.

1.

**PROBLEM:**

Unit does not display sonar depth correctly or at all.

**SOLUTION:**

With the transducer connected, power down the downrigger, wait 30 seconds, and power on the downrigger.

**PROBLEM:**

Bottom-Following option does not work.

**SOLUTION:**

- Check cable connections with transducer or with Cannonlink.
- Check transducer mounting.

**PROBLEM:**

Clutch slips

**SOLUTION:**

- Retighten clutch knob. Clutch knob should be just tight enough that the clutch does not slip when downrigger is in normal use. Do not use tools of any kind to tighten the clutch, hand tightening should always be sufficient.
- Check clutch disc condition by removing side cover and spool. Replace if necessary.

**PROBLEM:**

Unit does not stop at water line.

**SOLUTION:**

Using the up and down buttons, adjust the weight so it is at or a little below the water line. Use the Water Zero button to set that as the new water zero point. Note: due to cable stack this water zero point may shift up or down. It may have to be adjusted continuously depending on the amount of up and down cycles.

**Dépistage de problèmes**

**PROBLÈME :**

En mode UP ou AUTO UP (HAUT ou HAUT AUTO), le treuil s'arrête à intervalle régulier, mais l'affichage reste allumé ou le disjoncteur se déclenche plusieurs fois.

**SOLUTION :**

- Batterie faible. La tension de batterie au câble d'alimentation est inférieure à 11,5 V (mesure lève le poids).
- Le câble d'alimentation est trop long, ou son diamètre est trop petit.
- Ne surchargez pas le treuil. Il est conçu pour soulever des poids d'un maximum de 20 livres uniquement.

**PROBLÈME :**

L'unité ne s'allume pas.

**SOLUTION :**

- Vérifiez la polarité du câble d'alimentation.
- Vérifiez l'état du/des disjoncteur(s)

**PROBLÈME :**

L'unité ne compte pas correctement le nombre de câbles remontés.

**SOLUTION :**

- Vérifiez que le type de ligne (recouvert/non-recouvert) et que la Ligne sur moulinet soit réglée à la bonne longueur.

**PROBLÈME :**

L'unité ne compte pas correctement la profondeur.

**SOLUTION :**

- Le courant a été coupé et le circuit imprimé a été réinitialisé.
- Vérifiez les connexions du câble d'alimentation pour éviter que cela ne se reproduise.
- Remontez le poids pour la pêche à l'air (HAUT AUTO).
- Débranchez le câble d'alimentation pendant 30 secondes, puis rebranchez-le.
- Réinitialisez la profondeur zéro sur la position désirée.
- Confirmez que tous les aimants sont présents dans le tambour.

**PROBLÈME :**

L'unité n'affiche pas correctement ou pas du tout la profondeur du sonar.

**SOLUTION :**

- Alors que le transducteur est connecté, éteignez le treuil, attendez 30 secondes puis rallumez le treuil.

**PROBLÈME :**

L'option Suivi du fond ne fonctionne pas.

**SOLUTION :**

- Vérifiez les connexions du câble avec le transducteur ou avec le Cannonlink.
- Vérifiez le montage du transducteur.

**PROBLÈME :**

L'embrayage glisse

**SOLUTION :**

- Resserrez le bouton d'embrayage. Le bouton d'embrayage doit être simplement serré pour que l'embrayage ne glisse pas lorsque le treuil est en fonctionnement normal. N'utilisez aucun genre d'outils pour resserrer l'embrayage. Un serrage à la main doit toujours être suffisant.
- Vérifier l'état du disque d'embrayage en retirant le couvercle latéral et le tambour. Remplacez si nécessaire.

**PROBLÈME :**

L'appareil ne s'arrête pas à la ligne de flottaison.

**SOLUTION :**

- En utilisant les boutons Haut et Bas, réglez le poids de sorte qu'il soit au niveau ou un peu en dessous de la ligne de flottaison. Utilisez le bouton Surface de l'eau pour définir ce point comme étant la nouvelle valeur de Surface de l'eau.

**Nota :** en raison de l'empilement du câble, ce point de Surface de l'eau peut être augmenté ou réduit. Il peut nécessiter un ajustement en permanence en fonction du nombre des cycles hauts et bas.



THIS PAGE INTENTIONALLY LEFT BLANK

CETTE PAGE EST INTENTIONNELLEMENT  
LAISSÉE À BLANC

1902325 Digi-Troll 10

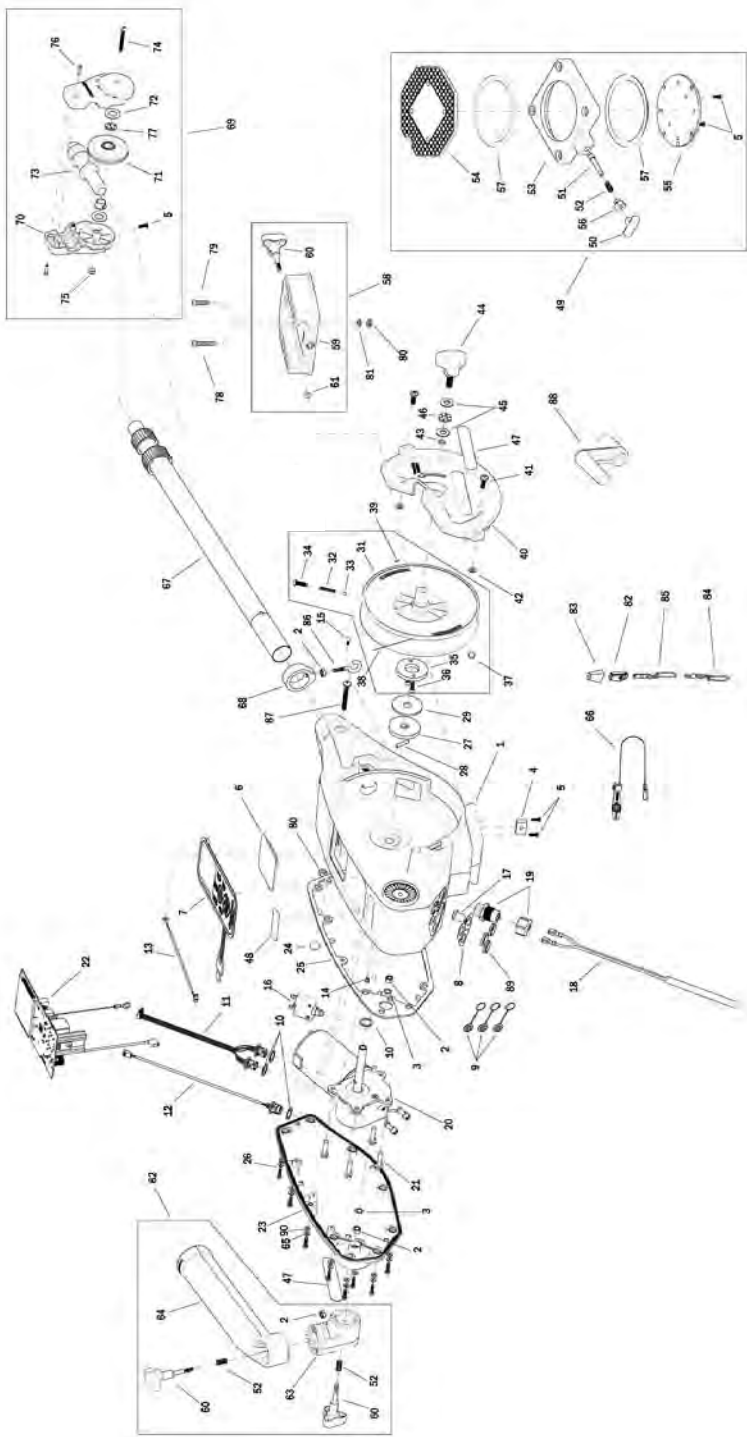

1902325 Digi-Troll 10

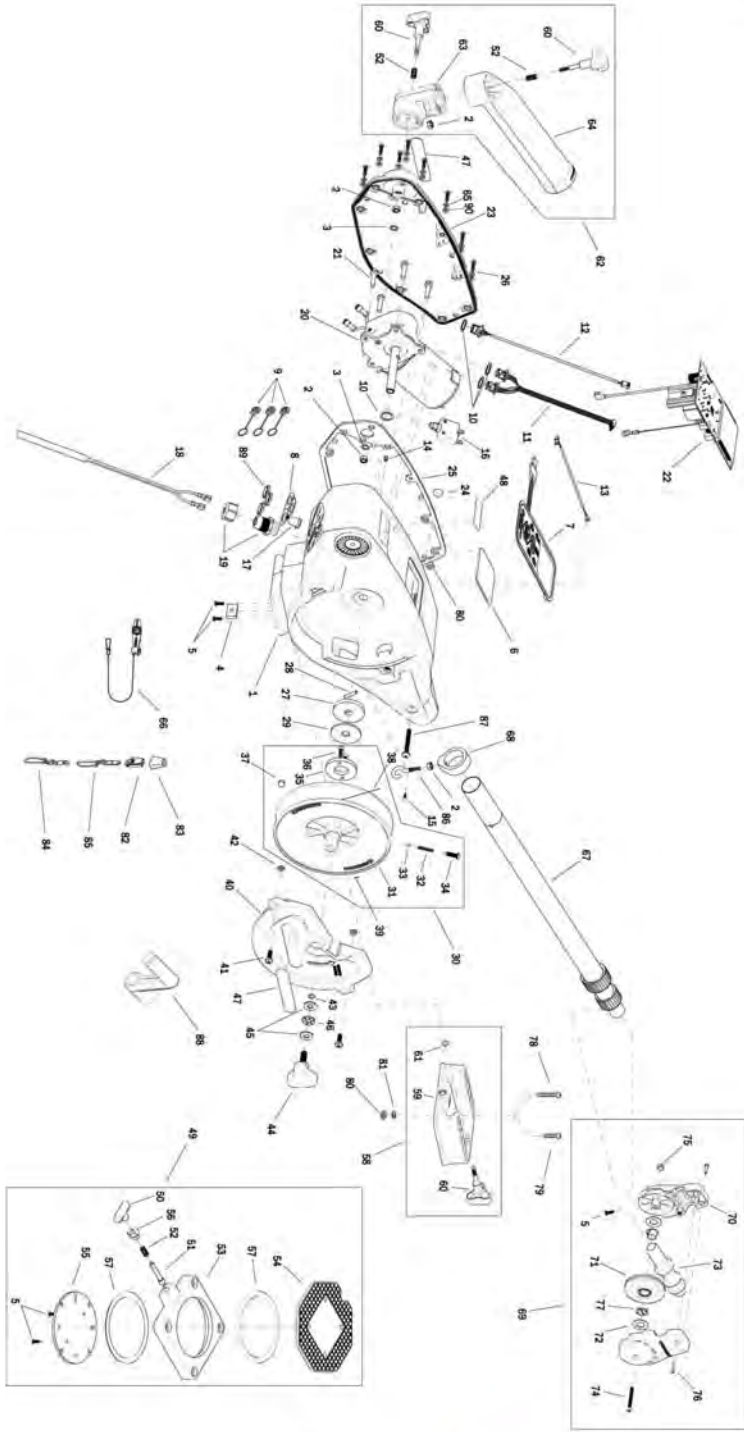



1	3392524	FRAME, RAW	31	3777927	REEL, ROUGH, 3.75" OD	06	1010010	KNOB-CANNON, SOFT GRIP
2	2263102	NUT-HEX 1/4-20 SS 300SRS	32	3392707	SPRING, REEL	31	3777927	REEL, ROUGH, 3.75" OD
3	3394722	INSERT, PUSH ON	33	3396020	BALL BEARING, REEL	32	3392707	SPRING, REEL
4	3394702	INSERT, BASE	34	3393474	SCREW-DRIVE #14 X .75" SS	33	3396020	BALL BEARING, REEL
5	2373450	SCREW #8-18 X 5/8" THD (SS)	35	3391906	PLATE, CLUTCH REEL	34	3393474	SCREW-DRIVE #14 X .75" SS
6	3396510	LENS-WINDOW MAG DTIV	36	3393418	SCREW-#10-16X 75"HI-LO SS	35	3391906	PLATE, CLUTCH REEL
7	3394019	KEYPAD, DIGI-TROLL 10	37	1459666	CERAMIC MAGNET PIN 42-B-5020	36	3393418	SCREW-#10-16X 75"HI-LO SS
8	3396603	SEAL PLATE, DT10	38	3775397	400" CABLE	37	1459666	CERAMIC MAGNET PIN 42-B-5020
9	700176	CON XCAP MINI-CON PANEL MOUNT	39	9100070	CON LEADER SLEEVE	38	3775397	400" CABLE
10	3391730	WASHER, SEAL, DATA	40	3392005	COVER, REEL	39	9100070	CON LEADER SLEEVE
11	3391220	HARNES, COMM	41	2373434	SCREW-1/4-20 X 3/4 SS PPMs	40	3392005	COVER, REEL
12	3391221	HARNES, TRANSDUCER	42	2071718	WASHER #10 NYLON RETAINING	41	2373434	SCREW-1/4-20 X 3/4 SS PPMs
13	3391223	HARNES, RF ANTENNA	43	3394605	O-RING, KNOB	42	2071718	WASHER #10 NYLON RETAINING
14	1234002	HDW INSERT SS PRESS 1/4(IN)(SUB)	44	3390103	KNOB, SOFT GRIP, CLUTCH	43	3394605	O-RING, KNOB
15	3393426	SCREW-#6-32X3/8 TRIMD HEX CAP	45	3391737	HDW WASHER, THRUST	44	3390103	KNOB, SOFT GRIP, CLUTCH
16	3398205	CIRCUIT BREAKER, 25 AMP	46	9010280	HDW BEARING, THRUST	45	3391737	HDW WASHER, THRUST
17	1221491	BOOT CIRCUIT BREAKER	47	3395634	DECAL, SIDE, BLACK	46	9010280	HDW BEARING, THRUST
18	3393220	ASSY, POWER CABLE, RETRO(SUB)	48	3395710	DECAL-PIC BLACK	47	3395634	DECAL, SIDE, BLACK
19	3392920	STRAIN-RELIEF, HEYCO M4502	49	2998905	CNN ASSY, SWIVEL BASE	48	3395710	DECAL-PIC BLACK
20	3396615	MOTOR/GEAR HOUSING ASSY	50	2249001	HDW KNB RELEASE PIN	49	2998905	CNN ASSY, SWIVEL BASE
21	3393411	SCREW-FLANGE HEX HI-LO	51	3392600	PIN - RELEASE	50	2249001	HDW KNB RELEASE PIN
22	3394008	ASY PCA,DIGI-TRLL 10,101TS	52	2287002	HDW SPRING RELEASE PIN	51	3392600	PIN - RELEASE
23	3390203	COVER, MOTOR	53	2267002	BRK PLATE BASE MACHINED	52	2287002	HDW SPRING RELEASE PIN
24	401966-3	MIC VENT PTFE LU LRA MATERIAL	54	2267002	BRK PLATE SWIVEL	53	2267002	BRK PLATE BASE MACHINED
25	3396902	GASKET, COVER	55	3391919	PLATE, INDEX TS	54	2267002	BRK PLATE SWIVEL
26	3393480	SCREW-#10X.75"PPH HI-LO SS	56	2277001	HDW RETAINER RELEASE NUT	55	3391919	PLATE, INDEX TS
27	3391907	PLATE, CLUTCH SHAFT	57	9010004	HDW BEARING SWIVEL BASE	56	2277001	HDW RETAINER RELEASE NUT
28	3392640	PIN, DRIVESHAFT	58	3391930	ASY, MNT BASE DT(MAG)(SUB)	57	9010004	HDW BEARING SWIVEL BASE
29	3391711	PAD, CLUTCH	59	3391955	BASE MOUNT, DT PROMAG ST	58	3391930	ASY, MNT BASE DT(MAG)(SUB)
			60	3390101	KNOB-CANNON, SOFT GRIP	59	3391955	BASE MOUNT, DT PROMAG ST
						60	3390101	KNOB-CANNON, SOFT GRIP

01 Troll-Troll 10 1902325 Digi-Troll

1902325 Digi-Troll 10

Si vous résidez aux États-Unis, vous pouvez commander des pièces de rechange directement auprès du service des pièces de rechange de CANNON, 121 Power Drive, Markato, Minnesota 56001. Assurez-vous de faire référence au MODÈLE et aux numéros de SÉRIE de votre treuil lors de la commande de pièces de rechange. Veuillez utiliser les bons numéros de référence de la liste des pièces. Le paiement pour toute pièce commandée auprès du service des pièces de rechange de CANNON peut se faire en espèces, par chèque personnel, par Discover Card, MasterCard ou VISA. Pour vos commandes, veuillez appeler par téléphone le 1-800-227-6433 ou par TELECOPIEUR 1-800-527-4464.

31	3777927	REEL, ROUGH, 3.75" OD	61	3393000	RING, RETAINING, 1/4" SHAFT
32	3392707	SPRING, REEL	62	3991904	ASSY-CNN, ROD HOLDER
33	3396020	BALL BEARING, REEL	63	3394200	ARM, DUAL AXIS-ROD HOLDER
34	3393474	SCREW-DRIVE #14 X .75" SS	64	3392033	TUBE, DUAL AXIS RD HLDR
35	3391906	PLATE, CLUTCH REEL	65	3394602	WASHER, FLAT, #8, SS
36	3393418	SCREW-#10-16X 75"HI-LO SS	66	2277002	ASY HDW RELEASE UNIVERSAL
37	1459666	CERAMIC MAGNET PIN 42-B-5020	67	2210821	ASY BOOM TELESCOPIC
38	3775397	400" CABLE	68	3397900	BALL HOOK EXTRUSION
39	9100070	CON LEADER SLEEVE	69	3990200	ASSY-CNN, BOOM END (SUB)
40	3392005	COVER, REEL	70	3392520	CASE, PULLEY
41	2373434	SCREW-1/4-20 X 3/4 SS PPMs	71	3392300	SHEEVE, PULLEY
42	2071718	WASHER #10 NYLON RETAINING	72	3391507	SHIM, BOOM END
43	3394605	O-RING, KNOB	73	3392013	BOOM END, NEW
44	3390103	KNOB, SOFT GRIP, CLUTCH	74	3393485	SCREW-#10-24X1.75 PPHMS S
45	3391737	HDW WASHER, THRUST	75	3393124	NUT-#10-32 NYLOK 18-B SS
46	9010280	HDW BEARING, THRUST	76	2303412	SCREW-#6-20 X 5/8 SELF TAP
47	3395634	DECAL, SIDE, BLACK	77	3390005	BEARING-NYLONER, #8L5-1/2-F
48	3395710	DECAL-PIC BLACK	78	9280720	HDW SCR 1/4 20X2 TRUSS HD PHIL
49	2998905	CNN ASSY, SWIVEL BASE	79	9280713	HDW SCR 1/4 20X1 1/2 TRUSS HEA
50	2249001	HDW KNB RELEASE PIN	80	2263103	NUT-1/4-20 NYLOCK SS
51	3392600	PIN - RELEASE	81	2371712	WASHER-FLAT 9/32 X 5/8 X 1/16
52	2287002	HDW SPRING RELEASE PIN	82	9100100	CON TERMINATOR
53	2267002	BRK PLATE BASE MACHINED	83	9100101	CUSHION SLEEVE TERMINATOR
54	2267002	BRK PLATE SWIVEL	84	9100600	HDW SNAP SWIVEL 4/0-37 MARLIN
55	3391919	PLATE, INDEX TS	85	2201448	ASY SNAP & INSULATOR
56	2277001	HDW RETAINER RELEASE NUT	86	9040040	HDW BOLT 1/4-20 ROLLED THD HOOK
57	9010004	HDW BEARING SWIVEL BASE	87	3393461	SCREW-1/4-20 X 2" SS, PPH
58	3391930	ASY, MNT BASE DT(MAG)(SUB)	88	3390910	HANDLE-CRANK, MANUAL
59	3391955	BASE MOUNT, DT PROMAG ST	89	3393113	NUT, HEX, MINI-CON-X
60	3390101	KNOB-CANNON, SOFT GRIP	90	3391732	WASHER, SEALING

4949-252-008-1 X FAX 917-222-008-1 X FAX 917-222-008-1. Be sure to provide the CANNON parts department with the correct part numbers from the parts list. Payment for any parts ordered from the CANNON parts department may be by cash, personal check, Discover Card, MasterCard or VISA. To order, call 1-800-527-4464.



1902330 Digi-Troll 10 TS

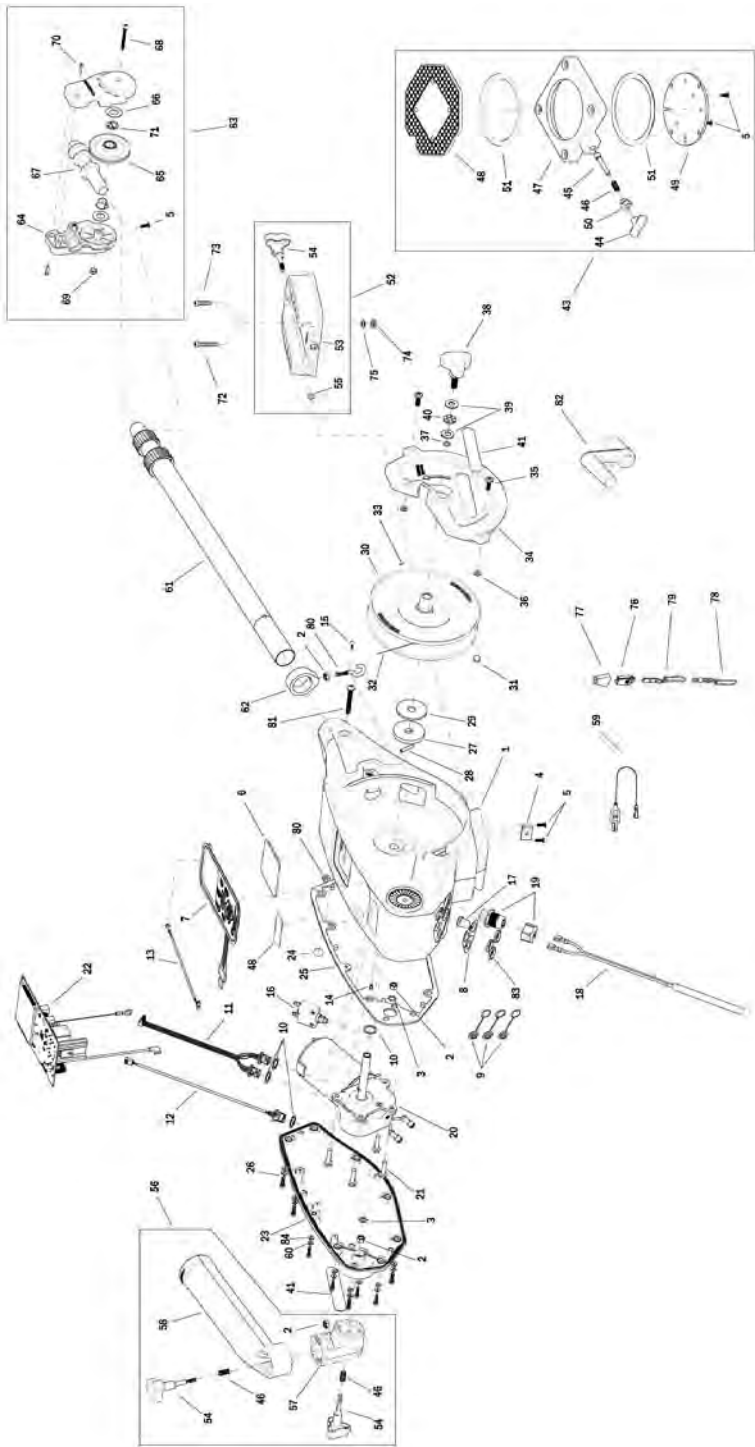

1902330 Digi-Troll 10 TS

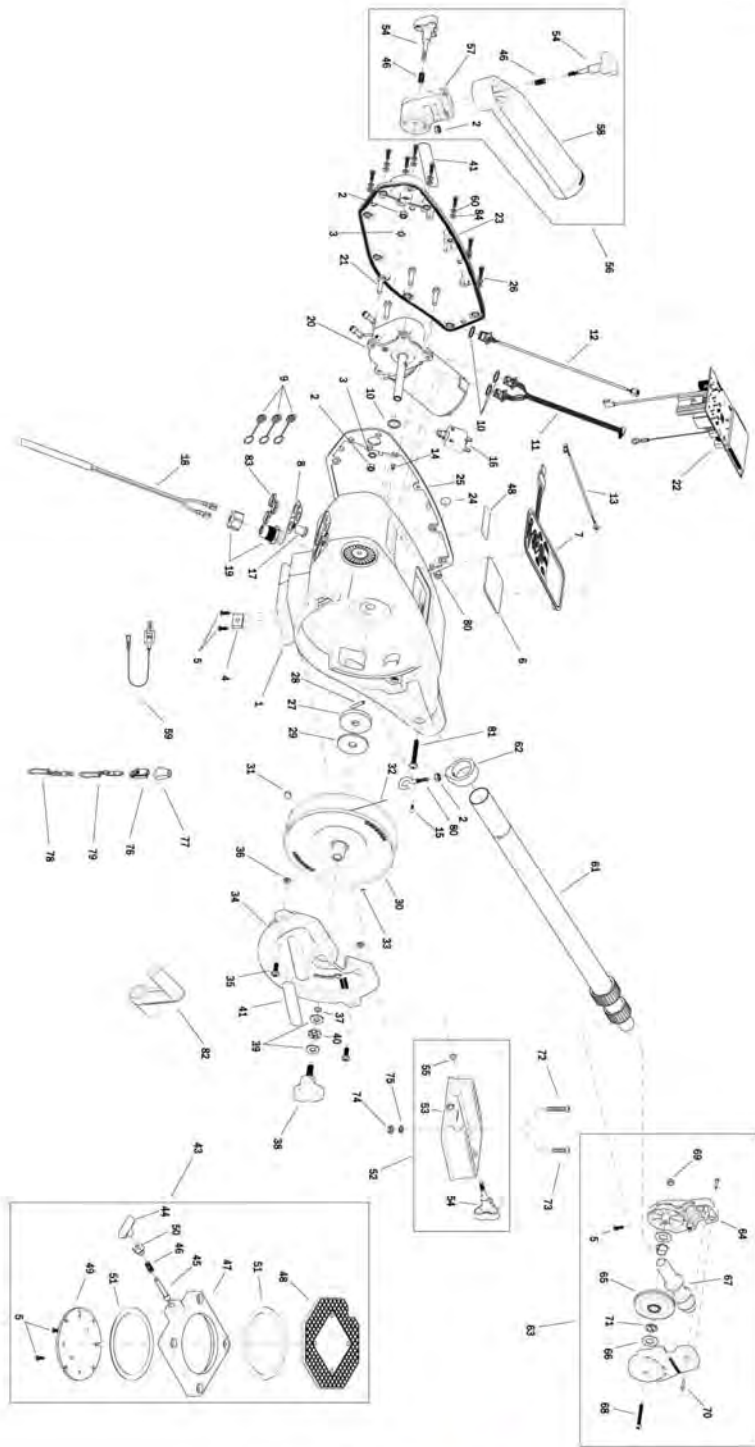



59	2200109	FRAME, TS	3392525	FRAME, TS	1	3392525	FRAME, TS	1
60	3394602	WASHER, FLAT, #8, SS	2263102	NUT-HEX 1/4-20 SS 300SRS	2	2263102	NUT-HEX 1/4-20 SS 300SRS	2
61	3392010	ASY BOOM TELESCOPIIC, SS	3394722	INSERT, PUSH ON	3	3394722	INSERT, PUSH ON	3
62	3397900	BALL HOOK EXTRUSION	3394702	INSERT, BASE	4	3394702	INSERT, BASE	4
63	3392200	ASY BOOM TELESCOPIIC, SS	2373450	SCREW #8-18 x 5/8" THD (SS)	5	2373450	SCREW #8-18 x 5/8" THD (SS)	5
64	3391507	CASE, PULLEY	3396510	LENS-WINDOW MAG DTIV	6	3396510	LENS-WINDOW MAG DTIV	6
65	3391507	SHIM, BOOM END	3394019	KEYPAD, DIGI-TROLL 10	7	3394019	KEYPAD, DIGI-TROLL 10	7
66	3392200	BOOM END, NEW	3396603	SEAL PLATE, DT10	8	3396603	SEAL PLATE, DT10	8
67	3392200	BOOM END, NEW	700176	CON XCAP MINI-CON PANEL MOUNT	9	700176	CON XCAP MINI-CON PANEL MOUNT	9
68	3392200	BOOM END, NEW	3391730	WASHER, SEAL, DATA	10	3391730	WASHER, SEAL, DATA	10
69	3392200	BOOM END, NEW	3391220	HARNES, COMM	11	3391220	HARNES, COMM	11
70	3392200	BOOM END, NEW	3391221	HARNES, TRANSDUCER	12	3391221	HARNES, TRANSDUCER	12
71	3392200	BOOM END, NEW	3391223	HARNES, RF ANTENNA	13	3391223	HARNES, RF ANTENNA	13
72	3392200	BOOM END, NEW	1234002	HDW INSERT SS PRESS 1/4(IN)(SUB)	14	1234002	HDW INSERT SS PRESS 1/4(IN)(SUB)	14
73	3392200	BOOM END, NEW	3393426	SCREW-#6-32X3/8, TRIMD HEX CAP	15	3393426	SCREW-#6-32X3/8, TRIMD HEX CAP	15
74	3392200	BOOM END, NEW	3398205	CIRCUIT BREAKER, 25 AMP	16	3398205	CIRCUIT BREAKER, 25 AMP	16
75	3392200	BOOM END, NEW	1221491	BOOT CIRCUIT BREAKER	17	1221491	BOOT CIRCUIT BREAKER	17
76	3392200	BOOM END, NEW	3393220	ASSY, POWER CABLE, RETRO(SUB)	18	3393220	ASSY, POWER CABLE, RETRO(SUB)	18
77	3392200	BOOM END, NEW	3392920	STRAIN-RELIEF, HEYCO M4502	19	3392920	STRAIN-RELIEF, HEYCO M4502	19
78	3392200	BOOM END, NEW	3396515	MOTOR/GEAR HOUSING ASSY	20	3396515	MOTOR/GEAR HOUSING ASSY	20
79	3392200	BOOM END, NEW	3393411	SCREW-FLANGE HEX HI-LO	21	3393411	SCREW-FLANGE HEX HI-LO	21
80	3392200	BOOM END, NEW	3394008	ASY PCA DIGI-TRLL 10,10TS	22	3394008	ASY PCA DIGI-TRLL 10,10TS	22
81	3392200	BOOM END, NEW	3390204	COVER, MOTOR, TS	23	3390204	COVER, MOTOR, TS	23
82	3392200	BOOM END, NEW	401966-3	MIC VENT,PTFE LU LRA MATERIAL	24	401966-3	MIC VENT,PTFE LU LRA MATERIAL	24
83	3392200	BOOM END, NEW	3396902	GASKET, COVER	25	3396902	GASKET, COVER	25
84	3392200	BOOM END, NEW	3396902	GASKET, COVER	26	3396902	GASKET, COVER	26
85	3392200	BOOM END, NEW	3393480	SCREW-#10X,75"PPH HI-LO SS	27	3393480	SCREW-#10X,75"PPH HI-LO SS	27
86	3392200	BOOM END, NEW	3391904	ASSY-CNN, ROD HOLDER	28	3391904	ASSY-CNN, ROD HOLDER	28
87	3392200	BOOM END, NEW	3391907	PLATE, CLUTCH SHAFT	29	3391907	PLATE, CLUTCH SHAFT	29
88	3392200	BOOM END, NEW	3392640	ARM, DUAL AXIS-ROD HOLDER	30	3392640	ARM, DUAL AXIS-ROD HOLDER	30
89	3392200	BOOM END, NEW	3391711	PAD, CLUTCH	31	3391711	PAD, CLUTCH	31
90	3392200	BOOM END, NEW	3392033	TUBE, DUAL AXIS RD HLDR	32	3392033	TUBE, DUAL AXIS RD HLDR	32
91	3392200	BOOM END, NEW	3392033	TUBE, DUAL AXIS RD HLDR	33	3392033	TUBE, DUAL AXIS RD HLDR	33
92	3392200	BOOM END, NEW	3392033	TUBE, DUAL AXIS RD HLDR	34	3392033	TUBE, DUAL AXIS RD HLDR	34
93	3392200	BOOM END, NEW	3392033	TUBE, DUAL AXIS RD HLDR	35	3392033	TUBE, DUAL AXIS RD HLDR	35
94	3392200	BOOM END, NEW	3392033	TUBE, DUAL AXIS RD HLDR	36	3392033	TUBE, DUAL AXIS RD HLDR	36
95	3392200	BOOM END, NEW	3392033	TUBE, DUAL AXIS RD HLDR	37	3392033	TUBE, DUAL AXIS RD HLDR	37
96	3392200	BOOM END, NEW	3392033	TUBE, DUAL AXIS RD HLDR	38	3392033	TUBE, DUAL AXIS RD HLDR	38
97	3392200	BOOM END, NEW	3392033	TUBE, DUAL AXIS RD HLDR	39	3392033	TUBE, DUAL AXIS RD HLDR	39
98	3392200	BOOM END, NEW	3392033	TUBE, DUAL AXIS RD HLDR	40	3392033	TUBE, DUAL AXIS RD HLDR	40
99	3392200	BOOM END, NEW	3392033	TUBE, DUAL AXIS RD HLDR	41	3392033	TUBE, DUAL AXIS RD HLDR	41
100	3392200	BOOM END, NEW	3392033	TUBE, DUAL AXIS RD HLDR	42	3392033	TUBE, DUAL AXIS RD HLDR	42
101	3392200	BOOM END, NEW	3392033	TUBE, DUAL AXIS RD HLDR	43	3392033	TUBE, DUAL AXIS RD HLDR	43
102	3392200	BOOM END, NEW	3392033	TUBE, DUAL AXIS RD HLDR	44	3392033	TUBE, DUAL AXIS RD HLDR	44
103	3392200	BOOM END, NEW	3392033	TUBE, DUAL AXIS RD HLDR	45	3392033	TUBE, DUAL AXIS RD HLDR	45
104	3392200	BOOM END, NEW	3392033	TUBE, DUAL AXIS RD HLDR	46	3392033	TUBE, DUAL AXIS RD HLDR	46
105	3392200	BOOM END, NEW	3392033	TUBE, DUAL AXIS RD HLDR	47	3392033	TUBE, DUAL AXIS RD HLDR	47
106	3392200	BOOM END, NEW	3392033	TUBE, DUAL AXIS RD HLDR	48	3392033	TUBE, DUAL AXIS RD HLDR	48
107	3392200	BOOM END, NEW	3392033	TUBE, DUAL AXIS RD HLDR	49	3392033	TUBE, DUAL AXIS RD HLDR	49
108	3392200	BOOM END, NEW	3392033	TUBE, DUAL AXIS RD HLDR	50	3392033	TUBE, DUAL AXIS RD HLDR	50
109	3392200	BOOM END, NEW	3392033	TUBE, DUAL AXIS RD HLDR	51	3392033	TUBE, DUAL AXIS RD HLDR	51
110	3392200	BOOM END, NEW	3392033	TUBE, DUAL AXIS RD HLDR	52	3392033	TUBE, DUAL AXIS RD HLDR	52
111	3392200	BOOM END, NEW	3392033	TUBE, DUAL AXIS RD HLDR	53	3392033	TUBE, DUAL AXIS RD HLDR	53
112	3392200	BOOM END, NEW	3392033	TUBE, DUAL AXIS RD HLDR	54	3392033	TUBE, DUAL AXIS RD HLDR	54
113	3392200	BOOM END, NEW	3392033	TUBE, DUAL AXIS RD HLDR	55	3392033	TUBE, DUAL AXIS RD HLDR	55
114	3392200	BOOM END, NEW	3392033	TUBE, DUAL AXIS RD HLDR	56	3392033	TUBE, DUAL AXIS RD HLDR	56
115	3392200	BOOM END, NEW	3392033	TUBE, DUAL AXIS RD HLDR	57	3392033	TUBE, DUAL AXIS RD HLDR	57
116	3392200	BOOM END, NEW	3392033	TUBE, DUAL AXIS RD HLDR	58	3392033	TUBE, DUAL AXIS RD HLDR	58
117	3392200	BOOM END, NEW	3392033	TUBE, DUAL AXIS RD HLDR	59	3392033	TUBE, DUAL AXIS RD HLDR	59
118	3392200	BOOM END, NEW	3392033	TUBE, DUAL AXIS RD HLDR	60	3392033	TUBE, DUAL AXIS RD HLDR	60
119	3392200	BOOM END, NEW	3392033	TUBE, DUAL AXIS RD HLDR	61	3392033	TUBE, DUAL AXIS RD HLDR	61
120	3392200	BOOM END, NEW	3392033	TUBE, DUAL AXIS RD HLDR	62	3392033	TUBE, DUAL AXIS RD HLDR	62
121	3392200	BOOM END, NEW	3392033	TUBE, DUAL AXIS RD HLDR	63	3392033	TUBE, DUAL AXIS RD HLDR	63
122	3392200	BOOM END, NEW	3392033	TUBE, DUAL AXIS RD HLDR	64	3392033	TUBE, DUAL AXIS RD HLDR	64
123	3392200	BOOM END, NEW	3392033	TUBE, DUAL AXIS RD HLDR	65	3392033	TUBE, DUAL AXIS RD HLDR	65
124	3392200	BOOM END, NEW	3392033	TUBE, DUAL AXIS RD HLDR	66	3392033	TUBE, DUAL AXIS RD HLDR	66
125	3392200	BOOM END, NEW	3392033	TUBE, DUAL AXIS RD HLDR	67	3392033	TUBE, DUAL AXIS RD HLDR	67
126	3392200	BOOM END, NEW	3392033	TUBE, DUAL AXIS RD HLDR	68	3392033	TUBE, DUAL AXIS RD HLDR	68
127	3392200	BOOM END, NEW	3392033	TUBE, DUAL AXIS RD HLDR	69	3392033	TUBE, DUAL AXIS RD HLDR	69
128	3392200	BOOM END, NEW	3392033	TUBE, DUAL AXIS RD HLDR	70	3392033	TUBE, DUAL AXIS RD HLDR	70
129	3392200	BOOM END, NEW	3392033	TUBE, DUAL AXIS RD HLDR	71	3392033	TUBE, DUAL AXIS RD HLDR	71
130	3392200	BOOM END, NEW	3392033	TUBE, DUAL AXIS RD HLDR	72	3392033	TUBE, DUAL AXIS RD HLDR	72
131	3392200	BOOM END, NEW	3392033	TUBE, DUAL AXIS RD HLDR	73	3392033	TUBE, DUAL AXIS RD HLDR	73
132	3392200	BOOM END, NEW	3392033	TUBE, DUAL AXIS RD HLDR	74	3392033	TUBE, DUAL AXIS RD HLDR	74
133	3392200	BOOM END, NEW	3392033	TUBE, DUAL AXIS RD HLDR	75	3392033	TUBE, DUAL AXIS RD HLDR	75
134	3392200	BOOM END, NEW	3392033	TUBE, DUAL AXIS RD HLDR	76	3392033	TUBE, DUAL AXIS RD HLDR	76
135	3392200	BOOM END, NEW	3392033	TUBE, DUAL AXIS RD HLDR	77	3392033	TUBE, DUAL AXIS RD HLDR	77
136	3392200	BOOM END, NEW	3392033	TUBE, DUAL AXIS RD HLDR	78	3392033	TUBE, DUAL AXIS RD HLDR	78
137	3392200	BOOM END, NEW	3392033	TUBE, DUAL AXIS RD HLDR	79	3392033	TUBE, DUAL AXIS RD HLDR	79
138	3392200	BOOM END, NEW	3392033	TUBE, DUAL AXIS RD HLDR	80	3392033	TUBE, DUAL AXIS RD HLDR	80
139	3392200	BOOM END, NEW	3392033	TUBE, DUAL AXIS RD HLDR	81	3392033	TUBE, DUAL AXIS RD HLDR	81
140	3392200	BOOM END, NEW	3392033	TUBE, DUAL AXIS RD HLDR	82	3392033	TUBE, DUAL AXIS RD HLDR	82
141	3392200	BOOM END, NEW	3392033	TUBE, DUAL AXIS RD HLDR	83	3392033	TUBE, DUAL AXIS RD HLDR	83
142	3392200	BOOM END, NEW	3392033	TUBE, DUAL AXIS RD HLDR	84	3392033	TUBE, DUAL AXIS RD HLDR	84

1902330 Digi-Troll 10 TS

SL 01 Hlll-Digi-Troll 1061

44947-225-008-1, XA V or of 36349-222-008-1, call or 1-800-227-6433 or par TELECOPIEUR. Payment for any parts ordered from the CANNON parts department, Mankato, Minnesota 56001. Assurez-vous de faire référence au MODELE et aux numeros de SERIE de votre treuil lors de la commande de pieces de rechange. Veuillez utiliser les bons numeros de reference de la liste des pieces. Le paiement pour toute piece commandee aupres du service des pieces de rechange de CANNON peut se faire en especes, par cheque personnel, par Discover Card, MasterCard ou VISA. Pour vos commandes, veuillez appeler par telephone le 1-800-227-6433 ou par TELECOPIEUR 1-800-527-4464.



Digi-Troll 10 Series Wiring Diagram

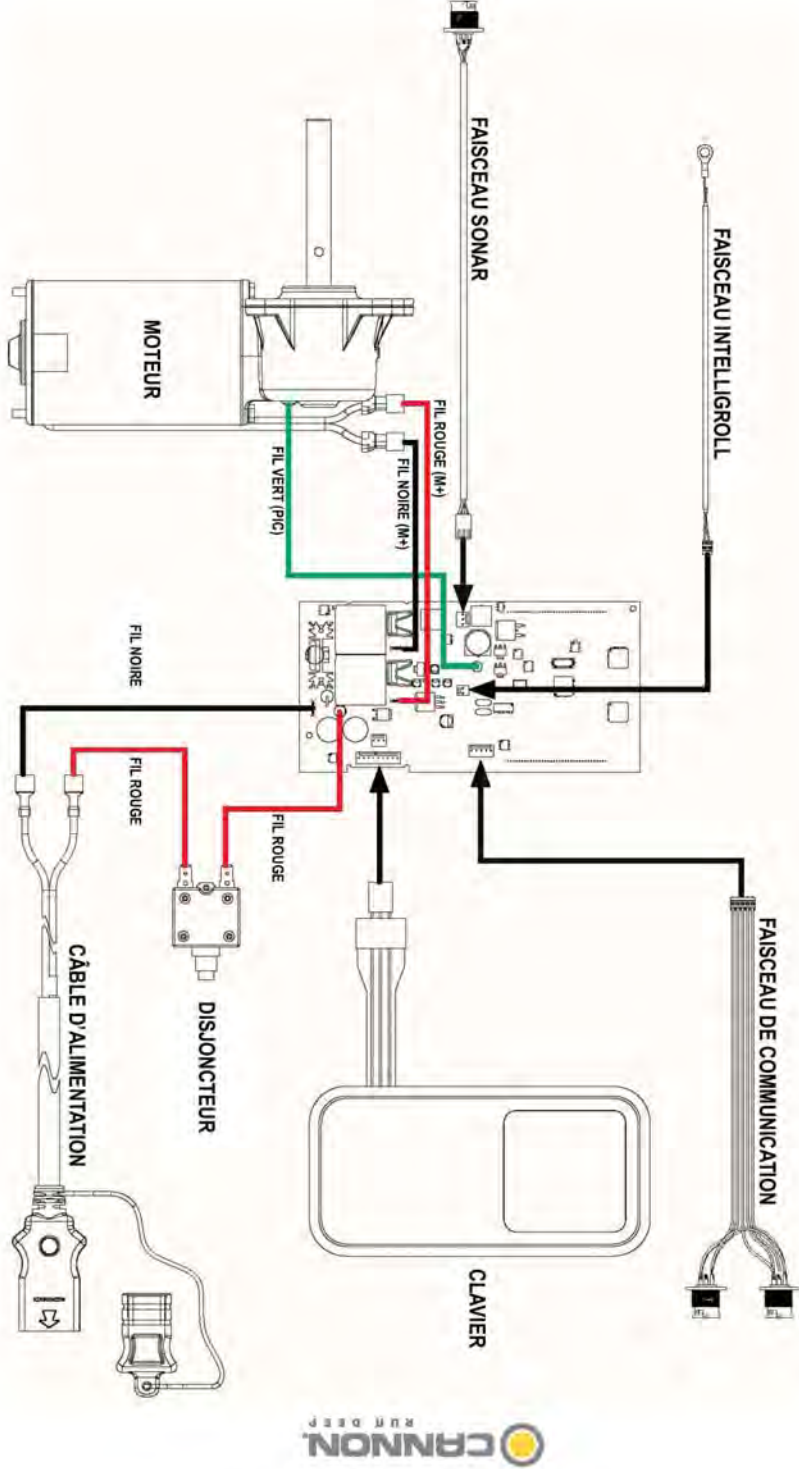
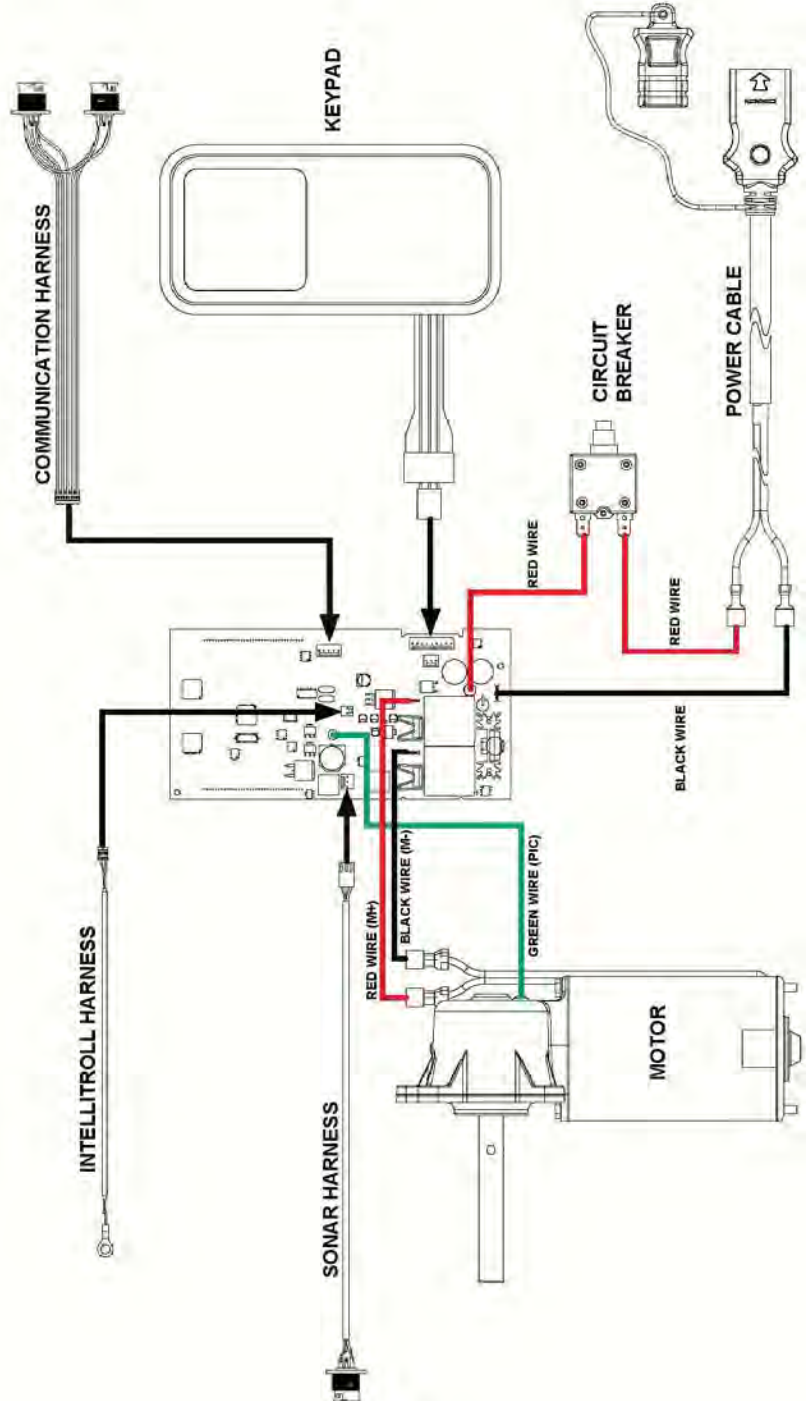

Schema de câblage de la Serie Digi-Troll

NOTES:

Lined area for notes on page 39.

NOTES:

**ENVIRONMENTAL COMPLIANCE STATEMENT:**

It is the intention of Johnson Outdoors Marine Electronics, Inc. to be a responsible corporate citizen, operating in compliance with known and applicable environmental regulations, and a good neighbor in the communities where we make or sell our products.

**WEEE Directive:**

EU Directive 2002/96/EC "Waste of Electrical and Electronic Equipment Directive (WEEE)" impacts most distributors, sellers, and manufacturers of consumer electronics in the European Union. The WEEE Directive requires the producer of consumer electronics to take responsibility for the management of waste from their products to achieve environmentally responsible disposal during the product life cycle.

WEEE compliance may not be required in your location for electrical & electronic equipment (EEE), nor may it be required for EEE designed and intended as fixed or temporary installation in transportation vehicles such as automobiles, aircraft, and boats. In some European Union member states, these vehicles are considered outside of the scope of the Directive, and EEE for those applications can be considered excluded from the WEEE Directive requirement.

This symbol (WEEE wheellie bin) on product indicates the product must not be disposed of with other household refuse. It must be disposed of and collected for recycling and recovery of waste EEE. Johnson Outdoors Marine Electronics, Inc. will mark all EEE products in accordance with the WEEE Directive. It is our goal to comply in the collection, treatment, recovery, and environmentally sound disposal of those products; however, these requirements do vary within European Union member states. For more information about where you should dispose of your waste equipment for recycling and recovery and/or your European Union member state requirements, please contact your dealer or distributor from which your product was purchased.



To download product manuals or purchase Cannon products from an authorized dealer, please visit our web page at

[www.cannondownriggers.com](http://www.cannondownriggers.com)



Cannon  
Johnson Outdoors Marine Electronics, LLC.  
121 Power Drive, Mankato, MN 56001  
1-800-227-6433

©2010 Johnson Outdoors Marine Electronics, LLC. All rights reserved. Product conforms to EU EMC directive 204/108/EC and Machinery Directive 2006/42/EC.

WARNING: This product contains chemical(s) known to the state of California to cause cancer and/or reproductive toxicity.

Form No. 3397132 Rev G ECN 33602 12/11

**DECLARATION DE CONFORMITE ENVIRONNEMENTALE:**

Johnson Outdoors Marine Electronics Inc. a l'intention d'être une corporation responsable, fonctionnant en conformité avec les règlements environnementaux connus et applicables, et d'agir en tant que bon voisin dans les communautés où nous fabriquons ou vendons nos produits.

**Directive WEEE:**

La Directive 2002/96/EC de l'Union européenne traitant des déchets d'équipement électrique et électroniques, soit "Waste of Electrical and Electronic Equipment (WEEE)", affecte la plupart des distributeurs, vendeurs et fabricants de produits électroniques dans l'Union européenne. La directive WEEE demande que le fabricant de produits électroniques se charge de la gestion des déchets provenant de leurs produits afin de s'en débarrasser d'une manière responsable par rapport à l'environnement au cours du cycle de vie du produit.

Respecter la directive WEEE peut ne pas être exigée où vous trouvez en ce qui concerne l'équipement électrique et électronique (EEE), comme elle peut ne pas être exigée pour l'équipement électrique et électronique conçu et destiné à des installations temporaires ou permanentes dans les véhicules comme les automobiles, avions et bateaux. Dans quelques pays membres de l'Union européenne, ces véhicules sont considérés comme au-delà des limites de la Directive et l'équipement électrique et électronique pour ces applications peut être considéré exclu des exigences de la directive WEEE.

Ce symbole (roue WEEE) sur un produit indique que le produit ne doit pas être jeté parmi les déchets domestiques. Il doit être mis au rebut et ramassé pour le recyclage et la récupération de déchets d'équipement électrique et électronique.

Johnson Outdoors Marine Electronics Inc. marquera tout équipement électrique et électronique selon la Directive WEEE. Nous avons pour but de respecter le ramassage, le traitement, la récupération et la mise au rebut raisonnable par rapport à l'environnement de ces produits; néanmoins, ces exigences varient parmi les pays membres de l'Union européenne. Pour plus de renseignements sur où mettre au rebut les déchets de votre équipement afin de les recycler et les récupérer/ou sur les exigences de votre pays membre de l'Union européenne, veuillez contacter le concessionnaire ou distributeur de qui vous avez acheté le produit.

Ce symbole (roue WEEE) sur un produit indique que le produit ne doit pas être jeté parmi les déchets domestiques. Il doit être mis au rebut et ramassé pour le recyclage et la récupération de déchets d'équipement électrique et électronique.

Johnson Outdoors Marine Electronics Inc. marquera tout équipement électrique et électronique selon la Directive WEEE. Nous avons pour but de respecter le ramassage, le traitement, la récupération et la mise au rebut raisonnable par rapport à l'environnement de ces produits; néanmoins, ces exigences varient parmi les pays membres de l'Union européenne. Pour plus de renseignements sur où mettre au rebut les déchets de votre équipement afin de les recycler et les récupérer/ou sur les exigences de votre pays membre de l'Union européenne, veuillez contacter le concessionnaire ou distributeur de qui vous avez acheté le produit.

**AVERTISSEMENT:** Ce produit contient des produits chimiques reconnus par l'état de Californie pour causer le cancer et/ou une toxicité pour la reproduction.

Form No. 3397132 Rev G ECN 33602 12/11

Johnson Outdoors Marine Electronics, LLC.  
121 Power Drive, Mankato, MN 56001  
Cannon  
1-800-227-6433

[www.cannondownriggers.com](http://www.cannondownriggers.com)

Pour télécharger des manuels de produits ou pour acheter des produits Cannon chez un concessionnaire agréé, veuillez visiter notre page Web à l'adresse [www.cannondownriggers.com](http://www.cannondownriggers.com)