



EDGE

PONTOON TROLLING MOTOR



CE MASTER USER MANUAL

NOTE: Do not return your Minn Kota motor to your retailer. Your retailer is not authorized to repair or replace this unit. You may obtain service by: calling Minn Kota at (800) 227-6433 or returning your motor to the Minn Kota Factory Service Center; sending or taking your motor to any Minn Kota authorized service center on enclosed list.

Please include proof of purchase, serial number and purchase date for warranty service with any of the above options.

Please thoroughly read this user manual. Follow all instructions and heed all safety and cautionary notices below. Use of this motor is only permitted for persons that have read and understood these user instructions. Minors may use this motor only under adult supervision.

ATTENTION: Never run the motor outside the water, as this may result in injuries from the rotating propeller. Connect motor to battery only if motor is in operating position and the speed-control is in the zero position. Remove power supply from motor before tilting motor up and propeller out of the water. When connecting the power-supply cables of the motor to the battery take care that they are not kinked or subject to chafe and route them in such a way that persons cannot trip over them. Before using the motor make sure that the insulation of the power cables is not damaged. Disregarding these safety precautions may result in electric shorts of battery(s) and/or motor. Always disconnect motor from battery(s) before cleaning or checking the propeller. Avoid submerging the complete motor as water may enter the lower unit through control head and shaft. If the motor is used while water is present in the lower unit an electric short will occur and considerable damage to the motor will be the consequence. This damage will not be covered by warranty.

CAUTION: Take care that neither you nor other persons approach the turning propeller too closely, neither with body parts nor with objects. The motor is powerful and may endanger or injure you or others. While the motor is running watch out for persons swimming and for floating objects. Persons whose ability to run the motor or whose reactions are impaired by alcohol, drugs, medication, or other substances are not permitted to use this motor. This motor is not suitable for use in strong currents. The constant noise pressure level of the motor during use is less than 70dB(A). The overall vibration level does not exceed 2,5m/sec².

Model: _____

Serial Number: _____

Purchase Date: _____

Store Where Purchased: _____



TABLE OF CONTENTS

Features	4
Mount Installation	5
Attention	6
Caution	7
Using Your Edge	8
Battery & Wiring Installation	10
Motor Wiring Diagram	14
Service and Maintenance	15
Frequently Asked Questions	17
Troubleshooting	19
Parts Diagram.....	20
Parts List	22
Warranty	24
Compliance Statement	26

FEATURES



Specifications subject to change without notice.

MOUNT INSTALLATION

We recommend that you have another person help with this procedure.

- 1.** Place the mount and motor in position on the deck of the boat.
 - We recommend that the motor be mounted as close to the boats centerline as possible
 - Make sure the bow area under the chosen location is clear and unobstructed for drilling
 - Make sure the mount is positioned far enough beyond the edge of the boat. The motor, as it is lowered into the water or raised into the boat, must not encounter any obstructions.
- 2.** Once in position, mark a minimum of four of the six mounting holes. Drill through the marked holes using a 9/32 drill bit.

Note: The four front mounting holes uses the same bolt pattern as used on Minn Kota quick release plates MKA-21, RTA-17, MKA-16-02 and MKA-32. The pontoon mount may be attached to any of these for your mounting convenience.
- 3.** Mount the plate to the bow through the drilled holes using the 1/4"-20 x 2" bolts, washers and nuts provided.

ATTENTION

- Avoid running your motor with the propeller outside of the water. This may result in injuries from the rotating propeller.
- It is recommended to set the speed selector to zero and place the motor in the deployed position prior to connecting power cables. Disconnect power cables prior to stowing.
- Always ensure that the power cables are not twisted or kinked; and that they are securely routed to avoid a safety or trip hazard. Ensure cables are unobstructed in all locations to avoid damaging the wire insulation. Damage to the insulation could result in failure or injury.
- Always inspect the insulation of the power cables prior to use to ensure they are not damaged.
- Disregarding these safety precautions may result in an electrical short of the battery(s) and/or motor. Always disconnect the motor from the battery(s) before cleaning or checking the propeller.
- Avoid submerging the complete motor as water may enter the lower unit through control head and shaft. Water in the lower unit may cause an electrical short and damage the lower unit. This damage will not be covered by warranty.

CAUTION!

- Always operate the motor a safe distance away from obstructions. Never approach the motor when the propeller is running. Contact with a spinning propeller may endanger you or others.
- Always exercise safe practices when using your motor; stay clear of other watercrafts, swimmers, and any floating objects. Always obey water regulations applicable to your area of operation.
- Never operate the motor while under the influence of alcohol, drugs, medication, or other substances which may impair your ability to safely operate equipment.
- This motor is not suitable for use in strong currents exceeding the thrust level of the motor.
- The constant noise pressure level of the motor during use is less than 70dB(A). The overall vibration level does not exceed 2,5m/sec².

USING YOUR EDGE

Tilt Twist Tiller

These motors offer a choice of five forward and three reverse speeds.

The speed control may be operated in either direction, forward or reverse. Turn the tilt twist tiller handler counterclockwise from O (off) to increase reverse speed and clockwise from O (off) to increase forward speed. Thrust decreases as you approach O from either direction.

The twist grip tiller handle is shipped in the down position. Firmly pull the handle up to the horizontal position. The handle has five available positions: 45° down, horizontal, 15°, 30° and 45° tilted up. The handle locks in the horizontal position, but can be tilted down by pushing the release button located on the left underside of the handle pivot.

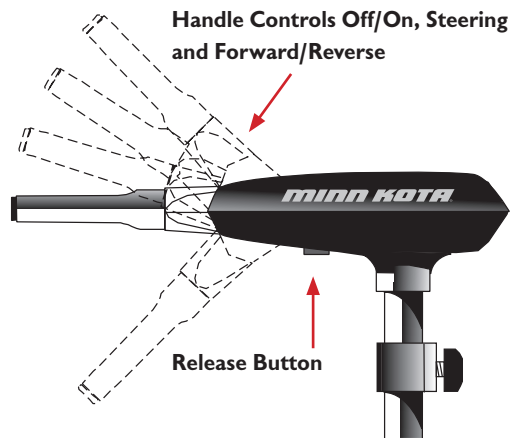

Depth Adjustment

- Firmly grasp the outer shaft or control head and hold it steady.
- Loosen depth setting knob until the shaft slides freely.
- Raise or lower the motor to the desired depth.
- Turn the motor control head to the desired position.
- Tighten depth setting knob to secure the motor in place.

Note: When setting the depth be sure the top of the motor is submerged at least 12” to avoid churning or agitation of surface water. The propeller must be completely submerged.

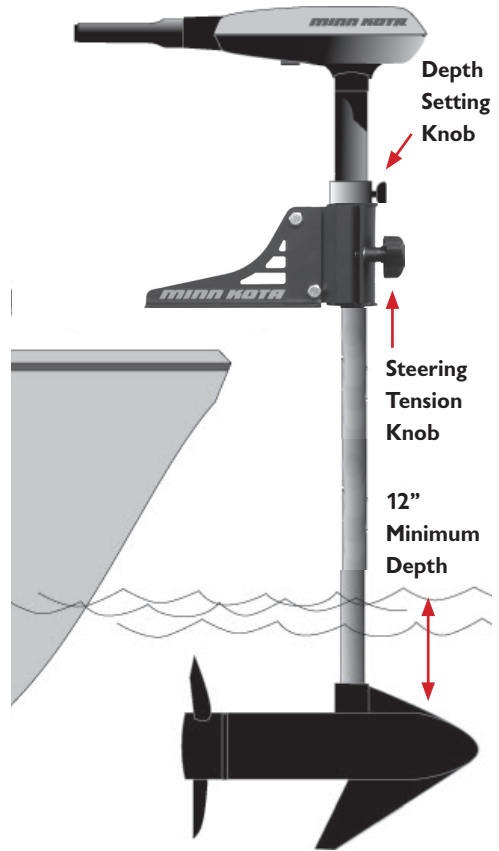

Steering Adjustment

- Adjust steering tension knob to provide enough tension to allow the motor to turn freely, yet remain in any position without being held or; Tighten the knob and lock the motor in a preset position to leave your hands free for fishing.

BATTERY & WIRING INSTALLATION

Boat Rigging & Product Installation:

For safety and compliance reasons, we recommend that you follow American Boat and Yacht Council (ABYC) standards when rigging your boat. Altering boat wiring should be completed by a qualified marine technician. The following specifications are for general guidelines only:

!CAUTION!: These guidelines apply to general rigging to support your Minn Kota Motor. Powering multiple motors or additional electrical devices from the same power circuit may impact the recommended conductor gauge and circuit breaker size. If you are using wire longer than that provided with your unit, follow the conductor gauge and circuit breaker sizing table below. If your total conductor length is more than 50 feet we recommend that you contact a qualified marine technician.

An over-current protection device (circuit breaker or fuse) must be used. Coast Guard requirements dictate that each ungrounded current-carrying conductor must be protected by a manually reset, trip-free circuit breaker or fuse. The type (voltage and current rating) of the fuse or circuit breaker must be sized accordingly to the trolling motor used. The table below gives recommended guidelines for circuit breaker sizing.

Conductor Gauge and Circuit Breaker Sizing Table

Total Conductor Length (length of all conductors in the total circuit)

Motor Thrust	Circuit Breaker	10 feet	20 feet	30 feet	40 feet	50 feet
40#, 45#	50 Amp @ 12 VDC	10 AWG	8 AWG	6 AWG	4 AWG	4 AWG
50#, 55#	60 Amp @ 12 VDC	8 AWG	6 AWG	4 AWG	4 AWG	2 AWG
70#	50 Amp @ 24 VDC	10 AWG	10 AWG	8 AWG	8 AWG	6 AWG

***The conductor and circuit breaker sizing table above is only valid for the following assumptions.**

1. No more than 3 conductors are bundled together inside of a sheath or conduit

outside of engine spaces.

- 2.** Each conductor has 105°C temp rated insulation.
- 3.** No more than 5% voltage drop allowed at full motor power based on published product power requirements.

Reference:

United States Code of Federal Regulations: 33 CFR 183 – Boats and Associated Equipment

ABYC E-11: AC and DC Electrical Systems on Boats

Selecting the Correct Batteries

The motor will operate with any deep cycle marine 12 volt battery/batteries. For best results use a deep cycle, marine battery with at least a 115 ampere hour rating. As a general on the water estimate, your 12 volt motor will draw one ampere per hour and your 24 volt motor will draw .75 ampere per hour for each pound of thrust produced when the motor is running on high. The actual ampere draw is subject to your particular environmental conditions and operation requirements. Maintain battery at full charge. Proper care will ensure having battery power when you need it, and will significantly improve the battery life. Failure to recharge lead-acid batteries (within 12-24 hours) is the leading cause of premature battery failure. Use a variable rate charger to avoid overcharging. If you are using a crank battery to start a gasoline outboard, we recommend that you use a separate deep cycle marine battery/batteries for your Minn Kota trolling motor.

BATTERY & WIRING INSTALLATION

Advice Regarding Batteries:

Never connect the (+) and the (-) terminals of the battery together. Take care that no metal object can fall onto the battery and short the terminals. This would immediately lead to a short and utmost fire danger.

Recommendation:

Use battery boxes and covered battery terminal clamps like Minn Kota accessory #MK-BC-1.

How to Connect the Batteries

12 Volt Systems:

1. Make sure that the motor is switched off (speed selector on “0”).
2. Connect positive (+) red lead to positive (+) battery terminal.
3. Connect negative (-) black lead to negative (-) battery terminal.
4. For safety reasons do not switch the motor on until the propeller is in the water.

24 Volt Systems:

1. Make sure that the motor is switched off (speed selector on “0”).
2. Two 12 volt batteries are required.
3. The batteries must be wired in series, only as directed in wiring diagram, to provide 24 volts.
 - a. Connect a connector cable to the positive (+) terminal of battery 1 and to the negative (-) terminal of battery 2.
 - b. Connect positive (+) red lead to positive (+) terminal on battery 2.
 - c. Connect negative (-) black lead to negative (-) terminal of battery 1.

-
- 4.** For safety reasons do not switch the motor on until the propeller is in the water. If installing a leadwire plug, observe proper polarity and follow instructions in your boat owner's manual. See wiring diagram on following pages.

!CAUTION!

- IMPROPER WIRING OF 24/36 VOLT SYSTEMS COULD CAUSE BATTERY EXPLOSION!
- KEEP LEADWIRE WING NUT CONNECTION TIGHT AND SOLID TO BATTERY TERMINALS.
- LOCATE BATTERY IN A VENTILATED COMPARTMENT.

MOTOR WIRING DIAGRAM

THIS IS A UNIVERSAL MULTI-VOLTAGE DIAGRAM. DOUBLE CHECK YOUR MOTORS VOLTAGE FOR PROPER CONNECTIONS.

Over-Current Protection Devices not shown in illustrations.

FIVE SPEED SWITCH
INTERRUPTEUR A CING VITESSES

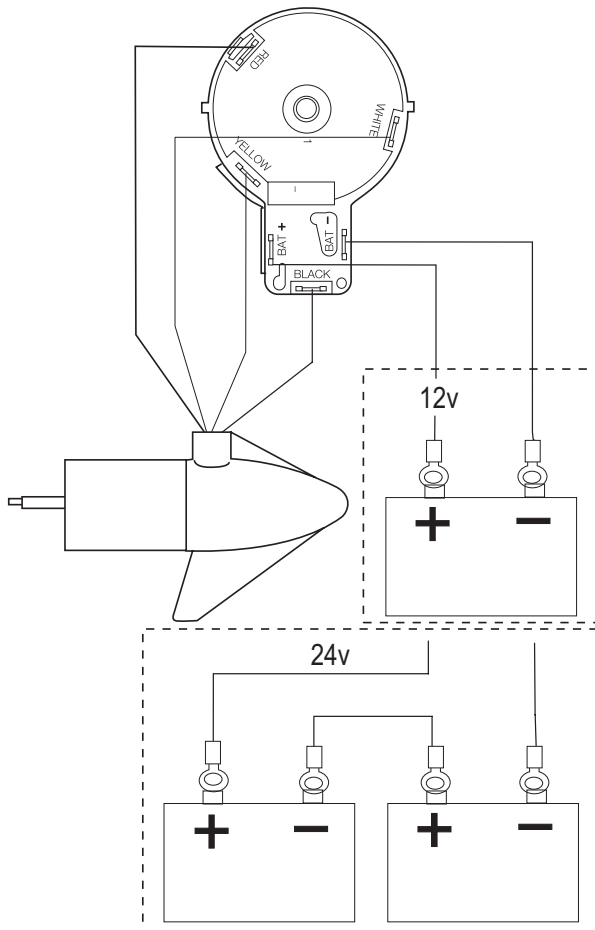

SERVICE & MAINTENANCE

Propeller Replacement

!CAUTION!: DISCONNECT THE MOTOR FROM THE BATTERY BEFORE BEGINNING ANY PROP WORK OR MAINTENANCE.

- 1.** Disconnect the motor from all sources of power prior to changing the propeller.
- 2.** Hold the propeller and loosen the prop nut with a pliers or a wrench.
- 3.** Remove the prop nut and washer. If the drive pin is sheared or broken, you will need to hold the shaft steady with a blade screwdriver pressed into the slot on the end of the shaft.
- 4.** Turn the old prop to horizontal (as illustrated) and pull it straight off. If drive pin falls out, push it back in.
- 5.** Align the new propeller with the drive pin.
- 6.** Install the prop washer and prop nut.
- 7.** Tighten the prop nut 1/4 turn past snug [25-35 inch lbs.] Do not over tighten as this can damage the prop.

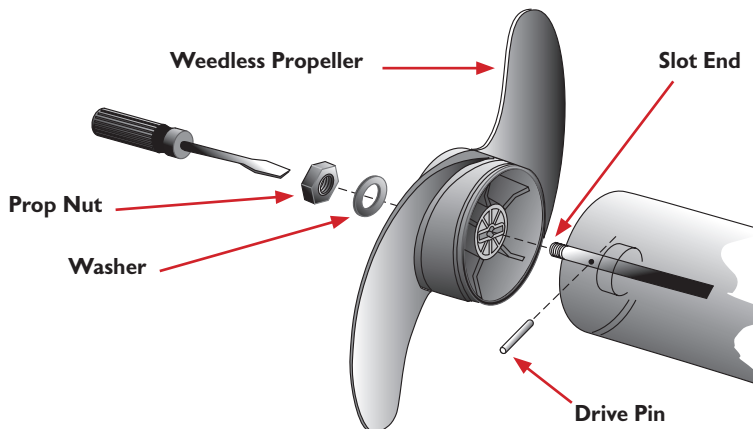

SERVICE & MAINTENANCE

General Maintenance

- 1.** After use, the entire motor should be rinsed with freshwater, then wiped down with a cloth dampened with an aqueous based silicone spray such as Armor All®. This series of motors is not equipped for salt water exposure.
- 2.** The propeller must be inspected and cleaned from weeds and fishing line after every 20 hours of operation. Fishing line and weeds can get behind the prop, damage the seals and allow water to enter the motor.
- 3.** Verify the prop nut is secure each time the motor is used.
- 4.** To prevent accidental damage during transportation or storage, disconnect the battery whenever the motor is off of the water. For prolonged storage, lightly coat all metal parts with an aqueous based silicone spray.
- 5.** For maximum battery life recharge the battery(s) as soon as possible after use. For maximum motor performance restore battery to full charge prior to use.
- 6.** Keep battery terminals clean with fine sandpaper or emery cloth.
- 7.** The propeller is designed to provide weed free operation with very high efficiency. To maintain this top performance, the leading edge of the blades must be kept smooth. If they are rough or nicked from use, restore to smooth by sanding with fine sandpaper.

FREQUENTLY ASKED QUESTIONS

Can I get replacement parts for my Minn Kota trolling motor?

Yes, we would be glad to help you with this. Please contact us for replacement parts in the U.S.A. at 1 800 227 6433. In Canada, call 1 800 263 6390.

Can my freshwater Minn Kota trolling motor be used in saltwater?

We designed a special line of motors for use in salt or brackish water. The Minn Kota Riptide trolling motors have a number of “saltwater-engineered” enhancements, including stainless steel hardware, sealed electrical connections and an advanced painting process for improved corrosion protection. Using any of our standard Minn Kota motors in saltwater may dramatically reduce the life of the motor and voids manufacturer’s warranty. To extend the life of your Minn Kota Riptide saltwater trolling motor, thoroughly rinse the motor with freshwater after every use in saltwater and store indoors. Never leave the motor submerged in saltwater when the boat is moored.

What about shaft length selection?

Choosing the correct shaft length is important so that the angler’s electric motor does not cavitate, creating fish-spooking noise. The rule of thumb is that the center of the motor section should be submerged 9”. In general, shaft length selection is more critical with bow-mount motors versus transom-mount motors. Most boat transoms are similar in their distance to the water, and Minn Kota’s standard transom shaft lengths should be adequate. With bow-mounted motors, there is much greater variation in shaft length requirements. Measure down from the mounting surface of the transom or bow to the water level. Add 5” to waterline measurement for fishing in rough water. Add 12” to waterline measurement for steering a hand control motor while standing. Use this measurement and the tables below to find the appropriate shaft length.

FREQUENTLY ASKED QUESTIONS

What are the benefits of a bow-mounted electric motor?

Boats do not tend to go in a straight line. Because of this, it is much easier to pull a boat than to push a boat. It is also easier to move the bow of the boat sideways compared to moving the transom. Therefore, a bow-mounted electric motor allows for much greater boat control and positioning. If quick-response boat control and positioning is what you are looking for, a Minn Kota bow-mount electric motor is a must.

Will the CoPilot work with my cable steer or hand control trolling motor?

No, CoPilot is designed only for electric steer motors.

TROUBLESHOOTING

- 1.** Motor fails to run or lacks power:
 - Check battery connections for proper polarity.
 - Make sure terminals are clean and corrosion free. Use fine sandpaper or emery cloth to clean terminals.
 - Check battery water level. Add water if needed.
 - Check propeller for line or weeds.
- 2.** Motor loses power after a short running time:
 - Check battery charge, if low, restore to full charge.
- 3.** Motor is difficult to steer:
 - Loosen the steering tension knob on the bracket.
 - Lubricate the composite shaft.
- 4.** You experience prop vibration during normal operation:
 - Remove and rotate the prop 180°. See removal instructions in prop section.

NOTE: For all other malfunctions, see enclosed authorized service center listing for nearest service center.

PARTS DIAGRAM

PONTOON 55/HC

55 LBS THRUST

12 VOLT

52" SHAFT

This page provides Minn Kota® WEEE compliance disassembly instructions. For more information about where you should dispose of your waste equipment for recycling and recovery and/or your European Union member state requirements, please contact your dealer or distributor from which your product was purchased.

Tools required, but not limited to: Flat Head screw driver, Phillips screw driver, socket set, pliers, wire cutters.

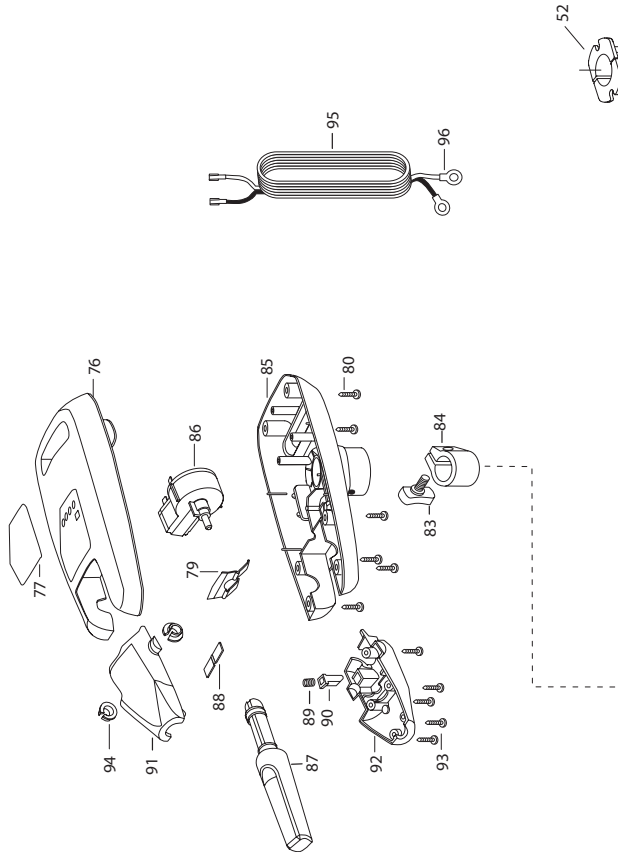

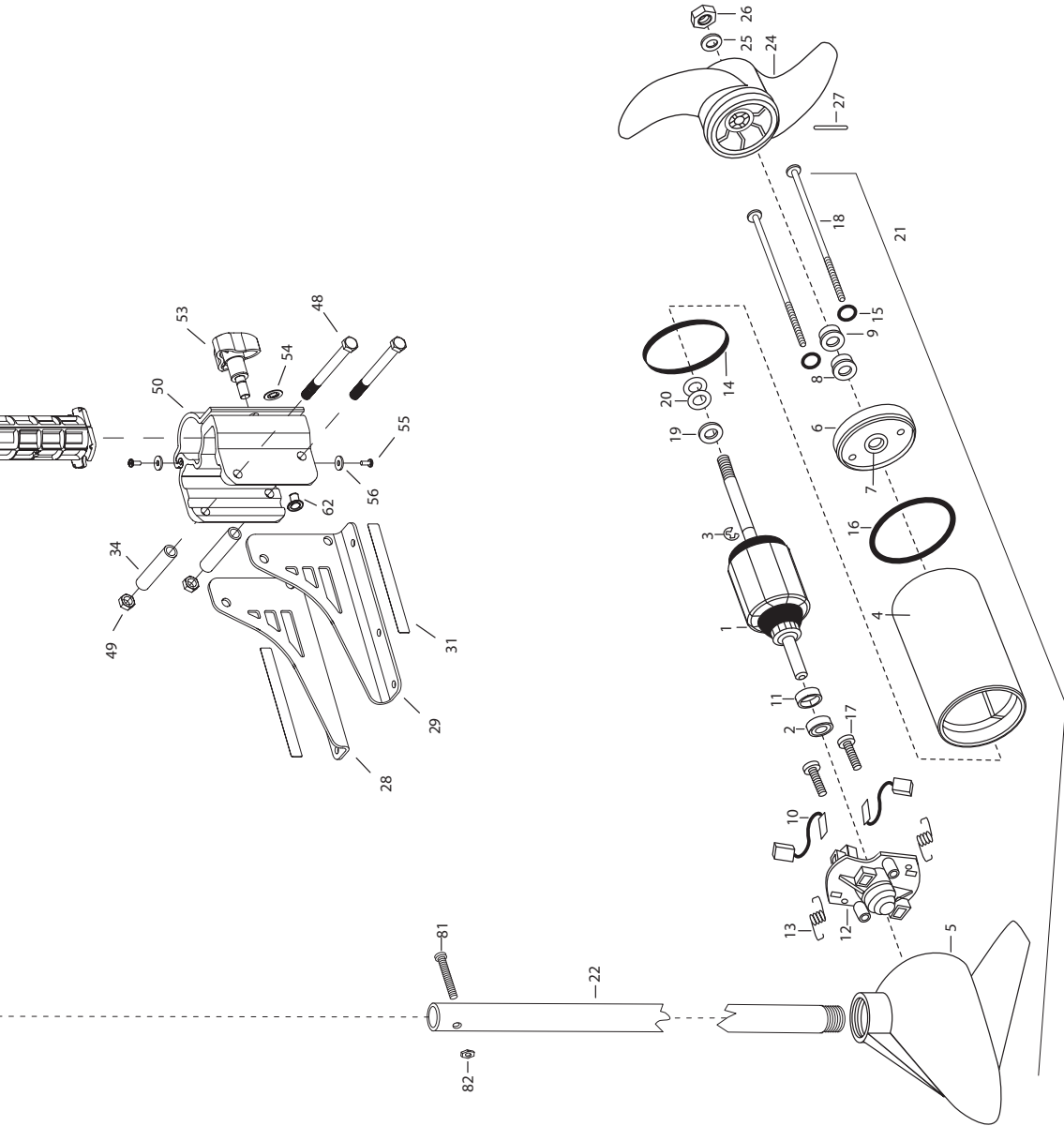

PARTS LIST

ITEM #	QTY	PART NUMBER	DESCRIPTION
1	1	2-100-121	ARMATURE ASSEMBLY 12V 3.625
2	1	140-010	BEARING-BALL
3	1	788-015	RETAINING RING
4	1	2-200-101	CENTER HOUSING ASSEMBLY
5	1	2-300-199	BRUSH END HOUSING ASSEMBLY SPDCO
6	1	2-400-101	PLAIN END HOUSING ASSEMBLY
7	1	144-049	BEARING- FLANGE SERVICE ONLY
8	1	880-003	SEAL
9	1	880-006	SEAL-W/SHIELD
10	2	188-036	BRUSH ASSEMBLY
11	1	725-035	TUBE- BRUSH RETENTION
12	1	738-036	BRUSH PLATE WITH HOLDER
13	2	975-040	SPRING- TORSION
14	1	337-036	GASKET
15	2	701-008	O-RING THRU BOLT
16	1	701-081	O-RING
17	2	830-007	#8-32 SCREW
18	2	830-042	THRU BOLT 10-32X8.83
19	1	990-067	WASHER- STEEL THRUST
20	2	990-070	WASHER-NYLATRON
21	1	2097077	MOTOR ASSEMBLY 12V F/W 3.625 5SPCO
22	1	2032068	TUBE- COMPOSITE-52"
■	1	1378131	PROPELLER KIT
*24	1	2091160	PROPELLER- W/WEDGE 2
*25	1	2151726	WASHER- 5/16 SS
*26	1	2053101	NUT-PROP NYLOC
*27	1	2092600	PIN DRIVE
■	1	2991715	PONTOON BRACKET ASSEMBLY
28	1	2261915	BRACKET, LEFT
29	1	2261916	BRACKET, RIGHT
31	2	2265689	DECAL, MINNKOTA
34	2	2261727	BRACKET SPACER
48	2	2263511	BOLT 3/8-16 X 4.0"
49	2	2263114	NUT-NYLOCK JAM 3/8-16
50	1	2991829	HINGE-DOOR-KNOB ASSEMBLY
52	2	2261537	HINGE-DOOR SLEEVE
53	1	2260905	KNOB-SOFT GRIP, L&D
54	1	2261728	WASHER-RETAINING 3/8"
55	2	2053415	SCREW #8-32 X 3/8" TRI
56	2	2261732	WASHER #8, NYLON
62	1	2264703	INSERT-THREADED
76	1	2060285	COVER-CONTROL BOX
77	1	2275617	DECAL-COVER EDGE 55/HC
79	1	2302743	SPRING-DETENT HANDLE-TILT

ITEM #	QTY	PART NUMBER	DESCRIPTION
80	6	2303412	SCREW-6-20 X 5/8 SELF TAP
81	1	2033400	SCREW-10-24 X 1-3/4
82	1	2013110	NIUT-10-24 HEX (ZCP)
83	1	2011365	SCREW-COLLAR/NEW KNOB
84	1	2031520	COLLAR-DEPTH W/O INSERT
85	1	2062551	CONTROL BOX PLAS W/ HAND
86	1	2064028	SWITCH-FWD/REV 5SP
87	1	2990912	HANDLE ASSEMBLY-W/U-JOINT 5SP
88	1	2302742	SPRING-DETENT OFF
89	1	2302745	SPRING-RELEASE BUTTON
90	1	2303720	RELEASE BUTTON-HANDLE
91	1	2060408	HANDLE- TOP HALF
92	1	2060415	HANDLE- LOWER HALF
93	5	2303412	SCREW-6-20 X 5/8 SELF TAP
94	2	2060005	BEARING-HANDLE PIVOT
95	1	2090650	LEADWIRE -10 GA RINGS
96	2	2020700	TERMINAL RING, 3/8'
■	1	2994838	BAG ASSEMBLY-BOLTS NUTS WASHERS
*98	6	2263462	SCREW 1/4-20X2 SS
*99	6	2261713	WASHER-1/4 FLAT 18-18
*100	6	2263101	NUT- 1/4-20 NYLOC-JAM
■	1	2888460	SEAL & ORING KIT

*THIS ITEM IS PART OF AN ASSEMBLY. THIS ITEM CANNOT BE SOLD SEPARATELY DUE TO MACHINING AND/OR ASSEMBLY THAT IS REQUIRED

LIMITED WARRANTY

Composite Shaft

Johnson Outdoors Marine Electronics, Inc. warrants to the original purchaser that the composite shaft of the purchaser's Minn Kota® trolling motor is free from defects in materials and workmanship appearing within the original purchaser's lifetime. Johnson Outdoors Marine Electronics, Inc. will provide a new shaft, free of charge, to replace any composite shaft found to be defective more than two (2) years after the date of purchase. Providing such a new shaft shall be the sole and exclusive liability of Johnson Outdoors Marine Electronics, Inc. and the sole and exclusive remedy of the purchaser for breach of this warranty; and purchaser shall be responsible for installing, or for the cost of labor to install, any new composite shaft provided by Johnson Outdoors Marine Electronics, Inc.

Entire Product

Johnson Outdoors Marine Electronics, Inc. warrants to the original purchaser that the purchaser's entire Minn Kota® trolling motor is free from defects in materials and workmanship appearing within two (2) years after the date of purchase. Johnson Outdoors Marine Electronics, Inc. will, at its option, either repair or replace, free of charge, any parts, including any composite shaft, found to be defective during the term of this warranty. Such repair or replacement shall be the sole and exclusive liability of Johnson Outdoors Marine Electronics, Inc. and the sole and exclusive remedy of the purchaser for breach of this warranty.

Terms Applicable to Both Warranties

These limited warranties do not apply to motors used commercially or in salt water, nor do they cover normal wear and tear, blemishes that do not affect the operation of the motor, or damage caused by accidents, abuse, alteration, modification, misuse or improper care or maintenance. **DAMAGE TO MOTORS CAUSED BY THE USE OF REPLACEMENT PROPELLERS OR OTHER REPLACEMENT PARTS NOT MEETING THE DESIGN SPECIFICATIONS OF THE ORIGINAL PROPELLER AND PARTS WILL NOT BE COVERED BY THIS LIMITED WARRANTY.** The cost of normal maintenance or replacement parts which are not defective are the responsibility of the purchaser. To obtain warranty service in the U.S., the motor or part believed to be defective, and proof of original purchase (including the date of purchase), must be presented to a Minn Kota® Authorized Service Center or to Minn Kota®'s factory service center in Mankato, MN. Any charges incurred for service calls, transportation or shipping/freight to/from the Minn Kota® Authorized Service Center or factory, labor to haul out, remove, re-install or re-rig products removed for warranty service, or any other similar items are the sole and exclusive responsibility of the purchaser. Motors purchased outside of the U.S. (or parts of such motors) must be returned prepaid with

proof of purchase (including the date of purchase and serial number) to any Authorized Minn Kota® Service Center in the country of purchase. Warranty service can be arranged by contacting a Minn Kota® Authorized Service Center listed on the enclosed sheet, or by contacting the factory at 1-800- 227-6433, fax 1-800-527-4464. Note: Do not return your Minn Kota® motor or parts to your retailer. Your retailer is not authorized to repair or replace them.

THERE ARE NO EXPRESS WARRANTIES OTHER THAN THESE LIMITED WARRANTIES. IN NO EVENT SHALL ANY IMPLIED WARRANTIES (EXCEPT ON THE COMPOSITE SHAFT), INCLUDING ANY IMPLIED WARRANTIES OF MERCHANTABILITY OR FITNESS FOR PARTICULAR PURPOSE, EXTEND BEYOND TWO YEARS FROM THE DATE OF PURCHASE. IN NO EVENT SHALL JOHNSON OUTDOORS MARINE ELECTRONICS, INC. BE LIABLE FOR INCIDENTAL, CONSEQUENTIAL OR SPECIAL DAMAGES.

Some states do not allow limitations on how long an implied warranty lasts or the exclusion or limitation of incidental or consequential damages, so the above limitations and/or exclusions may not apply to you. This warranty gives you specific legal rights and you may also have other legal rights which vary from state to state.

ENVIRONMENTAL COMPLIANCE STATEMENT

It is the intention of Johnson Outdoors Inc. to be a responsible corporate citizen, operating in compliance with known and applicable environmental regulations, and a good neighbor in the communities where we make or sell our products.

WEEE Directive:

EU Directive 2002/96/EC “Waste of Electrical and Electronic Equipment Directive (WEEE)” impacts most distributors, sellers, and manufacturers of consumer electronics in the European Union. The WEEE Directive requires the producer of consumer electronics to take responsibility for the management of waste from their products to achieve environmentally responsible disposal during the product life cycle.

WEEE compliance may not be required in your location for electrical & electronic equipment (EEE), nor may it be required for EEE designed and intended as fixed or temporary installation in transportation vehicles such as automobiles, aircraft, and boats. In some European Union member states, these vehicles are considered outside of the scope of the Directive, and EEE for those applications can be considered excluded from the WEEE Directive requirement.

This symbol (WEEE wheelie bin) on product indicates the product must not be disposed of with other household refuse. It must be disposed of and collected for recycling and recovery of waste EEE. Johnson Outdoors Inc. will mark all EEE products in accordance with the WEEE Directive. It is our goal to comply in the collection, treatment, recovery, and environmentally sound disposal of those products; however, these requirements do vary within European Union member states. For more information about where you should dispose of your waste equipment for recycling and recovery and/or your European Union member state requirements, please contact your dealer or distributor from which your product was purchased.

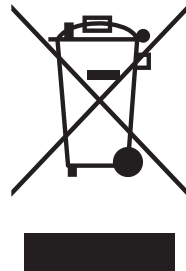

Disposal:

Minn Kota motors are not subject to the disposal regulations EAG-VO (electric devices directive) that implements the WEEE directive. Nevertheless never dispose of your Minn Kota motor in a garbage bin but at the proper place of collection of your local town council.

Never dispose of battery in a garbage bin. Comply with the disposal directions of the manufacturer or his representative and dispose of them at the proper place of collection of your local town council.

This page intentionally left blank.

This page intentionally left blank.



EDGE

MOTEUR DE PÊCHE À LA TRAÎNE FLOTTANT



MANUEL D'UTILISATION DU MASTER CE

REMARQUE : Ne retournez pas votre moteur Minn Kota à votre détaillant. Votre détaillant n'est pas autorisé à réparer ou remplacer cette unité. Vous pouvez obtenir le service en : appelant Minn Kota au 1-800-227-6433 ou retournant votre moteur au Centre de service de la manufacture Minn Kota, envoyant ou en emmenant votre moteur à un centre de service agréé de Minn Kota se trouvant sur la liste jointe.

Pour les services de garantie incluant toutes les options mentionnées ci-dessus, veuillez inclure la preuve d'achat, numéro de série et date de l'achat.

Veillez lire attentivement ce manuel de l'utilisateur. Suivez toutes les instructions et tenez compte de toutes les consignes de sécurité et de mise en garde ci-dessous. L'utilisation de ce moteur n'est autorisée que pour les personnes qui ont lu et compris ces instructions pour l'utilisateur. Les mineurs peuvent utiliser ce moteur uniquement sous la supervision d'un adulte.

ATTENTION : Ne faites jamais fonctionner le moteur hors de l'eau, puisque cela pourrait entraîner des blessures causées par le fait que l'hélice est en rotation. Raccordez le moteur à la batterie uniquement si le moteur est en position de fonctionnement et le contrôle de vitesse en position zéro. Avant de faire basculer le moteur vers le haut et de sortir les hélices hors de l'eau, débranchez le moteur de la source d'alimentation. Lorsque vous branchez les câbles d'alimentation du moteur à la batterie, veillez à ce qu'ils ne soient pas entortillés ou exposés au frottement et placez-les de telle manière que les personnes ne puissent pas trébucher dessus. Avant d'utiliser le moteur, assurez-vous que l'isolant des câbles d'alimentation n'est pas endommagé. Ne pas tenir compte de ces mesures de sécurité peut entraîner des courts-circuits avec la ou les batteries et / ou le moteur. Débranchez toujours le moteur de la ou des batteries avant le nettoyage ou la vérification de l'hélice. Évitez de submerger complètement le moteur, car l'eau pourrait pénétrer dans l'unité inférieure par la tête et le manche de contrôle. Si le moteur est utilisé, alors que de l'eau est présente dans l'unité inférieure, un court-circuit se produira et cela aura pour conséquence d'endommager considérablement le moteur. Ces dommages ne seront pas couverts par la garantie.

ATTENTION : Veillez à ce que ni vous, ni les autres personnes ne s'approchent trop près de l'hélice en rotation, que ce soit seulement avec une partie du corps ou des objets. Le moteur est puissant et pourrait provoquer des situations périlleuses ou des blessures, pour vous ou les autres. Lorsque le moteur est en marche, méfiez-vous des objets flottants ou des personnes qui pourraient être en train de nager. Les personnes, dont les réactions ou la capacité à faire fonctionner le moteur est affaiblie par l'alcool, la drogue, les médicaments ou d'autres substances, ne sont pas autorisés à utiliser ce moteur. Ce moteur n'est pas adapté à l'utilisation dans de forts courants. Le niveau de pression sonore constant du moteur lors de l'utilisation est inférieure à 70 dB (A). Le niveau de vibration globale ne dépasse pas 2,5 m / sec².

Modèle : _____

Numéro de série : _____

Date de l'achat : _____

Magasin où l'achat a été effectué : _____



TABLE DES MATIÈRES

Caractéristiques	32
Installation du support	33
Attention	34
Avertissement	35
Utilisation de votre Edge	36
Installation de la batterie et du câblage	38
Schéma du câblage menant au moteur	42
Service et entretien	43
Foire Aux Questions	45
Dépannage	47
Garantie	48
Déclaration de conformité	50

CARACTÉRISTIQUES

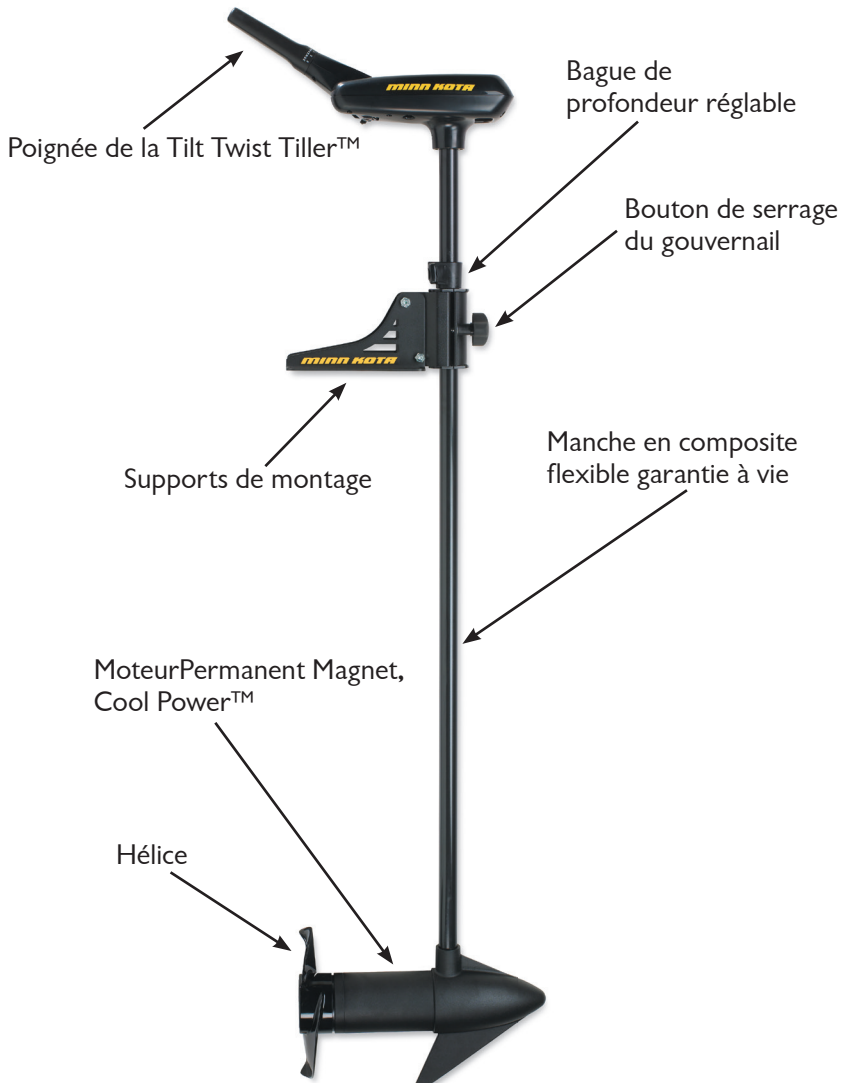

Les spécifications sont sujettes à changement sans préavis.

INSTALLATION DU SUPPORT

Nous recommandons que vous ayez quelqu'un d'autre pour vous aider avec cette procédure.

- 1.** Placez le support et le moteur en position sur le pont du bateau.
 - Nous recommandons que le moteur soit monté aussi près que possible de l'axe des bateaux
 - Assurez-vous que la zone de l'étrave sous l'emplacement choisi est libre et dégagée pour le perçage
 - Assurez-vous que le support est positionné assez loin du bord du bateau. Lorsque le moteur est dans l'eau à un niveau plus profond ou relevé vers l'intérieur du bateau, il ne doit entrer en contact avec aucune obstruction.
- 2.** Une fois en position, marquer un minimum de quatre des six trous de montage. Percez les trous aux endroits marqués à l'aide d'une mèche de 7,144 mm (9/32").

Remarque : Les quatre trous de montage avant utilisent le même modèle de boulon que celui utilisé sur les plaques de dégagement rapide MKA-21, RTA-17, MKA-16-02 et MKA-32 de Minn Kota™. Le montage flottant peut être attaché à n'importe lesquels de ceux-ci pour faciliter votre montage.

- 3.** Montez la plaque sur l'étrave à travers les trous percés à l'aide des boulons de 6,4 mm à 20 x 51 mm (1/4"-20 x 2"), des rondelles et des écrous fournis.

ATTENTION

- Évitez de laisser rouler votre moteur avec l'hélice en dehors de l'eau. Cela peut entraîner des blessures causées par le fait que l'hélice est en rotation.
- Il est recommandé de régler le sélecteur de vitesse à zéro et de placer le moteur en position déployée avant de brancher les câbles d'alimentation. Débranchez les câbles d'alimentation avant l'arrimage.
- Assurez-vous toujours que les câbles d'alimentation ne sont pas tordus ou entortillés; et qu'ils sont placés solidement afin d'éviter que quelqu'un soit en danger ou trébuche. Assurez-vous que les câbles ne sont obstrués à aucun endroit afin d'éviter d'endommager l'isolant des fils. Des dommages à l'isolant pourraient entraîner des blessures ou une défaillance.
- Inspectez toujours l'isolant des câbles d'alimentation avant l'utilisation afin de vous assurer qu'ils ne sont pas endommagés.
- Ne pas tenir compte de ces mesures de sécurité peut entraîner des courts-circuits avec la ou le(s) batterie(s) et/ou le moteur. Débranchez toujours le moteur de la ou des batteries avant le nettoyage ou la vérification de l'hélice.
- Évitez de submerger complètement le moteur, car l'eau pourrait pénétrer dans l'unité inférieure par la tête et l'arbre de contrôle. L'eau dans l'unité inférieure peut provoquer un court-circuit électrique et endommager l'unité inférieure. Ces dommages ne seront pas couverts par la garantie.

AVERTISSEMENT!

- Faites toujours fonctionner le moteur à une distance sécuritaire de toute obstruction. N'approchez jamais du moteur lorsque l'hélice tourne. Le contact avec une hélice en mouvement peut mettre en danger vous-même ou autrui.
- Employez toujours des mesures de sécurité lors de l'utilisation de votre moteur; restez à l'écart des autres embarcations, nageurs, et de tous les objets flottants. Respectez toujours les règlements qui s'appliquent à votre domaine d'activité lorsque vous êtes sur l'eau.
- Ne faites jamais fonctionner le moteur lorsque vous êtes sous l'influence de l'alcool, médicaments, stupéfiants ou autres substances qui peuvent nuire à votre capacité de faire fonctionner l'équipement en toute sécurité.
- Ce moteur n'est pas adapté pour une utilisation dans de forts courants dépassant le niveau de poussée du moteur.
- Le niveau de pression sonore constant du moteur lors de l'utilisation est inférieur à 70dB (A). Le niveau de vibration globale ne dépasse pas 2,5 m/sec².

UTILISATION DE VOTRE EDGE

Barre de torsion et d'inclinaison

Ces moteurs offrent un choix de cinq vitesses en marche avant et de trois en marche arrière.

Le contrôle de vitesse peut être utilisé dans les deux sens, en marche avant ou arrière. Tournez la poignée de la barre de torsion et d'inclinaison en sens anti-horaire de O (arrêt), afin d'augmenter la vitesse en marche arrière, et en sens horaire de O (arrêt) afin d'augmenter la vitesse en marche avant. La poussée diminue à mesure que vous approchez de O dans les deux sens.

La poignée tournante de la barre est livrée en position basse. Tirez fermement la poignée jusqu'à ce qu'elle soit en position horizontale. Il y a cinq positions possibles pour la poignée : soit 45° vers le bas, à l'horizontal, 15°, 30° et 45° inclinée vers le haut. La poignée se verrouille en position horizontale, mais peut être inclinée vers le bas en appuyant sur le bouton de déverrouillage situé sur la partie inférieure à gauche du pivot de la poignée.

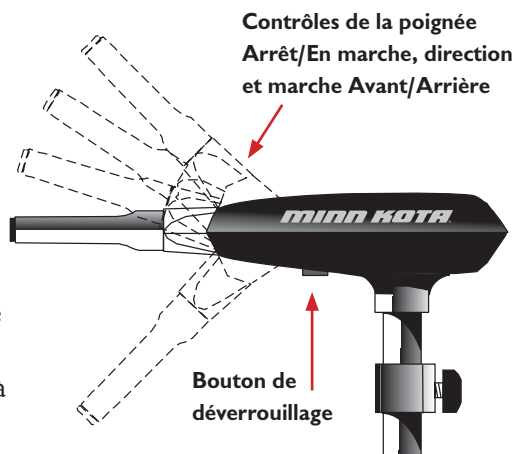

Réglage de la profondeur

- Empoignez fermement l'arbre externe ou la tête de contrôle et gardez-le stable.
- Desserrez le bouton de réglage de profondeur jusqu'à l'arbre glisse librement.
- Remontez ou abaissez le moteur à la profondeur désirée.
- Tournez la tête de contrôle du moteur à la position désirée.
- Serrez le bouton de réglage de profondeur afin de fixer le moteur en place.

Remarque : Lors du réglage de la profondeur assurez-vous que le haut du moteur est immergé à au moins 30,5 cm (12") afin d'éviter de brasser ou d'agiter l'eau à la surface. L'hélice doit être complètement submergée.

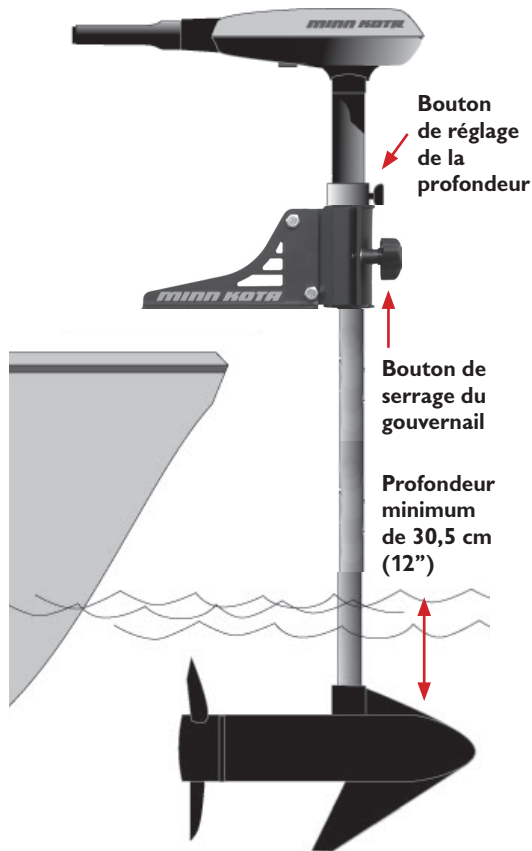

Réglage du gouvernail

- Réglez le bouton de tension du gouvernail afin de fournir une tension suffisante pour permettre au moteur de tourner librement, tout en restant dans n'importe quelle position sans être ralenti, ou; serrez le bouton et verrouillez le moteur dans une position prédéfinie afin que vous ayez les mains libres pour pêcher.

INSTALLATION DES BATTERIES ET DU CÂBLAGE

Gréage du bateau et installation du produit :

Pour des raisons de sécurité et de conformité, nous vous recommandons de suivre les normes de l'American Boat and Yacht Council (ABYC) lors du gréage de votre bateau. Les altérations dans le câblage du bateau devraient être complétées par un technicien maritime qualifié. Les spécifications suivantes sont seulement des directives générales :

ATTENTION! : Ces directives s'appliquent au gréage général effectué afin de supporter votre moteur de Minn Kota™. L'alimentation de multiples moteurs ou d'autres appareils électriques, à partir du même circuit d'alimentation, peut influencer sur le gabarit de conducteurs et la taille du disjoncteur recommandée. Si vous utilisez un fil plus long que celui fourni avec votre appareil, suivez les dimensions de gabarits des conducteurs et des disjoncteurs qui se trouvent dans le tableau ci-dessous. Si la longueur totale de votre conducteur est de plus de 15,24 mètres (50 feet), nous vous recommandons de contacter un technicien maritime qualifié.

Un dispositif de protection contre les surintensités (disjoncteur ou fusible) doit être utilisé. Les préalables de la garde côtière exigent que chaque conducteur de courant, qui n'est pas fixé, soit protégé par une fusible ou un disjoncteur qui se réinitialise manuellement et qui ne peut se déclencher automatiquement. Les dimensions du type (courant et tension nominale) de fusible ou disjoncteur doivent être choisies en fonction du moteur de pêche à la traîne utilisé. Le tableau ci-dessous donne les directives recommandées pour ce qui est des dimensions des disjoncteurs.

Tableau des dimensions de gabarit des conducteurs et disjoncteurs

Longueur totale du conducteur (longueur de tous les conducteurs dans le circuit au complet)

Poussée du moteur	Disjoncteur	3,05 mètres (10 feet)	6,10 mètres (20 feet)	9,14 mètres (30 feet)	12,19 mètres (40 feet)	15,24 mètres (50 feet)
18,18 kg (40#), 20,46 kg (45#)	50 A à 12 VCC	10 AWG	8 AWG	6 AWG	4 AWG	4 AWG
22,72 kg (50#), 25 kg (55#)	60 A à 12 VCC	8 AWG	6 AWG	4 AWG	4 AWG	2 AWG
31,82 kg (70#)	50 A à 24 VCC	10 AWG	10 AWG	8 AWG	8 AWG	6 AWG

* Le tableau ci-dessus des dimensions de gabarit des conducteurs et disjoncteurs est uniquement valable pour les hypothèses suivantes.

-
- 1.** Il n'y a pas plus de 3 conducteurs qui sont regroupés à l'intérieur d'une gaine ou d'un conduit qui se trouve en dehors des espaces alloués au moteur.
 - 2.** Chaque conducteur est muni d'un isolant d'une température nominale de 105° C.
 - 3.** Pas plus de 5 % de chute de tension n'est autorisée lorsque le moteur roule à pleine puissance, en se basant sur les exigences d'alimentation du produit qui ont été publiées.

Référence : Le code des règlements fédéraux des États-Unis (CFR) : 33 CFR 183 - Bateaux et équipements associés

ABYC E-11 : systèmes électriques de CA et CC sur les bateaux

Sélectionner la batterie adéquate

Le moteur fonctionnera avec n'importe quelle batterie marine à décharge profonde de 12 volts. Pour de meilleurs résultats, utilisez une batterie marine à décharge profonde avec un ampérage nominal d'au moins 115 ampères/heure. Selon une estimation générale effectuée sur l'eau, votre moteur de 12 volts utilisera un ampère par heure et votre moteur de 24 volts, 0,75 ampère par heure, pour chaque coup de poussée produite lorsque le moteur tourne à haute vitesse. L'ampérage réel utilisé dépend de vos conditions environnementales spécifiques et des exigences de fonctionnement. Maintenez la batterie complètement chargée. Un entretien adéquat fera en sorte que vous ayez du courant venant de la batterie lorsque vous en aurez besoin, et d'améliorer considérablement la vie de la batterie. Le fait de ne pas recharger les batteries au plomb (dans les 12-24 heures) est la principale cause de défaillance prématurée des batteries. Utilisez un chargeur à taux variable afin d'éviter une surcharge. Si vous utilisez une batterie à manivelle pour démarrer un moteur hors-bord à essence, nous vous recommandons d'utiliser une ou des batteries marines à décharge profonde séparées pour votre moteur de pêche à la traîne Minn Kota™.

INSTALLATION DES BATTERIES ET DU CÂBLAGE

Conseils concernant les batteries :

Ne branchez jamais les bornes (+) et (-) de la batterie ensemble. Prenez soin qu'aucun objet métallique ne puisse tomber sur la batterie et provoquer un court-circuit aux bornes. Cela provoquerait immédiatement un court-circuit et un risque d'incendie extrême.

Recommandation :

Utilisez les boîtes de batterie et les pinces de raccordement de batterie isolées Minn Kota™, telles que l'accessoire #MK-BC-1.

Comment brancher les batteries

Systemes de 12 volts :

- 1.** Assurez-vous que le moteur est éteint (sélecteur de vitesse sur « 0 »).
- 2.** Branchez le fil rouge positif (+) à la borne positive (+) de la batterie.
- 3.** Branchez le fil noir négatif (-) à la borne négative (-) de la batterie.
- 4.** Pour des raisons de sécurité, n'allumez pas le moteur jusqu'à ce que l'hélice soit dans l'eau.

Systemes de 24 volts :

- 1.** Assurez-vous que le moteur est éteint (sélecteur de vitesse sur « 0 »).
- 2.** Deux batteries de 12 volts sont nécessaires.
- 3.** Les batteries doivent être branchées en série, uniquement tel qu'illustré dans le schéma de câblage, afin de fournir 24 volts.
 - a.** Branchez un câble de raccordement à la borne positive (+) de la batterie 1 et à la borne négative (-) de la batterie 2.
 - b.** Branchez le fil rouge positif (+) à la borne positive (+) sur la batterie 2.
 - c.** Branchez le fil noir négatif (-) à la borne négative (-) de la batterie 1.

-
- 4.** Pour des raisons de sécurité, n'allumez pas le moteur jusqu'à ce que l'hélice soit dans l'eau. Si vous installez un raccordement en fil de plomb, respectez les polarités appropriées et suivez les instructions qui se trouvent dans votre manuel du propriétaire du bateau. Voir le schéma de câblage sur les pages suivantes.

ATTENTION!

- UNE MAUVAISE INSTALLATION DU CÂBLAGE DES SYSTÈMES DE 24/36 VOLTS POURRAIT PROVOQUER UNE EXPLOSION DES BATTERIES!
- GARDEZ LES ÉCROUS PAPILLONS DE RACCORDEMENT SOLIDES ET BIEN SERRÉS AUTOUR DES BORNES DE LA BATTERIE.
- INSTALLEZ LA BATTERIE DANS UN COMPARTIMENT VENTILÉ.

SCHÉMA DE CÂBLAGE DU MOTEUR

IL S'AGIT D'UN SCHÉMA DE MULTI-TENSIONS UNIVERSEL. REVÉRIFIEZ LA TENSION DE VOS MOTEURS AFIN D'EFFECTUER LES RACCORDEMENTS APPROPRIÉS.

Les dispositifs de protection contre les surintensités ne figurent pas dans les illustrations.

COMMUTATEUR À CINQ VITESSES

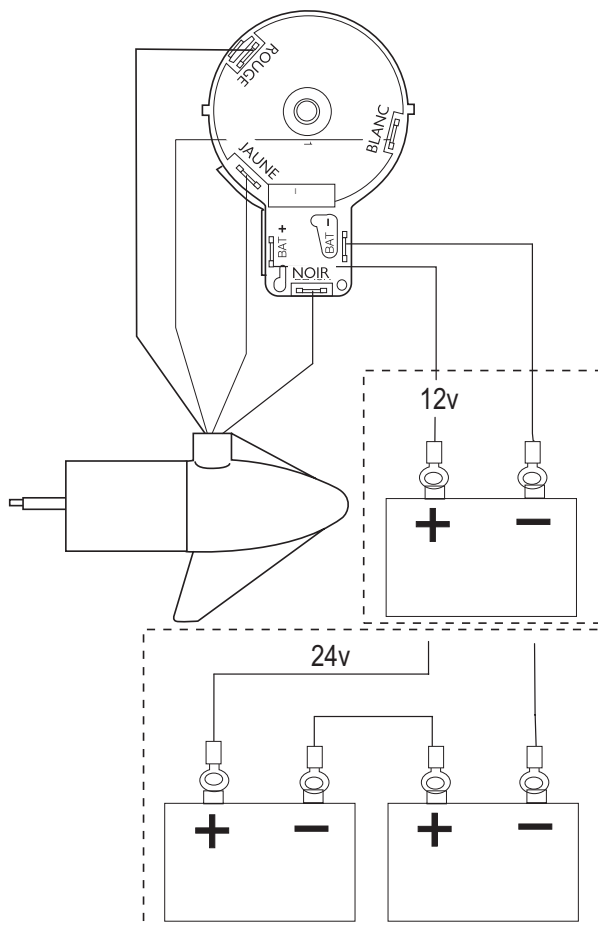

SERVICE ET ENTRETIEN

Remplacement de l'hélice

ATTENTION! : DÉBRANCHEZ LE MOTEUR DE LA BATTERIE AVANT D'ENTREPRENDRE TOUT TRAVAIL OU ENTRETIEN SUR L'HÉLICE.

1. Débranchez le moteur de toutes les sources d'alimentation avant de changer l'hélice.
2. Maintenez l'hélice et desserrer l'écrou de l'hélice à l'aide d'une pince ou d'une clé.
3. Retirez l'écrou et la rondelle de l'hélice. Si la goupille est cisailée ou cassée, vous devrez tenir l'arbre stable avec un tournevis à lame enfoncé dans la fente à l'extrémité de l'arbre.
4. Tournez la vieille hélice à l'horizontale (tel qu'illustré) et retirez-la sans hésiter. Si la goupille tombe, repoussez-la à l'intérieur.
5. Alignez la nouvelle hélice avec la goupille.
6. Installez la rondelle et l'écrou de l'hélice.

Serrez l'écrou de l'hélice 1/4 de tour de plus passé le serrage confortable [2,825-3,954 Nm (25-35 inch lbs.)] Ne serrez pas trop car cela peut endommager l'hélice.

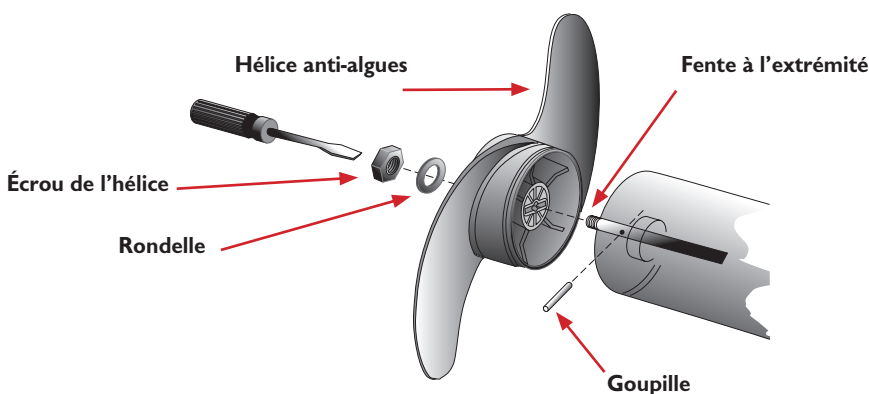

SERVICE ET ENTRETIEN

Entretien général

- 1.** Après utilisation, le moteur en entier devrait être rincé avec de l'eau douce, puis essuyé avec un chiffon imbibé d'un protecteur à base de silicone aqueux telles que Armor All™. Cette série de moteurs n'est pas équipée pour être exposée à l'eau salée.
- 2.** L'hélice doit être inspectée et les algues et lignes de pêche ôtées, toutes les 20 heures de fonctionnement. Les lignes de pêche et les algues peuvent se retrouver derrière l'hélice, endommager les joints et permettre à l'eau d'entrer dans le moteur.
- 3.** Chaque fois que le moteur est utilisé, assurez-vous que l'écrou de l'hélice est bien serré.
- 4.** Afin de prévenir les dommages accidentels, lors du transport ou de l'entreposage, débranchez la batterie lorsque le moteur est hors de l'eau. Pour un entreposage prolongé, enduisez légèrement toutes les parties métalliques avec un protecteur à base de silicone aqueux.
- 5.** Pour profiter de la durée de vie maximale de la batterie, rechargez la ou les batteries dès que possible après utilisation. Pour une performance maximale du moteur, rechargez la batterie complètement avant de l'utiliser.
- 6.** Gardez les bornes de la batterie propres à l'aide de papier sablé fin ou de toile d'émeri.
- 7.** L'hélice est conçue pour fonctionner en repoussant les algues avec un niveau d'efficacité très élevé. Pour maintenir ce haut rendement, la pointe des lames doit être gardée lisse. Si elles sont rugueuses ou ébréchées dues au fait de l'utilisation, rendez-les lisses de nouveau à l'aide de papier sablé fin.

FOIRE AUX QUESTIONS

Puis-je obtenir des pièces de rechange pour mon moteur de pêche à la traîne Minn Kota™?

Oui, nous serions heureux de vous aider avec ceci. Pour des pièces de rechange aux États-Unis, veuillez nous contacter au 1-800-227-6433. Au Canada, composez le 1-800-263-6390.

Est-ce que mon moteur de pêche à la traîne en eau douce Minn Kota™ peut être utilisé en eau salée?

Nous avons conçu une gamme spéciale de moteurs pour une utilisation en eau salée ou saumâtre. Les moteurs de pêche à la traîne Riptide de Minn Kota™ ont davantage de caractéristiques « conçues pour une utilisation en eau salée », y compris l'équipement en acier inoxydable, les raccords électriques scellés et un processus de peinture de pointe afin de fournir une meilleure protection contre la corrosion. Utiliser l'un de nos moteurs Minn Kota® standards en eau salée peut réduire considérablement la durée de vie du moteur et cela annule la garantie du fabricant. Pour prolonger la durée de vie de votre moteur de pêche à la traîne en eau salée Riptide de Minn Kota™, rincez bien le moteur avec de l'eau douce après chaque utilisation en eau salée et à l'intérieur du magasin. Ne laissez jamais le moteur immergé dans l'eau salée lorsque le bateau est amarré.

Qu'en est-il de la sélection de la longueur de l'arbre?

Choisir la longueur d'arbre appropriée est important afin que le moteur électrique du pêcheur n'oscille pas, provoquant ainsi du bruit qui pourrait effrayer les poissons. La règle de base est que la section du centre du moteur doit être submergée de 22,86 cm. En général, la sélection de la longueur d'arbre est plus critique avec des moteurs montés sur l'étrave qu'avec des moteurs montés sur le tableau arrière. La plupart des tableaux arrière des bateaux sont similaires pour ce qui est de leur distance avec l'eau, et la longueur des arbres de tableaux arrière standards de Minn Kota™ devrait être suffisante. Avec des moteurs montés sur l'étrave, il y a beaucoup plus de variations pour ce qui est des exigences concernant la longueur de l'arbre. Mesurez à partir de la surface de montage du tableau arrière ou étrave vers le bas et jusqu'au niveau de l'eau.

FOIRE AUX QUESTIONS

Ajouter 12,7 cm (5") à la mesure de la ligne de flottaison pour la pêche dans des eaux agitées. Ajouter 30,48 cm (12") à la mesure de la ligne de flottaison pour le pilotage d'un moteur à commande manuelle tout en étant debout. Utilisez cette mesure et les tableaux ci-dessous afin de trouver la longueur d'arbre appropriée.

Quels sont les avantages d'un moteur électrique monté sur l'étrave?

Les bateaux n'ont pas tendance à aller en ligne droite. Pour cette raison, il est beaucoup plus facile de tirer un bateau que de le pousser. Il est aussi plus facile de déplacer l'étrave du bateau latéralement que de déplacer le tableau arrière. Par conséquent, un moteur électrique monté sur l'étrave permet un bien meilleur contrôle et positionnement du bateau. Si le contrôle et positionnement rapide du bateau est ce que vous cherchez, alors vous devez vous procurer un moteur électrique monté sur l'étrave de Minn Kota™.

Est-ce que le CoPilot va fonctionner avec mon moteur de pêche à la traîne à commande manuelle ou câblée?

Non, CoPilot est conçu uniquement pour les moteurs à commande électrique.

DÉPANNAGE

- 1.** Le moteur ne s'allume pas ou manque de puissance :
 - Vérifiez que les raccordements de la batterie respectent les bonnes polarités.
 - Assurez-vous que les bornes sont propres et sans corrosion. Utilisez du papier sablé ou de la toile d'émeri pour nettoyer les bornes.
 - Vérifiez le niveau d'eau de la batterie. Ajoutez de l'eau si nécessaire.
 - Vérifiez s'il n'y a pas des lignes ou des algues sur l'hélice.
- 2.** Le moteur perd de la puissance après avoir fonctionné un court laps de temps :
 - Vérifiez la charge de la batterie, si le niveau est bas, remettez-la à pleine charge.
- 3.** Le moteur est difficile à piloter :
 - Desserrez le bouton de tension de pilotage sur le support.
 - Lubrifier l'arbre en composite.
- 4.** Vous ressentez des vibrations provenant de l'hélice lors du fonctionnement normal :
 - Retirez et faite pivoter l'hélice à 180°. Voir les instructions de retrait dans la section hélice.

REMARQUE : Pour tout autre dysfonctionnement, voir la liste des centres de service agréés ci-jointe pour le centre de service le plus proche.

GARANTIE LIMITÉE

Manche en composite

Johnson Outdoors Marine Electronics, Inc. garantit à l'acheteur initial que le manche en composite du moteur de pêche à la traîne Minn Kota est sans défauts de fabrication et de matériaux qui pourraient apparaître au cours de la vie de l'acheteur initial. Johnson Outdoors Marine Electronics, Inc. fournira, gratuitement, un nouveau manche pour remplacer tout manche en composite qui s'avère défectueux après plus de deux (2) ans suivant la date d'achat. Fournir un tel manche neuf sera la responsabilité unique et exclusive de Johnson Outdoors Marine Electronics, Inc. et le seul et unique recours de l'acheteur en cas de violation de cette garantie, et l'acheteur sera responsable de l'installation ou du coût de la main d'œuvre pour l'installation de tout nouveau manche en composite, fourni par Johnson Outdoors Marine Electronics, Inc.

Produit complet

Johnson Outdoors Marine Electronics, Inc. garantit à l'acheteur initial que son moteur de pêche à la traîne Minn Kota, en entier, est sans défauts de fabrication et de matériaux qui pourraient apparaître au cours des deux (2) ans suivant la date d'achat. Johnson Outdoors Marine Electronics, Inc. fournira à son choix, gratuitement, soit la réparation ou le remplacement de toute pièce y compris tout manche en composite qui s'avère défectueux au cours des termes de cette garantie. Cette réparation ou remplacement sera la responsabilité unique et exclusive de Johnson Outdoors Marine Electronics, Inc. et le seul et unique recours de l'acheteur en cas de violation de cette garantie.

Conditions applicables aux deux garanties

Ces garanties limitées ne s'appliquent pas aux moteurs utilisés commercialement ou en eau salée, pas plus qu'ils ne couvrent l'usure normale, les imperfections qui n'affectent pas le fonctionnement du moteur, ou les dommages causés par les accidents, abus, altérations, modifications, utilisations abusives ou mauvais entretien ou maintenance. **LES DOMMAGES AUX MOTEURS CAUSÉS PAR L'UTILISATION D'HÉLICES DE REMPLACEMENT OU D'AUTRES PIÈCES DE RECHANGE NON CONFORMES AUX SPÉCIFICATIONS DE CONCEPTION DE L'HÉLICE ET DES PIÈCES ORIGINALES, NE SERONT PAS COUVERTS PAR CETTE GARANTIE LIMITÉE.** Le coût de l'entretien normal ou des pièces de rechange qui ne sont pas défectueuses sont à la charge de l'acheteur. Pour obtenir le service de garantie aux États-Unis, le moteur ou pièce qui semble être défectueuse et la preuve d'achat originale (dont la date d'achat), doivent être présentés à un centre de service agréé Minn Kota® ou au centre de service de la manufacture Minn Kota® à Mankato, au MN. Tous les frais encourus pour des appels de service, le transport ou l'expédition/fret de/vers le centre de service agréé ou manufacture Minn Kota®, la main d'œuvre pour transporter, retirer, réinstaller ou regréer des produits retirés pour le service de garantie, ou tout autre élément similaire, sont sous la responsabilité unique et exclusive de l'acheteur. Les moteurs achetés à l'extérieur des États-Unis (ou les pièces de ces moteurs) doivent être retournés, port payé avec preuve d'achat (y compris la date d'achat et le numéro de série), à n'importe quel centre de service agréé Minn Kota® dans le pays d'achat. Le service de garantie

peut être organisé en communiquant avec l'un des centres de service agréé Minn Kota® figurant sur la feuille jointe, ou en communiquant avec la manufacture au : 1-800-227-6433 ou par fax au : 1-800-527-4464.
Remarque : Ne retournez pas votre moteur ou vos pièces Minn Kota® à votre détaillant. Votre détaillant n'est pas autorisé à les réparer ou à les remplacer.

IL N'Y A AUCUNE GARANTIE EXPRESSE AUTRE QUE CES GARANTIES LIMITÉES. AUCUNE GARANTIE IMPLICITE (SAUF CELLE POUR LE MANCHE EN COMPOSITE), Y COMPRIS TOUTE GARANTIE IMPLICITE DE COMMERCIALISATION OU D'ADAPTATION À UN USAGE PARTICULIER, NE DEVRA EN AUCUN CAS ÊTRE PROLONGÉE AU-DELÀ DES DEUX ANS SUIVANT LA DATE D'ACHAT. JOHNSON OUTDOORS MARINE ELECTRONICS, INC. NE SERA, EN AUCUN CAS, TENU POUR RESPONSABLE DES DOMMAGES ACCESSOIRES, INDIRECTS OU SPÉCIAUX.

Certains états ne permettent pas de limites sur la durée d'une garantie implicite ou l'exclusion ou limitation des dommages accessoires ou indirects, donc, les limitations ou exclusions ci-dessus peuvent ne pas s'appliquer à vous. Cette garantie vous donne des droits légaux spécifiques et vous pouvez également bénéficier d'autres droits qui varient d'un état à l'autre.

DÉCLARATION DE CONFORMITÉ ENVIRONNEMENTALE

Il est dans l'intention de Johnson Outdoors Inc d'être une entreprise citoyenne responsable, fonctionnant en conformité avec la réglementation environnementale applicable et connue, et d'être un bon voisin dans les communautés où nous fabriquons ou vendons nos produits.

Directive DEEE :

La directive européenne 2002/96/CE « Directive concernant les déchets d'équipements électriques et électroniques (DEEE) » a un impact sur la plupart des distributeurs, vendeurs et fabricants d'électronique pour le grand public au sein de l'Union européenne. La directive DEEE exige que le producteur d'électronique pour le grand public prenne une part de responsabilité, en ce qui concerne la gestion des déchets de leurs produits, afin d'atteindre une élimination écologique et ce, tout au long du cycle de vie du produit.

Il se peut que, où vous êtes, vous ne soyez pas tenu d'agir en conformité avec la DEEE pour ce qui est des équipements électriques et électroniques (EEE), et il se peut qu'il en soit de même pour les EEE conçus et destinés à être utilisés comme installations fixes ou temporaires dans des véhicules de transport tels que des automobiles, avions et bateaux. Dans certains États européens membres de l'Union, ces véhicules sont considérés comme ne faisant pas partie de ceux qui sont concernés par la directive et l'EEE, puisque ces applications peuvent être considérées comme exclues de l'exigence de la directive DEEE.

Ce symbole (DEEE poubelle à roulette) sur le produit indique que le produit ne doit pas être jeté avec les déchets domestiques. Il doit être jeté et collecté pour le recyclage et la récupération des déchets de l'EEE. Johnson Outdoors Inc va marquer tous les produits EEE en conformité avec la directive DEEE. C'est notre but de nous conformer à la collecte, au traitement, à la récupération et à l'élimination écologique judicieuse de ces produits, mais ces exigences varient au sein des différents États membres de l'Union européenne. Pour plus d'informations sur l'endroit où vous devez disposer de vos déchets d'équipements pour le recyclage et la récupération et / ou des exigences de votre État membre de l'Union européenne, veuillez contacter votre détaillant ou distributeur duquel vous avez acheté votre produit.



Élimination :

Les moteurs Minn Kota ne sont pas soumis à la loi d'élimination EAG-VO (directive pour les dispositifs électriques), qui transpose la directive DEEE. Néanmoins, ne jetez jamais votre moteur Minn Kota dans une poubelle, mais plutôt à l'endroit approprié où s'effectue la collecte dans votre conseil municipal local. Ne jetez jamais de batteries dans une poubelle. Conformez-vous aux directions d'élimination du fabricant ou de son représentant et jetez-les à l'endroit approprié où s'effectue la collecte dans votre conseil municipal local.

This page intentionally left blank.



Consumer & Technical Service

Johnson Outdoors Marine Electronics, Inc.

PO Box 8129

121 Power Drive

Mankato, MN 56001

Phone (800) 227-6433

Fax (800) 527-4464

minnkotamotors.com

©2011 Johnson Outdoors Marine Electronics, Inc. All rights reserved.

Conforms to 89/336/EEC (EMC) under standards EN 55022A, EN 50082-2
since 1996 LN V9677264

WARNING: This product contains chemical(s) known to the state of California to cause
cancer and/or reproductive toxicity.