

DS18
CANDY-6

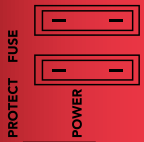

CANDY-6

6 CHANNEL 1800 WATTS MAX FULL RANGE CLASS D AMPLIFIER
AMPLIFICADOR DIGITAL DE 6 CANALES 1800 WATTS, RANGO COMPLETO

owner's manual
MANUAL DE USUARIO

ENGLISH | ESPAÑOL



DS18[®]

Congratulations on purchasing this DS18 CANDY-6 Class D Full-Range Amplifier. The amplifier has been designed using the latest electronic technology available, allowing you to produce high quality stereo playback in mobile applications. This system provides you with low harmonic distortion, a considerable amount of reserve voltage and high temperature stability.

Felicitaciones por la compra de este Amplificador Digital DS18 CANDY-6 de rango completo. El amplificador ha sido diseñado utilizando última tecnología electrónica disponible, lo que permite producir una reproducción estéreo de alta calidad en aplicaciones móviles. Este sistema te proporciona una baja distorsión armónica, una capacidad considerable de reserva de voltaje y estabilidad en las altas temperaturas.

IMPORTANT

- Since the amplifier is sensitive to electrical and motor noise and interference from the amplifier may affect your radio reception, try to mount it at least 3 feet away from the receiver. Good locations include under a seat, in the trunk or hatch area.
- Please remember this is a high power unit which generates high electrical energy and heat. Therefore be sure to install the unit in a place with sufficient airflow, a minimum of dust and no moisture. Allow enough space around the cooling fins to permit reasonable airflow and cooling. It is important to ensure that the cooling fins of the heat sink are not against a panel or a surface preventing air circulation.
- Never mount the amplifier in a location that is subject to direct sunlight or exposed to moisture. Be sure to mount the amplifier to a strong, solid surface which will not give way under the stress of a sudden stop or accident.

IMPORTANTE!

- Dado que el amplificador es sensible al ruido eléctrico, ruido del motor y a la interferencia proveniente de sí mismo, esto puede afectar el radio de recepción. Para evitar este problema, intente instalarlo al menos a 3 pies de distancia desde el receptor. Las posibles ubicaciones pueden ser debajo del asiento, en el maletero o en el área de la escotilla.
- Recuerde que se trata de una unidad de alta potencia que genera mucha energía y calor. Por lo tanto, asegúrese de instalar la unidad en un lugar con suficiente flujo de aire, un mínimo de polvo y sin humedad. Deje suficiente espacio alrededor de las aletas de enfriamiento para permitir un flujo de aire y enfriamiento razonables. Es importante asegurarse de que las aletas de enfriamiento del disipador de calor no están contra un panel o una superficie que impida la circulación del aire.
- Nunca instale el amplificador en un lugar expuesto a la luz solar directa o expuesto a la humedad. Asegúrese de instalar el amplificador en una superficie sólida y resistente que no cederá bajo el estrés de una frenada repentina o un accidente.

- When mounting the amplifier on a side wall, try to position it so that the slots in the cooling fins are vertical. Amplifier should not be mounted on the bottom a rear deck with the fins facing down because the heat will radiate back up into the amplifier. Leave yourself enough room on either side of the amplifier to make all the wire connections and adjust the controls. If you have a subwoofer box in your vehicle, you can mount the amplifier on the outside of the box.

CAUTION : if you are mounting the amplifier to the vehicle floor, check beneath the car to be sure your screws wont puncture a brake or gas line.

WARNING : Continuous exposure to sound pressure levels over 100dB may cause permanent hearing loss. High power autosound system may produce sound pressure levels well over 130dB, use common sense and practice safe sound please!

- Cuando instale el amplificador en una pared lateral, intente colocarlo de modo que las ranuras las aletas de enfriamiento estén en forma vertical. El amplificador no debe instalarse con las aletas de enfriamiento hacia abajo porque el calor irradiará hacia arriba en dirección al amplificador. Deje suficiente espacio a ambos lados del amplificador para hacer las conexiones de cables y ajuste los controles. Si tiene una caja de subwoofer en su vehículo, puede instalar el amplificador en el exterior de la caja.

PRECAUCIÓN : Si está montando el amplificador en el piso del vehículo, verifique debajo el automóvil para asegurarse de que sus tornillos no perforarán un freno o una línea de gas.

ADVERTENCIA : La exposición continua a niveles de presión sonora superiores a 100 dB puede causar pérdida auditiva permanente. El sistema de sonido automático de alta potencia puede producir niveles de presión sonora muy por encima de 130dB, use el sentido común y utilice con seguridad el equipo por favor!

POWERCONNECTION

CONEXIÓN ELÉCTRICA

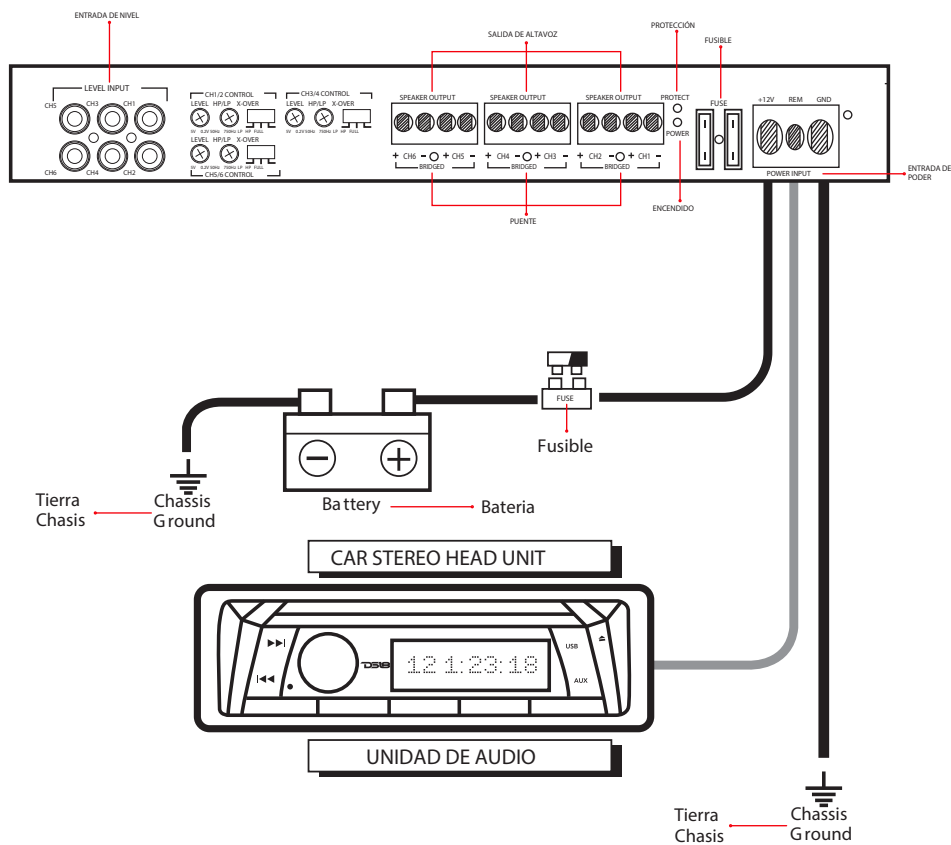

IMPORTANT: Before making any connections, disconnect the car's battery until the installation is completed to avoid possible damage to electrical system

IMPORTANTE: Antes de realizar cualquier conexión, desconecte la batería del automóvil hasta que se complete la instalación para evitar posibles daños al sistema eléctrico.

FEATURES

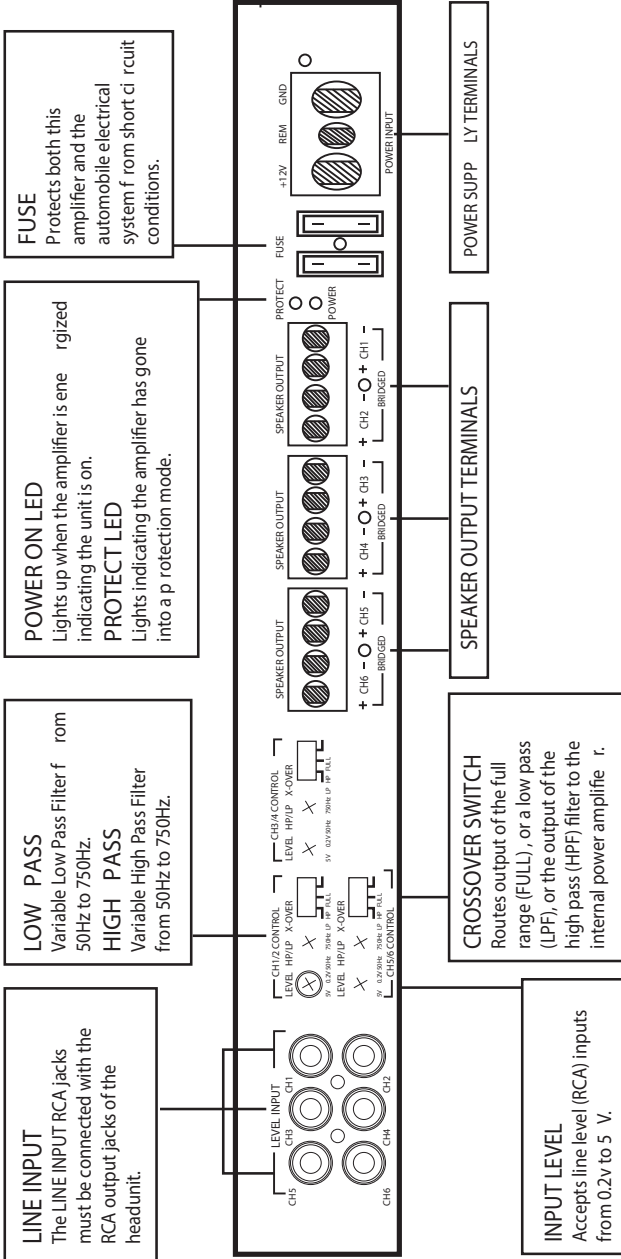

CARACTERÍSTICAS

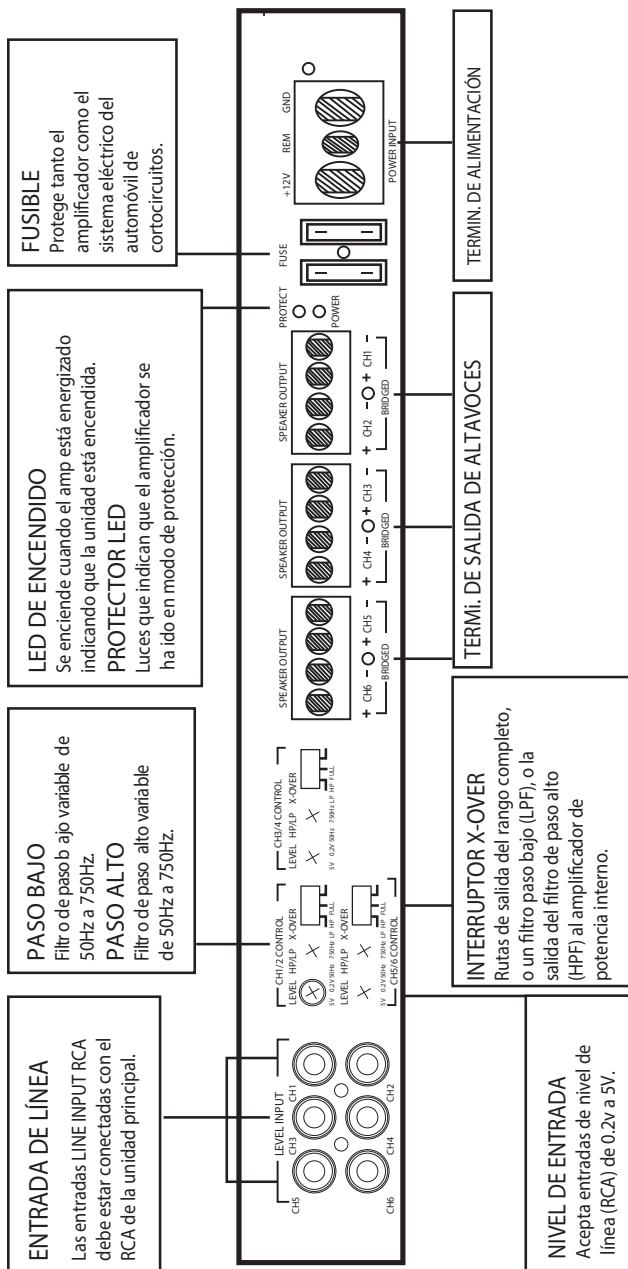

APPLICATIONS

INPUT CONNECTIONS

- This amplifier has RCA connections for low level input. Low level signal is carried through RCA cables. It is preferred to use low level inputs to the amplifier if the head unit is equipped with the low level output.

SPEAKER OUTPUT CONNECTIONS

You do not need to make any adjustment for the input connection of the amplifier before you connect the speaker output.

- Connect subwoofer wire to corresponding speaker output terminals of the amplifier.

- Be sure to have the positive wire from the speaker to the positive speaker terminal of the amplifier and the negative wire from the speaker must connect with the speaker terminal of the amplifier. Reversing any of these connections will result in the speaker cones moving out of phase which causes bass cancellation.

LEVEL CONTROLS

Turn the VOLUME control on the amplifier to Min initially.

Once the initial power sequence has been performed, set the CD/RADIO volume control to roughly 80% of full. Insert a CD or tune to a radio station and slowly turn up the amplifier VOLUME control until you hear some distortion, and then back it off for a clean sound.

APLICACIONES

CONEXIONES DE ENTRADA

- Este amplificador tiene conexiones RCA para entradas de bajo nivel. La señal de nivel bajo es llevada a través de cables RCA. Se prefiere utilizar entradas de bajo nivel en el amplificador si la unidad principal está equipada con salidas de bajo nivel.

CONEXIONES DE SALIDA DE ALTAVOCES

No es necesario realizar ningún ajuste para la conexión de entrada del amplificador antes de conectar la salida de altavoz.

- Conecte el cable del subwoofer a los terminales de salida de altavoz correspondientes del amplificador.

- Asegúrese de tener el cable positivo del altavoz conectado al terminal positivo del amplificador y el cable negativo del altavoz deben conectarse con el terminal negativo del amplificador. Invertir cualquiera de estas conexiones provocará que los conos de los altavoces se muevan fuera de fase, lo que causaría cancelación en los bajos.

CONTROLES DE NIVEL

Gire el control VOLUME en el amplificador a Min inicialmente.

Una vez realizada la secuencia de encendido inicial, configure el volumen del CD / RADIO a aproximadamente el 80% del total. Inserte un CD o sintonice una estación de radio y lentamente suba el VOLUMEN del amplificador hasta que escuche algo de distorsión, y luego apáguelo para obtener un sonido limpio.

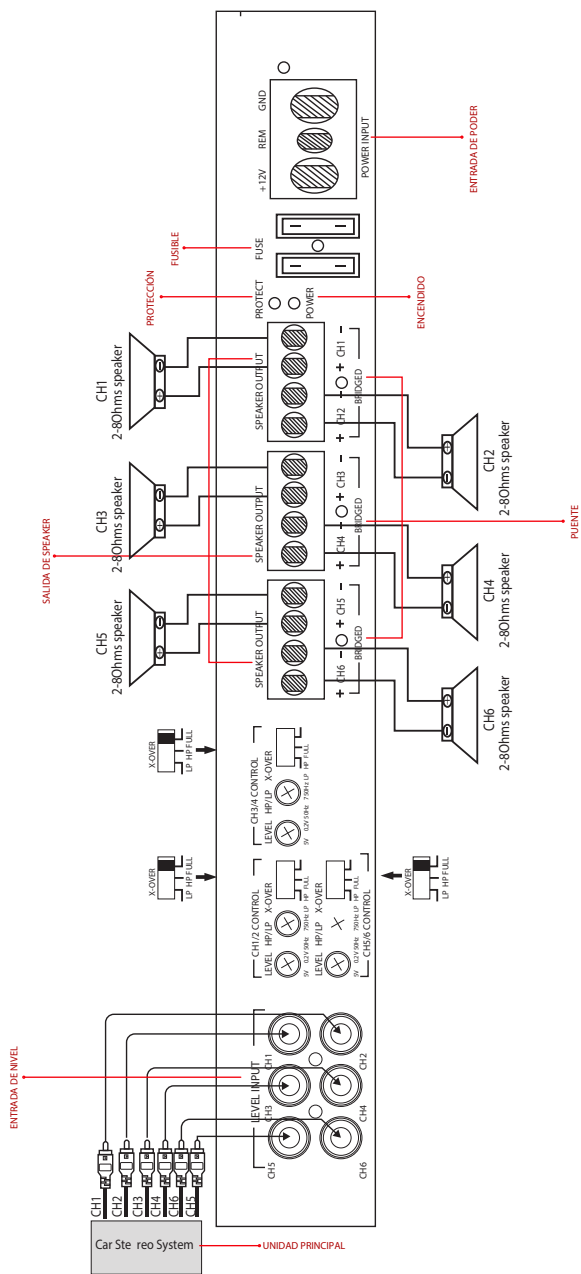

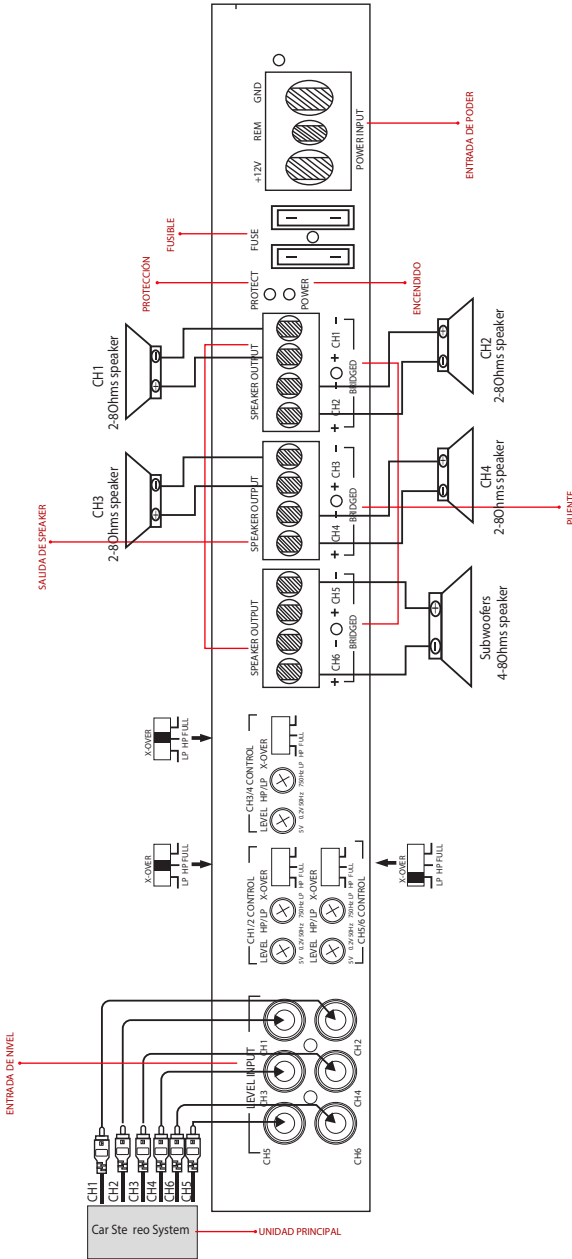

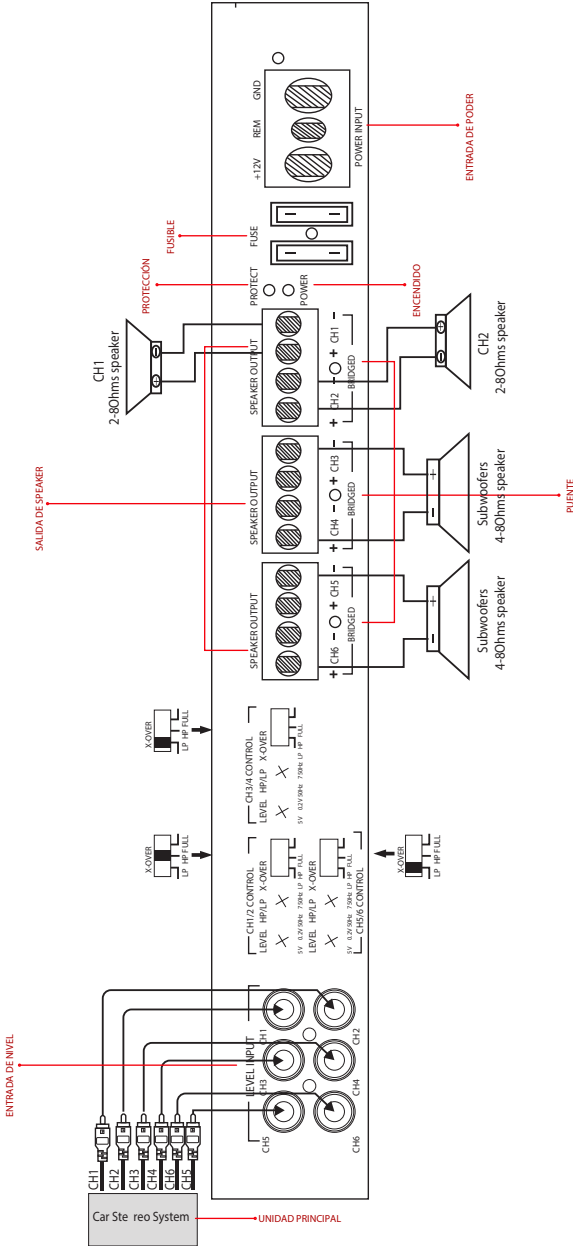

MODEL / MODELO	CANDY-6
CLASS / CLASE	CLASS-D / DIGITAL
CHANNELS / CANALES	6
TOTAL WATTS (PEAK) / VATIOS TOTALES (PICO)	1800W
RMS POWER @ 4 OHM / PODER CONTINUO @ 4 OHM	80W x 6CH
RMS POWER @ 2 OHM / PODER CONTINUO @ 2 OHM	125W x 6CH
RMS POWER @ 4 OHM BRIDGE / PODER CONTINUO @ 4 OHM PUENTE	250W x 3CH
FREQUENCY RESPONSE / RESPUESTA DE FRECUENCIA	10HZ-60KHZ
SIGNAL/NOISE RATIO / PROPORCIÓN DE RUIDO/SEÑAL	>80 dB
THD % / DISTORCION ARMONICA TOTAL (THD)%	<0.01%
LOW LEVEL INPUT RANGE / RANGO DE ENTRADA DE BAJO NIVEL	0.2-5V
SELECTABLE X-OVER / CROSSOVER SELECCIONABLE	LPF/HPF/FULL
X-OVER FILTER RANGE / RANGO DE FILTRO DE X-OVER	50HZ-750HZ
BASS BOOST RANGE / RANGO DE REFUERZO DE GRAVES	0-12 dB
BASS BOOST FREQUENCY / FREQ DEL REFUERZO DE GRAVES	45HZ
LED INDICATOR / INDICADOR LED	POWER/PROTECTION
POWER INPUT SIZE / CALIBRE DE CABLE DE ENTRADA	4GA
FUSE RATING / CAPACIDAD DE FUSIBLES	2X40A
THERMAL PROTECTION / PROTECCIÓN TERMICA	>158°F
OVER-LOAD PROTECTION / PROTECCIÓN DE SOBRECARGA	YES / SI
SHORT CIRCUIT OUTPUT PROTECTION / PROTECCIÓN DE CORTO CIRCUITO	YES / SI
VOLTAGE INPUT PROTECTION / PROTECCIÓN DE VOLTAGE DE ENTRADA	9-16V
DIMENSIONS LXDHX (INCHES) / DIMENSIONES LXAXA (CENTIMETROS)	14.4 X 5.7 X 1.69" / 36.57X 14.47X 4.29

DS18 CANDY®

**WE LIKE
IT LOUD**



DS18.COM