



a xylem brand

7700D Utility Pump

INSTRUCTION MANUAL

- FR** Manuel d'instruction de la pompe utilitaire 7700D
 - DE** Gebrauchsanweisung zur Universalpumpe 7700D
 - IT** Manuale di istruzioni per la pompa di sentina 7700D
 - NL** Handleiding utiliteitspomp 7700D
 - SE** Instruktionshandbok för 7700D-pump för gas-, vatten- och elförsörjning
 - ES** Manual de Instrucciones de la Bomba de Utilidad 7700D
-

Purpose of this manual

The purpose of this manual is to provide necessary information for product installation, operation and maintenance.



CAUTION: Read this manual carefully before installing, using or servicing this product. Failure to follow the instructions within this manual could result in explosion, property damage, severe personal injury and/or death.

User safety

General safety rules

- Always keep work area clean.
- Pay attention to the risks presented by gas and vapors in the work area.
- Avoid all electrical dangers. Pay attention to the risks of electric shock or arc flash hazards.
- Always bear in mind the risk of drowning, electrical accidents and burn injuries.



WARNING: All wire connections should be made using heat shrink butt connectors, high grade waterproof wire connectors or other means of creating a water proof juncture. Failure to perform this action may reduce the flow and/or damage the pump.



WARNING: This pump is designed for use with fresh water and salt water ONLY. Use with any other hazardous, caustic, or corrosive material could result in damage to the pump and the surrounding environment, possible exposure to hazardous substances and injury.



WARNING: Your pump has thermal over-load protection built in. It is not recommended for pumping liquids over 100°F (37.8°C). The thermal overload protector will automatically shut off the pump in an overheat situation resetting itself once the pump cools. This overload is designed as a safety device and it will fail after repeated use. Normal operation is for fluids between 34°F (1°C) & 100°F (37.8°C).

DO NOT RUN THE PUMP DRY. The pump depends on water for cooling and lubrication. Operating the pump without water may cause the motor to overheat or cause damage to parts of the pump. It may also shorten the life of your pump.



WARNING: Do not use the power cord or discharge hose to carry or handle the pump. Doing so may cause damage to the power cord or discharge hose. Use the carrying handle supplied with the pump.



WARNING: Do not use if the assembly presents damage such as burned or exposed wires, or other physical damage. Contact your installer or sales rep for further instruction.



CAUTION: Disconnect power from the system before working on the unit to avoid personal injury, damage to the surrounding environment and/or damage to the unit.

All potential sources of ignition located in spaces containing gasoline powered machinery or gasoline fuel tank(s), or joint fitting(s), or other connection(s), between components of a gasoline system, shall be ignition protected in accordance with the requirements of ISO 10133, ABYC E-11, AC and DC Electrical Systems On Boats.

Electrical

Disconnect power before installing or servicing the pump.

Our pump is equipped with silicone blocked, tin coated 14 gauge (2.5 mm²) wire. Please follow the table below when extending the wires.

Recommended Wire Size

Total Wire Length (positive to pump to ground) – feet (meters)

0 - 25 ft (0 - 7.6 m)	25 - 40 ft (7.6 - 12.2 m)	40 - 60 ft (12.2 - 18.3 m)	60 - 110 ft (18.3 - 33.5 m)
12 AWG (4 mm ²)	10 AWG (6 mm ²)	8 AWG (10 mm ²)	6 AWG (16 mm ²)

This pump must be fused with a 25A fuse for each motor

The table above is based on the ABYC AWG WIRE SIZE CHART representing data in a non-critical circuit where a 10% voltage drop is acceptable. Please refer to the latest ABYC AWG WIRE SIZE CHART for information for use in a critical circuit where a 3% voltage drop is required.

Special Note – If the fuse opens, check the following:

1. Remove the pump and check the impeller housing for debris. Remove debris, replace fuse and continue operation.
2. Check all wiring in the circuit for corrosion, breaks, or short circuits. If no debris is present and the wiring is in good condition, contact a qualified marine technician or consider replacing the pump. Do not replace the fuse with a higher rated fuse, using a fuse with a higher rating may result in damage to the pump and/or the surrounding area.

If no debris is present and the wiring is in good condition, contact a qualified marine technician or consider replacing the pump.



CAUTION: Always install proper fuse size to prevent damage to product should a short occur. Failure to install proper fuse could increase risk of pump malfunction potentially resulting in personal injury and/or fire hazard.



CAUTION: Keep all wire connections above the highest water level. Wires must be joined with butt connectors and a marine grade sealant to prevent wire corrosion.

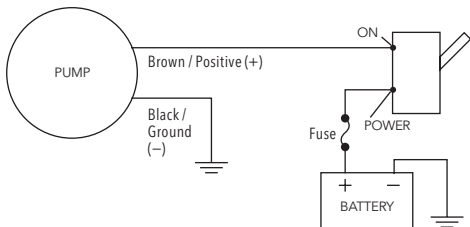

Plumbing

This pump has been designed to be used with flexible hose. Rigid piping or tubing may damage the pump or the pump's discharge.

Factors that reduce the flow of a pump may include but are not limited to the following:

- The length of discharge piping (longer runs reduce flow)
- The number or radius of bends
- The roughness of the interior surfaces of piping and fittings (smooth bore hose is best)
- The reduction (hose restriction) in cross-sectional area of discharge system components such as check valves and thru-hulls

Attach the discharge hose to the hose barb using stainless steel hose clamps.

Best practice - Use two stainless steel hose clamps to attach hose to hose barb.

Periodically remove, clean and inspect the pump and its surroundings for damage or debris that may reduce the performance of the pump.

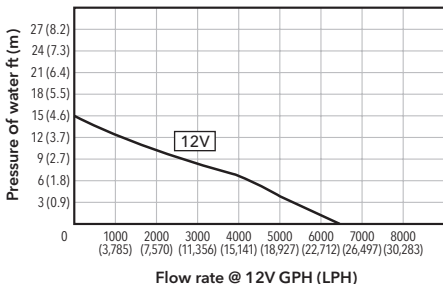

All pumps are tested at nominal voltage with fresh water at ambient temperature with no ports attached.

Description	Part No.
Strainer (1 per)	279

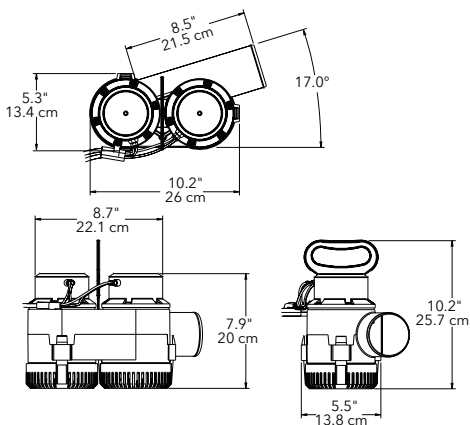

Attaching Pump to Vehicle Battery

Always consult the vehicles owners' manual to determine if the vehicle has a positive or negative grounding system.

1. Attach non-collapsible hose to pump using standard hose clamps.
2. Place pump in water.
3. Connect the brown wire to the positive (+) terminal.
4. Connect the black wire to the negative (-) terminal.

Each motor contains a thermal cut off (TCO) that disconnects the motor from electricity in case debris jams the motor. In the event the TCO shuts down the motor, turn the switch off, disconnect the wires from the battery, and allow the motor to cool. Once the motor has cooled, remove any debris caught in the impeller, remove any debris caught in the impeller, re-connect to the battery and resume operation.



NOTICE: END OF LIFE PRODUCT DISPOSAL.

Handle and dispose of all waste in compliance with local laws and regulations.

XYLEM LIMITED WARRANTY WARRANTS THIS PRODUCT TO BE FREE OF DEFECTS AND WORKMANSHIP FOR A PERIOD OF **ONE YEAR**. THE WARRANTY IS EXCLUSIVE AND IN LIEU OF ANY AND ALL OTHER EXPRESS OR IMPLIED WARRANTIES, GUARANTEES, CONDITIONS OR TERMS OF WHATEVER NATURE RELATING TO THE GOODS PROVIDED HEREUNDER, INCLUDING WITHOUT LIMITATION ANY IMPLIED WARRANTIES OF MERCHANTABILITY AND FITNESS FOR A PARTICULAR PURPOSE, WHICH ARE HEREBY EXPRESSLY DISCLAIMED AND EXCLUDED. EXCEPT AS OTHERWISE PROVIDED BY LAW, BUYER'S EXCLUSIVE REMEDY AND SELLER'S AGGREGATE LIABILITY FOR BREACH OF ANY OF THE FOREGOING WARRANTIES ARE LIMITED TO REPAIRING OR REPLACING THE PRODUCT AND SHALL IN ALL CASES BE LIMITED TO THE AMOUNT PAID BY THE BUYER HEREUNDER. IN NO EVENT IS SELLER LIABLE FOR ANY OTHER FORM OF DAMAGES, WHETHER DIRECT, INDIRECT, LIQUIDATED, INCIDENTAL, CONSEQUENTIAL, PUNITIVE, EXEMPLARY OR SPECIAL DAMAGES, INCLUDING BUT NOT LIMITED TO LOSS OF PROFIT, LOSS OF ANTICIPATED SAVINGS OR REVENUE, LOSS OF INCOME, LOSS OF BUSINESS, LOSS OF PRODUCTION, LOSS OF OPPORTUNITY OR LOSS OF REPUTATION. THIS WARRANTY IS ONLY A REPRESENTATION OF THE COMPLETE LIMITED WARRANTY.

Return Procedure

Warranty returns are conducted through the place of purchase. Please contact the appropriate entity with a receipt of purchase to verify date.

FR Manuel d'instruction de la pompe utilitaire 7700D

Objectif de ce manuel

L'objectif de ce manuel est de fournir les informations nécessaires à l'installation, au fonctionnement et à l'entretien du produit.



ATTENTION : Lisez attentivement ce manuel avant d'installer, d'utiliser ou d'entretenir ce produit. Le non-respect des instructions contenues dans ce manuel peut entraîner une explosion, endommager le matériel, provoquer des blessures graves et/ou la mort.

Sécurité de l'utilisateur

Règles générales de sécurité

- Gardez toujours l'espace de travail propre.
- Faites attention aux risques liés aux gaz et vapeurs dans la zone de travail.
- Évitez tout danger électrique. Faites attention aux risques d'électrocution ou d'éclair d'arc électrique.
- Gardez toujours à l'esprit les risques de noyade, d'accidents électriques et de brûlures.



AVERTISSEMENT : Toutes les connexions de fils doivent être réalisées à l'aide de connecteurs bout à bout thermorétractables, de connecteurs de fils étanches de qualité supérieure ou d'autres moyens permettant de créer une jonction étanche. Si vous n'effectuez pas cette action, vous risquez de réduire le débit et/ou d'endommager la pompe.



AVERTISSEMENT : Cette pompe est conçue pour une utilisation avec de l'eau douce et de l'eau salée **UNIQUÈMENT**. L'utilisation avec toute matière dangereuse, caustique ou corrosive peut endommager la pompe et nuire à l'environnement, exposer à des substances dangereuses et causer des blessures.



AVERTISSEMENT : Votre pompe est dotée d'une protection contre la surcharge thermique. Elle n'est pas recommandée pour le pompage de liquides dont la température est supérieure à 37,8°C (100°F). Le dispositif de protection contre les surcharges thermiques arrête automatiquement la pompe en cas de surchauffe et se réinitialise lorsque la pompe refroidit. Cette fonction de surcharge est conçue comme un dispositif de sécurité et elle cessera après une utilisation répétée. L'usage normal prévu concerne les fluides entre 1 °C (34 °F) et 37,8°C (100°F).

NE FAITES PAS FONCTIONNER LA POMPE À SEC. La pompe a besoin d'eau pour son refroidissement et sa lubrification. Utiliser la pompe sans eau peut entraîner une surchauffe du moteur ou endommager des pièces de la pompe. Cela peut également réduire la durée de vie de votre pompe.



AVERTISSEMENT : N'utilisez pas le cordon d'alimentation ou le tuyau d'évacuation pour transporter ou manipuler la pompe. Cela pourrait endommager le cordon d'alimentation ou le tuyau d'évacuation. Utilisez la poignée de transport fournie avec la pompe.



AVERTISSEMENT : N'utilisez pas l'assemblage s'il présente des dommages tels que des fils brûlés ou apparents, ou d'autres dommages physiques. Contactez votre installateur ou votre représentant commercial pour obtenir des instructions supplémentaires.



ATTENTION : Débranchez l'alimentation du système avant de travailler sur le groupe afin d'éviter les blessures, d'affecter l'environnement et/ou d'endommager le dispositif.

Toutes les sources d'inflammation potentielles situées dans les espaces contenant des machines à essence ou des réservoirs d'essence, ou des raccords ou autres connexions entre les composants d'un système à essence, doivent être protégées contre l'inflammation conformément aux exigences des normes ISO 10133, ABYC E-11, Systèmes électriques CA et CC sur bateaux.

Électricité

Coupez le courant avant d'installer ou d'entretenir la pompe.

Notre pompe est équipée d'un fil de calibre 14 (2,5 mm²) bloqué par du silicone et recouvert d'étain. Veuillez respecter le tableau ci-dessous pour rallonger les fils.

Diamètre de fil recommandé

Longueur totale du fil (du positif à la pompe à la terre)

0 - 25 ft (0 - 7.6 m)	25 - 40 ft (7.6 - 12.2 m)	40 - 60 ft (12.2 - 18.3 m)	60 - 110 ft (18.3 - 33.5 m)
12 AWG (4 mm ²)	10 AWG (6 mm ²)	8 AWG (10 mm ²)	6 AWG (16 mm ²)

Cette pompe doit être protégée par un fusible de 25A

Le tableau ci-dessus est basé sur le TABLEAU DE TAILLES DE FIL ABYC AWG représentant des données dans un circuit non critique où une chute de tension de 10 % est acceptable. Veuillez vous référer au dernier TABLEAU DE TAILLES DE FIL ABYC AWG pour des informations sur l'utilisation dans un circuit critique où une chute de tension de 3 % est requise.

Note spéciale – Si le fusible saute, vérifiez les points suivants :

1. Retirez la pompe et vérifiez l'absence de débris dans le logement de la turbine. Retirez les débris, remplacez le fusible et poursuivez l'opération.
2. Vérifiez l'absence de corrosion, de fissures ou de court-circuit sur tout le câblage du circuit. Si aucun débris n'est présent et que le câblage est en bon état, contactez un technicien maritime qualifié ou envisagez de remplacer la pompe. Ne remplacez pas le fusible par un fusible de valeur nominale supérieure : cela peut entraîner des dommages à la pompe et/ou à la zone environnante.

Si aucun débris n'est présent et que le câblage est en bon état, contactez un technicien maritime qualifié ou envisagez de remplacer la pompe.



ATTENTION : Installez toujours un fusible de capacité appropriée pour éviter d'endommager le produit en cas de court-circuit. Ne pas installer un fusible approprié peut augmenter le risque de dysfonctionnement de la pompe et, par conséquent, causer des blessures et/ou un risque d'incendie.



ATTENTION : Maintenez toutes les connexions de fils au-dessus du niveau d'eau le plus élevé. Les fils doivent être reliés à l'aide de connecteurs bout à bout et d'un produit d'étanchéité de qualité marine pour éviter leur corrosion.

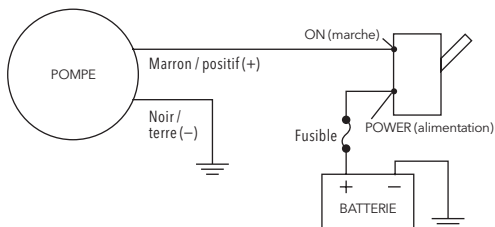

Plomberie

Cette pompe a été conçue pour être utilisée avec un tuyau flexible. Les tuyauteries ou les tubes rigides peuvent endommager la pompe ou l'évacuation de la pompe.

Les facteurs qui réduisent le débit d'une pompe peuvent inclure, entre autres, les éléments suivants :

- La longueur de la tuyauterie d'évacuation (les longueurs plus importantes réduisent le débit)
- Le nombre ou l'angle des coudes
- La rugosité des surfaces intérieures de la tuyauterie et des raccords (un tuyau à alésage lisse est préférable)
- La réduction (restriction du tuyau) de la section transversale des composants du système de décharge tels que les clapets de retenue et les passe-coques

Fixez le tuyau d'évacuation à la cannelure du tuyau à l'aide de colliers de serrage en acier inoxydable.

Meilleure pratique – Utilisez deux colliers de serrage en acier inoxydable pour fixer le tuyau à l'embout.

Démontez, nettoyez et inspectez périodiquement la pompe et son environnement pour détecter tout dommage ou débris qui pourrait réduire les performances de la pompe.

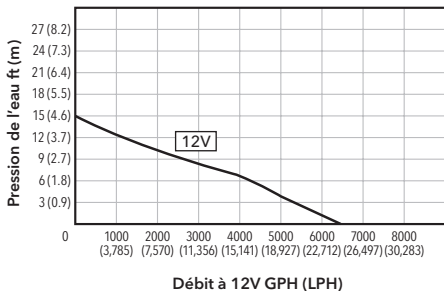

Toutes les pompes sont testées à la tension nominale avec de l'eau douce à température ambiante sans ports connectés.

Description	N° de pièces
Crépine (1 par)	279

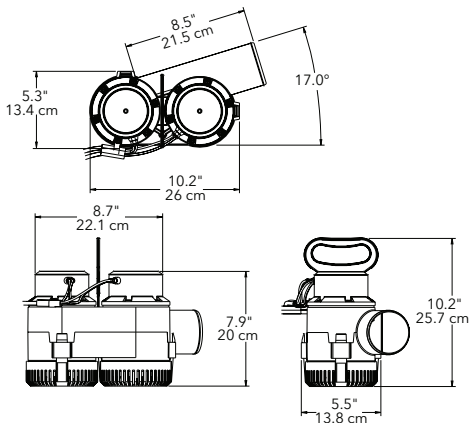

Fixation de la pompe à la batterie du véhicule

Consultez toujours le manuel du propriétaire du véhicule pour déterminer si le véhicule dispose d'un système de mise à la terre positif ou négatif.

1. Fixez le tuyau non pliable à la pompe à l'aide de colliers de serrage standard.
2. Placez la pompe dans l'eau.
3. Connectez le fil marron à la borne positive (+).
4. Connectez le fil noir à la borne négative (-).

Chaque moteur contient un dispositif de coupure thermique (TCO) qui déconnecte le moteur de l'électricité au cas où des débris bloqueraient le moteur. Dans le cas où le TCO arrête le moteur, éteignez l'interrupteur, débranchez les fils de la batterie et laissez le moteur refroidir. Une fois le moteur refroidi, retirez tous les débris coincés dans la turbine, retirez tous les débris coincés dans la turbine, reconnectez-vous à la batterie et reprenez le fonctionnement.

**AVIS : ÉLIMINATION DU PRODUIT EN FIN DE VIE.**

Traiter et éliminer tous les déchets conformément aux lois et réglementations locales.

LA GARANTIE LIMITÉE DE XYLEM GARANTIT QUE CE PRODUIT EST EXEMPT DE DÉFAUTS ET DE MALFAÇONS PENDANT UNE PÉRIODE D'**UN AN**. LA GARANTIE EST EXCLUSIVE ET REMPLACE TOUTES LES AUTRES GARANTIES, CONDITIONS OU MODALITÉS, EXPRESSES OU IMPLICITES, DE QUELQUE NATURE QUE CE SOIT, RELATIVES AUX BIENS FOURNIS EN VERTU DES PRÉSENTES, Y COMPRIS, SANS LIMITATION, TOUTE GARANTIE IMPLICITE DE QUALITÉ MARCHANDE ET D'ADÉQUATION À UN USAGE PARTICULIER, QUI SONT EXPRESSÉMENT REJETÉES ET EXCLUES PAR LES PRÉSENTES. SAUF DISPOSITION LÉGALE CONTRAIRE, LE RECOURS EXCLUSIF DE L'ACHETEUR ET LA RESPONSABILITÉ GLOBALE DU VENDEUR EN CAS DE VIOLATION DE L'UNE DES GARANTIES SUSMENTIONNÉES SONT LIMITÉS À LA RÉPARATION OU AU REMPLACEMENT DU PRODUIT ET SONT DANS TOUS LES CAS LIMITÉS AU MONTANT PAYÉ PAR L'ACHETEUR EN VERTU DES PRÉSENTES. EN AUCUN CAS, LE VENDEUR N'EST TENU RESPONSABLE DE TOUTE AUTRE FORME DE DOMMAGES, QU'ILS SOIENT DIRECTS, INDIRECTS, LIQUIDÉS, ACCESSOIRES, CONSÉCUTIFS, PUNITIFS, EXEMPLAIRES OU SPÉCIAUX, Y COMPRIS, MAIS SANS S'Y LIMITER, LE MANQUE À GAGNER, LA PERTE DE RECETTES OU DE REVENUS ANTICIPÉS, LA PERTE DE REVENUS, LA PERTE D'ACTIVITÉ, LA PERTE DE PRODUCTION, LA PERTE D'OPPORTUNITÉ OU LA PERTE DE RÉPUTATION. CETTE GARANTIE N'EST QU'UNE REPRÉSENTATION DE LA GARANTIE LIMITÉE COMPLÈTE.

Procédure de retour

Les retours de garantie sont effectués par l'intermédiaire du lieu d'achat. Veuillez contacter l'entité appropriée muni d'un reçu d'achat pour vérifier la date.

DE Gebrauchsanweisung zur Universalpumpe 7700D

Obj Zweck dieses Handbuchs ectif de ce manuel

Dieses Handbuch bietet die notwendigen Informationen für die Installation, Bedienung und Wartung des Produkts.



ACHTUNG! Vor der Installation, Bedienung oder Wartung dieses Produkts sollten Sie dieses Handbuch sorgfältig durchlesen. Bei Nichtbeachtung der Anweisungen dieses Handbuchs kann es zu Explosionen, Sachschäden und schweren Personenschäden – unter Umständen mit Todesfolge – kommen.

Anwender-Sicherheit Allgemeine Sicherheitsregeln

- Halten Sie den Arbeitsbereich immer sauber.
 - Achten Sie auf die Gefahren, die von Gasen und Dämpfen im Arbeitsbereich ausgehen.
 - Vermeiden Sie alle elektrischen Gefährdungen. Achten Sie auf die Gefahr von Stromschlägen oder Kurzschlüssen.
 - Denken Sie immer an die Gefahr des Ertrinkens, elektrischer Unfälle und Brandverletzungen.
-



WARNUNG! Alle Kabelanschlüsse sollten mit thermisch geschrumpften Steckverbindern, hochwertigen wasserdichten Kabelverbindern oder anderen Methoden zur Gewährleistung einer wasserdichten Verbindung hergestellt werden. Wenn Sie diese Maßnahmen nicht befolgen, kann der Durchfluss verringert bzw. die Pumpe beschädigt werden.



WARNUNG! Diese Pumpe ist NUR für Süßwasser und Salzwasser geeignet. Die Verwendung mit anderen giftigen, ätzenden oder korrosiven Stoffen kann zu Schäden an der Pumpe und der Umgebung, zum Kontakt mit gefährlichen Stoffen und zu Verletzungen führen.



WARNUNG! Die Pumpe hat einen eingebauten thermischen Überlastungsschutz. Für Flüssigkeiten mit einer Temperatur von mehr als 37.8°C (100°F) ist die Pumpe nicht geeignet. Der thermische Überlastungsschutz schaltet die Pumpe bei Überhitzung automatisch ab und wird automatisch zurückgesetzt, sobald die Pumpe abkühlt. Dieser Überlastschutz ist als Sicherheitsvorrichtung konzipiert und wird nach häufigem Gebrauch irgendwann versagen. Der normale Betrieb ist für Flüssigkeiten zwischen 1 °C (34 °F) und 37.8°C (100°F) vorgesehen. LASSEN SIE DIE PUMPE NICHT TROCKEN LAUFEN. Die Pumpe ist auf die Zufuhr von Wasser zur Kühlung und Schmierung angewiesen. Ohne Wasser kann der Pumpbetrieb zur Überhitzung des Motors oder zur Beschädigung von Teilen der Pumpe führen. Außerdem kann dies die Lebensdauer der Pumpe verkürzen.



WARNUNG! Verwenden Sie das Stromkabel oder den Auslassschlauch nicht zum Tragen oder zum Hantieren mit der Pumpe. Andernfalls kann es zu Schäden am Stromkabel oder am Auslassschlauch kommen. Verwenden Sie den mitgelieferten Tragegriff der Pumpe.



WARNUNG! Nicht verwenden, wenn das Gerät Schäden wie verbrannte oder freiliegende Drähte oder andere physische Beschädigungen aufweist. Wenden Sie sich für weitere Anweisungen an Ihren Installateur oder Vertriebsmitarbeiter.



ACHTUNG! Unterbrechen Sie vor der Arbeit am Gerät die Spannungsversorgung, um Verletzungen, Umweltschäden und/oder eine Beschädigung des Geräts zu vermeiden.

Alle möglichen Zündquellen in Räumen, in denen sich benzinbetriebene Maschinen oder Benzintanks bzw. Armaturen oder andere Verbindungsteile zwischen Komponenten einer Benzinanlage befinden, müssen gemäß den Anforderungen der ISO-Norm 10133, ABYC E-11 für Wechsel- und Gleichstrom-Elektroanlagen auf Booten mit einem Zündschutz versehen sein.

Elektrik

Trennen Sie die Stromversorgung, bevor Sie die Pumpe installieren oder reparieren. Diese Pumpe ist mit einem silikonummantelten, verzinnnten 14er-Draht (2,5 mm²) ausgestattet. Bitte beachten Sie beim Verlängern der Drähte die nachfolgende Tabelle.

Empfohlener Drahtdurchmesser

Gesamtlänge des Kabels (Positiv zur Pumpe zur Erde)

0 - 25 ft (0 - 7.6 m)	25 - 40 ft (7.6 - 12.2 m)	40 - 60 ft (12.2 - 18.3 m)	60 - 110 ft (18.3 - 33.5 m)
12 AWG (4 mm ²)	10 AWG (6 mm ²)	8 AWG (10 mm ²)	6 AWG (16 mm ²)

Diese Pumpe muss mit einer 25-A-Sicherung abgesichert werden.

Die Tabelle oben basiert auf der ABYC-AWG-Drahtgrößen-Tabelle, welche die Werte in einem nicht-kritischen Stromkreis mit einem zulässigen Spannungsabfall von 10 % darstellt. Bitte beachten Sie die neueste ABYC-AWG-Drahtgrößentabelle für den Einsatz in einem kritischen Stromkreis mit einer Spannungsabfall-Anforderung von 3 %.

Wichtiger Hinweis: Wenn die Sicherung durchbrennt, überprüfen Sie Folgendes:

1. Demontieren Sie die Pumpe und inspizieren Sie das Pumpengehäuse auf Fremdkörper. Entfernen Sie jegliche Verunreinigungen, ersetzen Sie die Sicherung und setzen Sie den Betrieb fort.
2. Prüfen Sie alle Drähte im Stromkreis auf Korrosion, Unterbrechungen oder Kurzschlüsse. Wenn keine Ablagerungen vorhanden sind und die Verkabelung in gutem Zustand ist, wenden Sie sich an einen qualifizierten Bootstechniker oder tauschen Sie die Pumpe aus. Verwenden Sie keine Sicherung mit einem höheren Nennwert, denn dies kann zu Schäden an der Pumpe bzw. der Umgebung führen.

Wenn keine Ablagerungen vorhanden sind und die Verkabelung in gutem Zustand ist, wenden Sie sich an einen qualifizierten Bootstechniker oder tauschen Sie die Pumpe aus.



ACHTUNG! Achten Sie auf die korrekte Bemessung der Sicherung, damit bei einem eventuellen Kurzschluss keine Schäden am Gerät auftreten. Wird keine geeignete Sicherung installiert, erhöht sich das Risiko einer Fehlfunktion der Pumpe, was zu Verletzungen bzw. zu erhöhter Brandgefahr führen kann.



ACHTUNG! Achten Sie darauf, dass alle Kabelanschlüsse oberhalb des höchsten Wasserstands liegen. Die Drähte müssen mit Stoßverbindern und einem wasserfesten Dichtungsmittel verbunden werden, um eine Korrosion der Kabel zu verhindern.

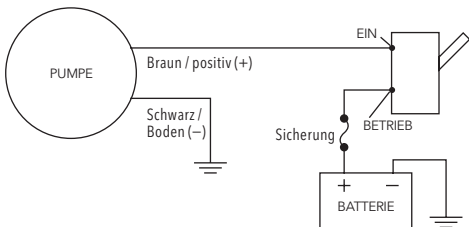

Verrohrung

Diese Pumpe wurde für die Verwendung mit einem elastischen Schlauch konzipiert. Starre Rohrleitungen oder Schläuche können die Pumpe oder den Auslass der Pumpe beschädigen.

Folgende und andere Faktoren können den Durchfluss einer Pumpe verringern:

- Die Länge des Auslassschlauchs (längere Schläuche verringern den Durchfluss)
- Die Anzahl oder der Radius der Biegungen
- Die Beschaffenheit der Innenflächen von Rohrleitungen und Anschlussstücken (am besten sind glatte Schläuche)
- Die Reduktion (Schlauchverengung) der Querschnittsfläche von Bauteilen des Auslasssystems, wie z. B. Rückschlagventile und Durchgangverschlüsse

Befestigen Sie den Auslassschlauch mit Schlauchschellen aus Edelstahl an der Schlauchtülle.

Bewährte Methode: Verwenden Sie zwei Edelstahl-Schlauchschellen, um den Schlauch an der Schlauchtülle zu befestigen.

Demontieren, reinigen und inspizieren Sie die Pumpe und angrenzende Flächen regelmäßig auf Schäden oder Ablagerungen, welche die Pumpleistung beeinträchtigen könnten.

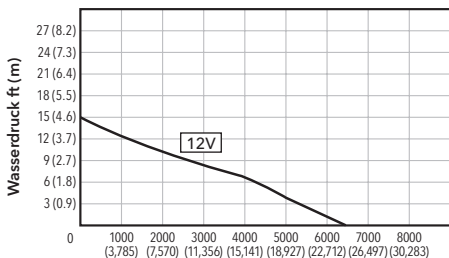

Durchfluss bei 12V GPH (LPH)

Alle Pumpen werden bei Nennspannung mit Süßwasser bei Umgebungstemperatur und ohne angeschlossene Anschlüsse getestet.

Beschreibung	Teilenummer
Sieb (1 pro)	279

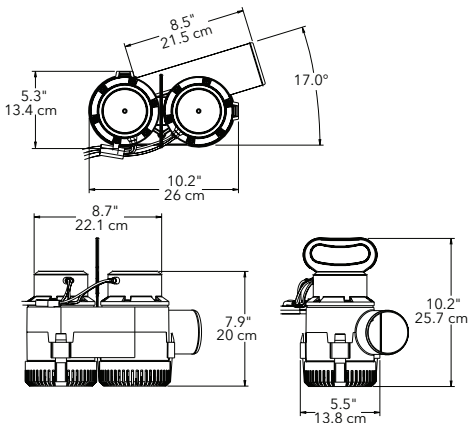

Anschließen der Pumpe an die Autobatterie

Schauen Sie immer in der Betriebsanleitung des Fahrzeugs nach, ob das Fahrzeug über ein positives oder negatives Massesystem verfügt.

1. Befestigen Sie den nicht zusammenlegbaren Schlauch mit Standard-Schlauchklemmen an der Pumpe.
2. Pumpe ins Wasser stellen.
3. Verbinden Sie das braune Kabel mit dem Pluspol (+).
4. Verbinden Sie das schwarze Kabel mit dem Minuspol (-).

Jeder Motor verfügt über eine thermische Abschaltung (TCO), die den Motor vom Strom trennt, falls Schmutz den Motor blockiert. Falls der TCO den Motor abschaltet, schalten Sie den Schalter aus, trennen Sie die Kabel von der Batterie und lassen Sie den Motor abkühlen. Sobald der Motor abgekühlt ist, entfernen Sie alle im Laufrad verfangenen Rückstände, entfernen Sie alle im Laufrad verfangenen Rückstände, schließen Sie ihn wieder an die Batterie an und nehmen Sie den Betrieb wieder auf.



**HINWEIS:
ENTSORGUNG VON PRODUKTEN AM ENDE DER
LEBENSDAUER.**

Behandeln und entsorgen Sie sämtlichen Abfall gemäß den örtlichen Gesetzen und Vorschriften.

DIE GARANTIE MIT BESCHRÄNKTER HAFTUNG VON XYLEM GILT FÜR EINEN ZEITRAUM VON **EINEM JAHR** AUF WERKSSEITIGE DEFEKTE UND VERARBEITUNGSFEHLER. DIE GARANTIE GILT AUSSCHLIESSLICH UND ANSTELLE ANDERER AUSDRÜCKLICHER ODER STILLSCHWEIGENDER GEWÄHRLEISTUNGEN, GARANTIEEN, BEDINGUNGEN ODER VEREINBARUNGEN JEDLICHER ART IN BEZUG AUF DIE HIERUNTER GELIEFERTEN WAREN, EINSCHLIESSLICH ALLER STILLSCHWEIGENDEN GARANTIEEN DER MARKTFÄHIGKEIT UND EIGNUNG FÜR EINEN BESTIMMTEN ZWECK, DIE HIERMIT AUSDRÜCKLICH ABGELEHNT UND AUSGESCHLOSSEN WERDEN. SOFERN NICHTS ANDERES GESETZLICH VORGESEHEN IST, BESTEHT DAS AUSSCHLIESSLICHE RECHTSMITTEL DES KÄUFERS UND DIE GESAMTE HAFTUNG DES VERKÄUFERS BEI VERLETZUNG EINER DER ZUVOR GENANNTE GARANTIEEN IN DER REPARATUR ODER DEM ERSATZ DES PRODUKTS UND IST IN ALLEN FÄLLEN AUF DEN VOM KÄUFER GEZAHLTEN BETRAG BESCHRÄNKT. DER VERKÄUFER HAFTET IN KEINEM FALL FÜR ANDERE SCHÄDEN, OB DIREKTE, INDIREKTE, BEILÄUFIG ENTSTANDENE SCHÄDEN, VERTRAGSSTRAFEN, FOLGESCHÄDEN, SCHADENSERSATZ MIT STRAFCHARAKTER ODER SONDERSCHÄDEN, EINSCHLIESSLICH ENTGANGENER GEWINNE, EINSPARUNGEN ODER EINNAHMEN SOWIE EINKOMMENSVERLUSTEN, GESCHÄFTSVERLUSTEN, PRODUKTIONSVERLUSTEN, CHANCENVERLUSTEN ODER RUFSCHÄDIGUNG.

Retourenverfahren

Garantie-Rückgaben werden über den Ort des Kaufs abgewickelt. Bitte wenden Sie sich mit einem Kaufbeleg, auf dem das Kaufdatum erkennbar ist, an die zuständige Stelle.

IT Manuale di istruzioni per la pompa di sentina 7700D

Scopo del presente manuale

Lo scopo del presente manuale è quello di fornire le informazioni necessarie per l'installazione, l'uso e la manutenzione del prodotto.



ATTENZIONE: leggere attentamente questo manuale prima di installare, utilizzare o eseguire la manutenzione di questo prodotto. Il mancato rispetto delle istruzioni contenute nel presente manuale può causare esplosioni, danni alle proprietà, gravi lesioni personali e/o morte.

Sicurezza dell'utente

Regole generali in materia di sicurezza

- Mantenere sempre l'area di lavoro pulita.
- Prestare attenzione ai rischi derivanti dalla presenza di gas e vapori nell'area di lavoro.
- Evitare tutti i pericoli elettrici. Prestare attenzione ai rischi di scosse elettriche o di archi elettrici.
- Tenere sempre presenti i rischi di annegamento, di incidenti elettrici e di ustioni.



AVVERTENZA: tutti i collegamenti elettrici devono essere effettuati mediante connettori di testa termorestringenti, connettori per cablaggio con alto grado di impermeabilità o con altri componenti che consentano di creare una giunzione impermeabile. Il mancato rispetto di queste indicazioni può ridurre il flusso e/o danneggiare la pompa.



AVVERTENZA: Questa pompa è progettata per funzionare SOLO con acqua fresca e marina. L'uso della pompa con altri materiali pericolosi, caustici o corrosivi può causare danni alla pompa e all'ambiente circostante, la possibile esposizione a sostanze pericolose e lesioni.



AVVERTENZA: La pompa è dotata di una protezione termica da sovraccarico incorporata. È sconsigliabile pompare liquidi con temperature superiori a 37.8°C (100°F). La protezione termica da sovraccarico arresta automaticamente la pompa se questa si surriscalda e si resetta appena la pompa si raffredda. Questa protezione termica da sovraccarico è un dispositivo di sicurezza che si guasta dopo ripetuti interventi. La pompa è generalmente progettata per lavorare con liquidi con temperature comprese tra 1°C (34°F) e 37.8°C (100°F).

NON UTILIZZARE LA POMPA A SECCO. La pompa necessita di acqua per il raffreddamento e la lubrificazione. L'uso della pompa senza acqua può causare il surriscaldamento del motore o danneggiare i componenti della pompa, nonché ridurre la vita utile della pompa.



AVVERTENZA: Non utilizzare il cavo di alimentazione o il tubo di scarico per trasportare o spostare la pompa, in quanto questo potrebbe danneggiare il cavo di alimentazione o il tubo di scarico. Utilizzare invece la maniglia di trasporto fornita con la pompa.



AVVERTENZA: Non utilizzare la pompa se il prodotto è danneggiato; ad esempio se ci sono cavi elettrici bruciati o esposti o altri danni fisici. In questo caso, rivolgersi all'installatore o al rappresentante alle vendite per ulteriori istruzioni.



ATTENZIONE: Scollegare la pompa dall'alimentazione prima di effettuare operazioni sulla pompa per evitare lesioni personali, danni all'ambiente circostante e/o danni alla pompa stessa.

Tutte le possibili fonti di combustione, situate in luoghi dove sono presenti macchinari alimentati a benzina, serbatoi contenenti benzina o raccordi o altre connessioni tra i componenti di un sistema alimentato a benzina, saranno protetti in conformità con i requisiti delle normative ISO 10133, ABYC E-11 e relative ai sistemi a corrente alternata e continua installati sulle imbarcazioni.

Componenti elettrici

Scollegare la pompa dall'alimentazione prima di installarla o effettuare operazioni di manutenzione.

La pompa è dotata di un cavo da 14 gauge (2,5 mm²) isolato con silicone e rivestito con stagno. Seguire le indicazioni riportate nella seguente tabella per installare i fili elettrici.

Dimensioni raccomandate per il cablaggio

Lunghezza totale del cablaggio (positivo da pompa a terra)

0 - 25 ft (0 - 7.6 m)	25 - 40 ft (7.6 - 12.2 m)	40 - 60 ft (12.2 - 18.3 m)	60 - 110 ft (18.3 - 33.5 m)
12 AWG (4 mm ²)	10 AWG (6 mm ²)	8 AWG (10 mm ²)	6 AWG (16 mm ²)

La pompa deve essere dotata di un fusibile da 25A

La tabella precedente si basa sul GRAFICO DELLE DIMENSIONI DEL CABLAGGIO AWG ABYC che si riferisce a dati di un circuito non critico, in cui un calo di tensione del 10% è accettabile. Fare riferimento alla versione più recente del GRAFICO DELLE DIMENSIONI DEL CABLAGGIO AWG ABYC per informazioni sull'uso in circuiti critici che richiedono un calo di tensione del 3%.

Nota speciale - Se il fusibile è aperto, effettuare i seguenti controlli:

1. Rimuovere la pompa e verificare che l'alloggiamento della girante non sia sporco. Rimuovere lo sporco, sostituire il fusibile e riprendere il lavoro.
2. Controllare tutto il cablaggio del circuito e verificare che non ci siano segni di corrosione, rotture o cortocircuiti. Se non ci sono tracce di sporco e il cablaggio è in buone condizioni, rivolgersi a un tecnico nautico qualificato o valutare la possibilità di sostituire la pompa. Non sostituire il fusibile con

un fusibile più potente perché ciò potrebbe causare danni alla pompa e/o all'ambiente circostante.

Se non ci sono tracce di sporco e il cablaggio è in buone condizioni, rivolgersi a un tecnico nautico qualificato o valutare la possibilità di sostituire la pompa.



ATTENZIONE: Installare sempre un fusibile di dimensioni adeguate per evitare danni al prodotto in caso di cortocircuito. La mancata installazione di un fusibile appropriato può aumentare il rischio di malfunzionamento della pompa e potenzialmente causare lesioni personali e/o rischi di incendi.



ATTENZIONE: Mantenere tutti i collegamenti elettrici al di sopra del livello di acqua più alto. Il cablaggio deve essere unito con connettori di testa e un sigillante di grado marino per prevenire la corrosione del cablaggio.

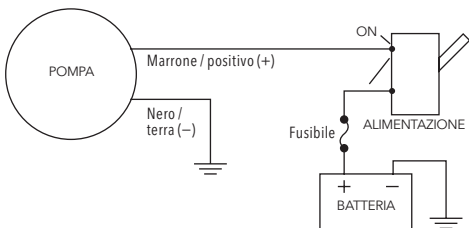

Tubature

La pompa è progettata per essere utilizzata con un tubo flessibile. L'uso di tubi rigidi può danneggiare la pompa o lo scarico della pompa.

I fattori che riducono il flusso della pompa includono, senza limitazione alcuna:

- La lunghezza del tubo di scarico (lunghezze maggiori riducono il flusso)
- Il numero o il raggio delle pieghe
- La ruvidità delle superfici interne dei tubi e dei raccordi (è generalmente preferibile che i fori dei tubi siano lisci)
- La presenza di una riduzione (restrizione del tubo) nell'area trasversale dei componenti del sistema di scarico, come le valvole di non ritorno e i passanti

Collegare il tubo di scarico al portagomma utilizzando i manicotti in acciaio inox.

Prassi consigliata - Utilizzare due manicotti in acciaio inox per fissare il tubo al portagomma.

Ad intervalli regolari, rimuovere, pulire e ispezionare la pompa e i componenti vicini per verificare che non siano danneggiati o sporchi al punto da ridurre le prestazioni della pompa.

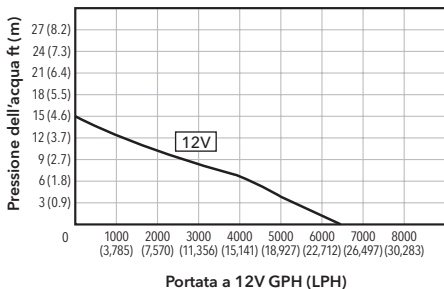

Tutte le pompe sono testate alla tensione nominale con acqua dolce a temperatura ambiente senza porte collegate.

Descrizione	N. di parte
Filtro (1 per)	279

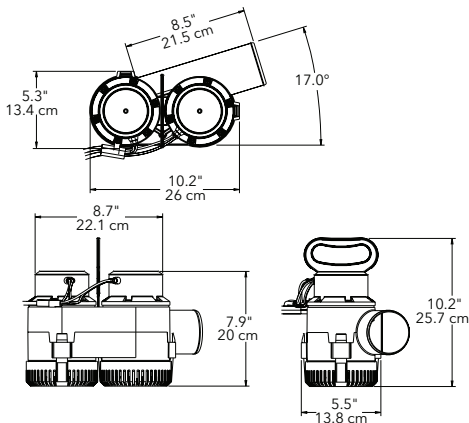

Collegamento della pompa alla batteria del veicolo

Consultare sempre il manuale del proprietario dei veicoli per determinare se il veicolo dispone di un sistema di messa a terra positivo o negativo.

1. Collegare il tubo flessibile non pieghevole alla pompa utilizzando fascette stringitubo standard.
2. Posizionare la pompa nell'acqua.
3. Collegare il filo marrone al terminale positivo (+).
4. Collegare il filo nero al terminale negativo (-).

Ogni motore contiene un dispositivo di interruzione termica (TCO) che scollega il motore dall'elettricità nel caso in cui i detriti blocchino il motore. Nel caso in cui il TCO spenga il motore, spegnere l'interruttore, scollegare i cavi dalla batteria e lasciare raffreddare il motore. Una volta che il motore si è raffreddato, rimuovere eventuali detriti intrappolati nella girante, rimuovere eventuali detriti intrappolati nella girante, ricollegare alla batteria e riprendere il funzionamento.



**AVVISO:
SMALTIMENTO DEL PRODOTTO A FINE VITA.**

Gestire e smaltire tutti i rifiuti in conformità con le leggi e i regolamenti locali.

GARANZIA LIMITATA XYLEM GARANTISCE CHE IL PRODOTTO È PRIVO DI DIFETTI DI MATERIALI E LAVORAZIONE PER UN PERIODO DI **UN ANNO**. LA GARANZIA È ESCLUSIVA E SOSTITUISCE OGNI ALTRA GARANZIA ESPRESSA O IMPLICITA, ASSICURAZIONE, CONDIZIONE O TERMINE, DI QUALSIASI NATURA, RELATIVA AI BENI FORNITI NEL PRESENTE DOCUMENTO, INCLUSE, SENZA LIMITAZIONE, LE GARANZIE IMPLICITE DI COMMERCIALIZZABILITÀ E DI IDONEITÀ AD UNO SCOPO PARTICOLARE, CHE SONO QUI ESPRESSAMENTE NEGATE ED ESCLUSE. SALVO QUANTO DIVERSAMENTE PREVISTO DALLA LEGGE, IL RIMEDIO ESCLUSIVO DELL'ACQUIRENTE E LA RESPONSABILITÀ COMPLESSIVA DEL VENDITORE IN CASO DI VIOLAZIONE DI UNA DELLE SUDDETTE GARANZIE SI LIMITANO ALLA RIPARAZIONE O ALLA SOSTITUZIONE DEL PRODOTTO E SONO IN OGNI CASO LIMITATE ALL'IMPORTO PAGATO DALL'ACQUIRENTE IN CONFORMITÀ AL PRESENTE DOCUMENTO. IN NESSUN CASO IL VENDITORE È RESPONSABILE PER QUALSIASI ALTRA FORMA DI DANNO, SIA ESSO DIRETTO, INDIRETTO, LIQUIDATO, INCIDENTALI, CONSEGUENZIALE, PUNITIVO, ESEMPLARE O SPECIALE, INCLUSI, A TITOLO ESEMPLIFICATIVO MA NON ESAUSTIVO, LA PERDITA DI PROFITTO, LA PERDITA DI RISPARMI O RICAVI PREVISTI, LA PERDITA DI REDDITO, LA PERDITA DI AFFARI, LA PERDITA DI PRODUZIONE, LA PERDITA DI OPPORTUNITÀ O LA PERDITA DI REPUTAZIONE. QUESTA GARANZIA È SOLO UNA RAPPRESENTAZIONE DELLA GARANZIA LIMITATA COMPLETA.

Procedura di reso

I resi in garanzia devono essere effettuati presso il luogo di acquisto. Contattare la struttura competente presentando una ricevuta d'acquisto per confermare la data di acquisto.

NL Handleiding utiliteitspomp 7700D

Doel van deze handleiding

De handleiding wil de nodige informatie bieden voor de installatie, het gebruik en het onderhoud van het product.



LET OP: Lees deze handleiding grondig door voor u het product installeert, in gebruik neemt of er onderhoud op uitvoert. Als u de instructies in deze handleiding niet volgt kan dit leiden tot explosies, schade aan eigendommen, ernstige verwondingen en/of overlijden.

Gebruikersveiligheid

Algemene veiligheidsregels

- Houd het werkgebied altijd schoon.
- Let op de risico's die gas en dampen in het werkgebied met zich meebrengen.
- Vermijd alle elektrische gevaren. Let op de risico's van elektrische schokken of vlambogen.
- Houd altijd rekening met het risico van verdrinking, elektrische ongevallen en brandwonden.



WAARSCHUWING: Alle kabelaansluitingen moeten worden gemaakt met krimpkouswartels, waterdichte kabelconnectoren van hoge kwaliteit of andere manieren om te zorgen voor een waterbestendige verbinding. Als dit niet gebeurt, kan het debiet verminderen en/of de pomp beschadigd raken.



WAARSCHUWING: Deze pomp is UITSLUITEND bedoeld voor gebruik met vers zoet en zout water. Gebruik met andere gevaarlijke, bijtende of corrosieve materialen kan leiden tot schade aan de pomp en de omgeving, mogelijke blootstelling aan gevaarlijke stoffen en letsel.



WAARSCHUWING: Uw pomp is voorzien van een ingebouwde thermische beveiliging tegen overbelasting. Het product wordt niet aanbevolen voor het verpompen van vloeistoffen boven de 37.8°C (100°F). De thermische overbelastingsbeveiliging schakelt de pomp automatisch uit bij oververhitting en schakelt zichzelf opnieuw in zodra de pomp is afgekoeld. Deze overbelasting is ontworpen als een veiligheid en zal na herhaaldelijk gebruik falen. Normaal gebruik is voor vloeistoffen tussen 1 °C (34 °F) en 37.8°C (100°F).

LAAT DE POMP NIET DROOG WERKEN. De pomp is voor koeling en smering afhankelijk van water. Als de pomp zonder water wordt gebruikt, kan de motor oververhit raken of kunnen onderdelen van de pomp beschadigd raken. Het kan ook de levensduur van uw pomp verkorten.



WAARSCHUWING: Gebruik het netsnoer of de afvoerslang niet om de pomp te dragen of te hanteren. Als u dit toch doet, kan het netsnoer of de afvoerslang beschadigd raken. Gebruik het draaghandvat dat bij de pomp is geleverd.



WAARSCHUWING: Gebruik het apparaat niet als het is beschadigd, bijvoorbeeld verbrande of blootliggende draden of andere fysieke schade. Neem contact op met uw installateur of verkoper voor verdere instructies.



LET OP: Trek altijd de stekker uit het stopcontact voordat u werkzaamheden uitvoert aan de eenheid om persoonlijke verwondingen, schade aan de omgeving en/of schade aan het apparaat te voorkomen.

Alle potentiële ontstekingsbronnen die zich bevinden in ruimten met machines met benzinemotor of benzinetank(s), of verbindingkoppelingen, of andere aansluitingen, tussen componenten van een benzinesysteem, moeten worden beveiligd tegen ontsteking in overeenstemming met de vereisten van ISO 10133, ABYC E-11, AC en DC Electrical Systems on Boats.

Elektrisch

Koppel de voeding los voordat u de pomp installeert of er onderhoud aan uitvoert. Onze pomp is uitgerust met siliconen, tin-gecoate draad van 2,5 mm². Volg de onderstaande tabel wanneer u de draden verlengt.

Aanbevolen draadafmetingen

Totale draadlengte (positief naar pomp naar aarde)

0 - 25 ft (0 - 7.6 m)	25 - 40 ft (7.6 - 12.2 m)	40 - 60 ft (12.2 - 18.3 m)	60 - 110 ft (18.3 - 33.5 m)
12 AWG (4 mm ²)	10 AWG (6 mm ²)	8 AWG (10 mm ²)	6 AWG (16 mm ²)

Deze pomp moet worden gezekerd met een zekering van 25 A

De bovenstaande tabel is gebaseerd op de ABYC AWG WIRE SIZE CHART die gegevens weergeeft in een niet-kritisch circuit waarbij een spanningsval van 10 % acceptabel is. Raadpleeg de meest recente ABYC AWG WIRE SIZE CHART voor informatie over gebruik in een kritisch circuit waarbij een spanningsval van 3 % is vereist.

Speciale opmerking – Als de zekering opent, controleert u het volgende:

1. Verwijder de pomp en controleer de behuizing van de waaier op vuil. Verwijder vuil, vervang de zekering en ga verder met de werkzaamheden.
2. Controleer alle bedrading in het circuit op corrosie, breuken of kortsluiting. Als er geen vuil aanwezig is en de bedrading in goede staat is, neem dan contact op met een gekwalificeerde scheepsmonteur of overweeg om de pomp te vervangen. Vervang de zekering niet door een zekering met een hogere nominale waarde. Het gebruik van een zekering met een hogere waarde kan leiden tot schade aan de pomp en/of de omgeving.

Als er geen vuil aanwezig is en de bedrading in goede staat is, neem dan contact op met een gekwalificeerde scheepsmonteur of overweeg om de pomp te vervangen.



LET OP: Zorg ervoor dat altijd een geschikte zekering wordt gebruikt om schade aan het product te voorkomen bij kortsluiting. Het niet plaatsen van de juiste zekering kan het risico op pompstoringen vergroten, wat kan leiden tot persoonlijk letsel en/of brandgevaar.



LET OP: Houd alle draadverbindingen boven het hoogste waterniveau. Draden moeten worden verbonden met wartels en een afdichtmiddel van maritieme kwaliteit om draadcorrosie te voorkomen.

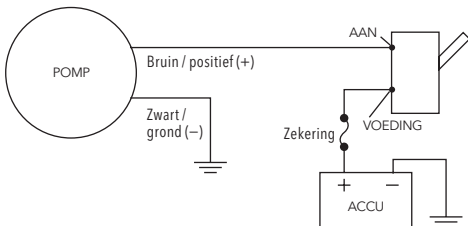

Leidingen

Deze pomp is ontworpen voor gebruik met flexibele slang. Starre leidingen of buizen kunnen de pomp of de afvoer van de pomp beschadigen.

Factoren die de doorstroming van een pomp verminderen kunnen het volgende omvatten, maar zijn niet beperkt tot:

- de lengte van de afvoleidingen (langere stukken verminderen de doorstroming)
- het aantal of de straal van bochten
- de ruwheid van de binnenoppervlakken van leidingen en fittingen (slang met gladde boring is het beste)
- de reductie (slangverstopping) in de dwarsdoorsnede van componenten van het afvoersysteem, zoals controlekleppen en buitenboordinlaten

Bevestig de afvoerslang aan de slangpilaar met behulp van roestvrijstalen slangklemmen.

Beste praktijk – Gebruik twee roestvrijstalen slangklemmen om de slang aan de slangpilaar te bevestigen.

Verwijder, reinig en inspecteer de pomp en zijn omgeving regelmatig op schade en vuil die de prestaties van de pomp kunnen verminderen.

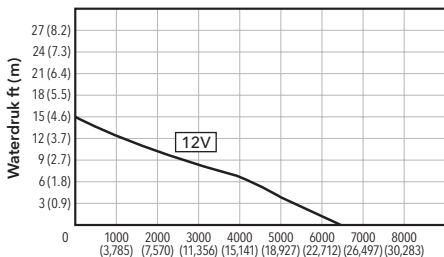

Debiet bij 12V GPH (LPH)

Alle pompen zijn getest bij nominale spanning met zoet water bij omgevingstemperatuur zonder aangesloten poorten.

Descrizione	N. di parte
Filtro (1 per)	279

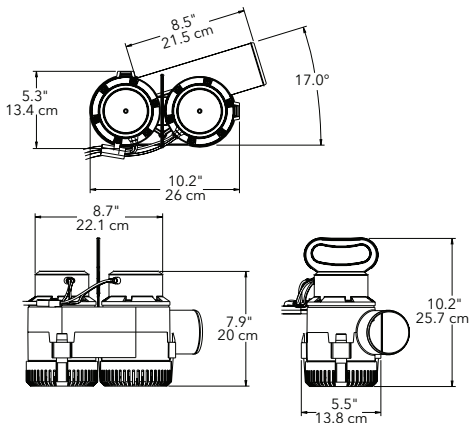

De pomp aan de voertuigaccu bevestigen

Raadpleeg altijd de gebruikershandleiding van het voertuig om te bepalen of het voertuig een positief of negatief aardingsysteem heeft.

1. Bevestig de niet-opvouwbare slang aan de pomp met behulp van standaard slangklemmen.
2. Pomp in water plaatsen.
3. Sluit de bruine draad aan op de positieve (+) aansluiting.
4. Sluit de zwarte draad aan op de negatieve (-) aansluiting.

Elke motor is voorzien van een thermische uitschakeling (TCO) die de motor loskoppelt van de elektriciteit voor het geval vuil de motor blokkeert. In het geval dat de TCO de motor uitschakelt, zet u de schakelaar uit, koppelt u de draden los van de accu en laat u de motor afkoelen. Zodra de motor is afgekoeld, verwijdert u al het vuil dat in de rotor zit, verwijdert u al het vuil dat in de rotor zit, sluit u de accu opnieuw aan en hervat u de werking.



**OPMERKING:
VERWIJDERING VAN HET EINDE LEVENSDUUR VAN
HET PRODUCT.**

Behandel en voer al het afval af in overeenstemming met de plaatselijke wet- en regelgeving.

DE BEPERKTE GARANTIE VAN XYLEM GARANDEERT DAT DIT PRODUCT GEDURENDE EEN PERIODE VAN **ÉÉN JAAR** VRIJ IS VAN DEFECTEN ALS GEVOLG VAN VAKMANSCHAP. DE GARANTIE IS EXCLUSIEF EN VERVANGT ENIGE EN ALLE ANDERE UITDRUKKELIJKE OF IMPLICIETE WAARBORGEN, GARANTIES, CONDITIES OF VOORWAARDEN VAN WELKE AARD DAN OOK MET BETREKKING TOT DE ONDER DEZE OVEREENKOMST GELEVERDE GOEDEREN, MET INBEGRIIP VAN MAAR NIET BEPERKT TOT IMPLICIETE GARANTIES VAN VERKOOPBAARHEID EN GESCHIKTHEID VOOR EEN BEPAALD DOEL, DIE HIERBIJ UITDRUKKELIJK WORDEN AFGeweZEN EN UITGESLOTEN. TENZIJ ANDERS BEPAALD DOOR DE WET, ZIJN DE EXCLUSIEVE RECHTSMIDDELEN VAN DE KOPER EN DE TOTALE AANSPRAKELIJKHEID VAN DE VERKOPER VOOR SCHENDING VAN EEN VAN DE VOORGAANDE GARANTIES BEPERKT TOT HET REPAREREN OF VERVANGEN VAN HET PRODUCT EN ZIJN IN ALLE GEVALLEN BEPERKT TOT HET BEDRAG DAT DOOR DE KOPER ONDER DEZE GARANTIE WORDT BETAALD. IN GEEN GEVAL IS DE VERKOPER AANSPRAKELIJK VOOR ENIGE ANDERE VORM VAN SCHADE, HETZIJ DIRECTE, INDIRECTE, VASTE, INCIDENTELE, GEVOLG-, PUNITIEVE, MORELE OF BIJZONDERE SCHADE, INCLUSIEF MAAR NIET BEPERKT TOT WINSTDERVING, VERLIES VAN VERWACHTE BESPARINGEN OF INKOMSTEN, INKOMSTENDERVING, VERLIES VAN BEDRIJFSACTIVITEITEN, PRODUCTIEVERLIES, VERLIES VAN KANSEN OF VERLIES VAN REPUTATIE. DEZE GARANTIE IS SLECHTS EEN WEERGAVE VAN DE VOLLEDIGE BEPERKTE GARANTIE.

Retourprocedure

Retours onder garantie gebeuren altijd via de plaats van aankoop. Neem contact op met de betreffende vestiging met een bewijs van aankoop om de aankoopdatum te verifiëren.

SE Instruktionshandbok för 77700D-pump för gas-, vatten- och elförsörjning

Syftet med handboken

Syftet med handboken är att tillhandahålla nödvändig information för produktinstallation, drift och underhåll.



WARNING! Läs handboken noga innan du installerar, använder eller servar denna produkt. Underlåtenhet att följa anvisningarna i handboken kan leda till explosion, egendomsskador, allvarliga personskador och/eller dödsfall.

Användarsäkerhet

Allmänna säkerhetsregler

- Håll alltid arbetsområdet rent.
 - Var uppmärksam på riskerna med gas och ångor i arbetsområdet.
 - Undvik alla elektriska risker. Var uppmärksam på riskerna för elstötar och ljusbågar.
 - Var alltid medveten om risk för drunkning, el-olyckor och brännskador.
-



WARNING! Alla kabelanslutningar ska göras med värmekrympande rörkablar, vattentäta kabelanslutningar av hög kvalitet eller andra sätt att skapa en vattentät fog. Underlåtenhet att utföra denna åtgärd kan minska flödet och/eller skada pumpen.



WARNING! Denna pump är ENDAST avsedd att användas med sötvatten och saltvatten. Användning med andra farliga, frätande material kan resultera i skador på pumpen och omgivningen, möjlig exponering för farliga ämnen och skador.



WARNING! Din pump har ett inbyggt värmeöverbelastningsskydd. Den rekommenderas inte för att pumpa vätskor över 37.8°C (100°F). Värmeöverbelastningsskyddet stänger av pumpen automatiskt i en överhettningssituation och återställer sig själv när pumpen har svalnat. Överbelastningsskyddet är utformat som en säkerhetsanordning och den slutar fungera när den använts upprepade gånger. Normal drift för vätskor är mellan 1 °C (34 °F) och 37.8°C (100°F).

KÖR INTE PUMPEN TORR. Pumpen är beroende av vatten för kylning och smörjning. Att använda pumpen utan vatten kan leda till att motorn överhettas eller till skador på pumpens delar. Det kan också förkorta pumpens livslängd.



WARNING! Använd inte strömsladden eller utloppsslangen för att bära eller hantera pumpen. Att göra det kan orsaka skada på strömsladden eller utloppsslangen. Använd bärhandtaget som medföljer pumpen.



WARNING! Använd inte pumpen om montaget uppvisar skador som t.ex. brända eller exponerade kablar eller annan fysisk skada. Kontakta din installatör eller försäljningsrepresentant för ytterligare anvisningar.



WARNING! Koppla bort strömmen från systemet innan du utför arbete på enheten för att undvika personskador, skador på den omgivande miljön och/eller skador på enheten.

Alla potentiella antändningskällor belägna i utrymmen som innehåller bensindrivna maskiner eller bensinbränsletank(-ar) eller röranslutning(-ar) eller annan/andra anslutning(-ar), mellan ett bensinsystems komponenter, ska vara tändningsskyddade i enlighet med kraven i ISO 10133, ABYC E-11, AC och likströmsystem på båtar.

EI

Koppla ur strömmen innan du installerar eller utför underhåll på pumpen.

Vår pump är utrustad med silikontätad, tennbelagd 14 spårs (2,5 mm²) kabel. Följ nedanstående tabell när du förlänger ledningarna.

Rekommenderad ledningsstorlek

Total ledningslängd (positiv till pump till jord)

0 - 25 ft (0 - 7.6 m)	25 - 40 ft (7.6 - 12.2 m)	40 - 60 ft (12.2 - 18.3 m)	60 - 110 ft (18.3 - 33.5 m)
12 AWG (4 mm ²)	10 AWG (6 mm ²)	8 AWG (10 mm ²)	6 AWG (16 mm ²)

Denna pump måste vara säkrad med en 25A-säkring

Ovanstående tabell baseras på ABYC AWG WIRE SIZE CHART som visar data i en icke-kritisk krets där ett spänningsfall på 10 % är acceptabelt. Läs den senaste ABYC AWG WIRE SIZE CHART för information om användning i en kritik krets där ett spänningsfall på 3 % krävs.

Särskild anmärkning - Om säkringen öppnas, kontrollera följande:

1. Avlägsna pumpen och undersök om det är skräp i pumphjulshuset. Ta bort skräpet, byt ut säkringen och fortsätt driften.
2. Kontrollera alla ledningar i kretsen om det finns frätskador, brott eller kortslutningar. Om det inte finns något skräp och ledningarna är i bra skick, kontakta en kvalificerad marintekniker eller överväg att byta ut pumpen. Byt inte ut säkringen mot en med högre märkning. Att använda en säkring med högre märkning kan resultera i skada på pumpen och/eller omgivningen.

Om det inte finns något skräp och ledningarna är i bra skick, kontakta en kvalificerad marintekniker eller överväg att byta ut pumpen.



WARNING! Installera alltid säkringar av rätt storlek för att förhindra skador på produkten om en kortslutning skulle inträffa. Underlåtenhet att installera rätt säkring kan öka risken för pumpfel som potentiellt kan leda till personskador och/eller brandrisk.



WARNING! Se till att alla kabelanslutningar ligger ovanför den högsta vattennivån. Ledningar måste fogas med rökabelskor och ett tätningsmedel av marin grad för att förhindra frätning.

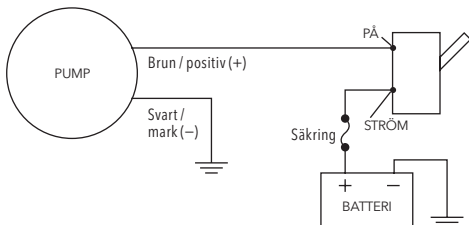

Ledningsdragning

Pumpen har konstruerats för att användas med flexibel slang. Styva rör eller slangar kan skada pumpen eller pumpens utlopp.

Faktorer som minskar pumpflödet kan innefatta men är inte begränsat till följande:

- Utloppsrörens längd (längre rännor minskar flödet)
- Antalet eller radien på krökarna
- Ojämheter i rörens innerytan och tillbehör (slätborrad slang är bäst)
- Minskningen (slangbegränsning) i tvärsnittsarea i komponenter i utloppssystem som t.ex. backventiler och genomgående skrov

Fäst utloppsslangen till slanghullingen med slangklämmor av rostfritt stål.

Bästa arbetssätt - Använd två slangklämmor av rostfritt stål för att fästa slang till slanghulling.

Avlägsna, rengör och inspektera pumpen och dess omgivning med jämna mellanrum så att det inte finns några skador eller något skräp som kan minska pumpens prestanda.

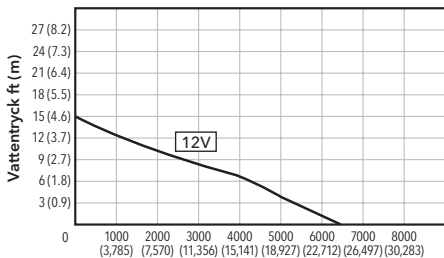

Flödes hastighet vid 12V GPH (LPH)

Alla pumpar testas vid nominell spänning med färskvatten vid omgivningstemperatur utan några portar.

Beskrivning	Delnummer
Sil (1 stuk)	279

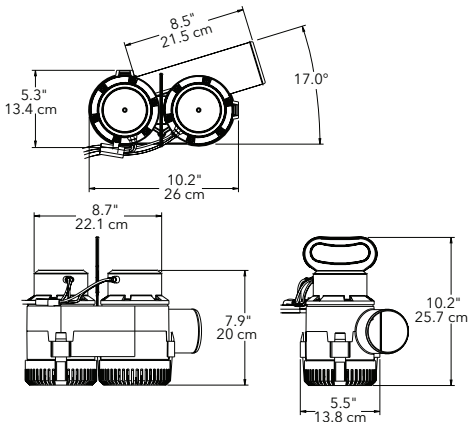

Att fästa pumpen till fordonsbatteriet

Läs alltid fordonets ägarhandbok för att kontrollera om fordonet har ett positivt eller negativt jordningssystem.

1. Fäst en icke-hopfällbar slang till pumpen med hjälp av standardslangklämmor.
2. Placera pumpen i vatten.
3. Anslut den bruna ledningen till den positiva (+) polen.
4. Anslut den svarta ledningen till minuspolen (-).

Varje motor innehåller en termisk avstängning (TCO) som kopplar bort motorn från elektricitet om skräp skulle fastna i motorn. Om TCO stänger av motorn, stäng av strömbrytaren, koppla bort kablarna från batteriet och låt motorn svalna. När motorn har svalnat, ta bort allt skräp som fastnat i pumphjulet, ta bort allt skräp som fastnat i pumphjulet, återanslut till batteriet och återuppta driften.



**ANMÄRKNING:
AVFALLSHANTERING AV PRODUKTEN.**

Hantera och kassera allt avfall i enlighet med lokala lagar och förordningar.

XYLEM BEGRÄNSAD GARANTI GARANTERAR ATT DENNA PRODUKT ÄR FRI FRÅN DEFEKTER OCH DEFEKTER I UTFÖRANDE UNDER EN PERIOD AV **ETT ÅR**. GARANTIN ÄR EXKLUSIV OCH ERSÄTTER ALLA ANDRA UTTRYCKTA ELLER UNDERFÖRSTÅDDA GARANTIER, UTFÄSTELSER, REGLER ELLER VILLKOR AV NÅGOT SOM HELST SLAG RELATERADE TILL VARORNA SOM TILLHANDAHÅLLS ENLIGT DETTA AVTAL, INKLUSIVE UTAN BEGRÄNSNING UNDERFÖRSTÅDDA GARANTIER OM SÄLJBARHET OCH LÄMPLIGHET FÖR ETT VISST ÄNDAMÅL, SOM HÄR MED UTTRYCKLIGEN ÄR UNDANTAGNA OCH FRISKRIVNA. SÅVIDA INTE ANNAT FÖRESKRIVS I LAG, ÄR KÖPARENS ENDA GOTTGÖRELSE OCH SÄLJARENS TOTALA ANSVARSSKYLDIGHET FÖR BROTT MOT NÅGON AV FÖREGÅENDE GARANTIER BEGRÄNSADE TILL REPARATION ELLER BYTE AV PRODUKTEN OCH SKA UNDER ALLA OMSTÄNDIGHETER BEGRÄNSAS TILL BELOPPET SOM BETALATS AV KÖPAREN ENLIGT DETTA AVTAL. UNDER INGA OMSTÄNDIGHETER ÄR SÄLJAREN ANSVARIG FÖR NÅGRA ANDRATYPER AV SKADOR, VARE SIG DIREKTA, INDIREKTA, AVTALSVITEN, OAVSIKTLIGA, FÖLJDSKADOR, SKADESTÅNDSERSÄTTNING, SKADESTÅND SOM FÖRHÖJTS I AVSKRÄCKANDE SYFTE ELLER SÄRSKILDA SKADOR, INKLUSIVE MEN INTE BEGRÄNSADE TILL FÖRLUST AV INTÄKTER, FÖRLUST AV AFFÄRER, FÖRLUST AV PRODUKTION, FÖRLUST AV MÖJLIGHETER ELLER FÖRLUST AV ANSEENDE.

Returförfarande

Garantireturer sker genom inköpsstället. Vänligen kontakta lämplig enhet med ett inköpskvitto för att verifiera datumet.

Propósito de este manual

El propósito de este manual es brindar la información necesaria para la instalación, operación y mantenimiento del producto.



PRECAUCIÓN: Lea este manual detenidamente antes de instalar, usar o realizar tareas de mantenimiento a este producto. La falta de observancia de las instrucciones que figuran en este manual podría dar lugar a explosiones, daños materiales, lesiones personales graves y/o la muerte.

Seguridad del usuario

Reglas de seguridad general

- Mantenga siempre limpia el área de trabajo.
- Preste atención a los riesgos que representan el gas y los vapores en el área de trabajo.
- Evite todos los peligros eléctricos. Preste atención a los riesgos de choque eléctrico y a los peligros del arco eléctrico.
- Mantenga siempre en mente el riesgo de ahogamiento, accidentes eléctricos y quemaduras.



ADVERTENCIA: Todas las conexiones de cables se deben realizar con conectores de tope termocontraíbles, conectores a prueba de agua de alto grado o de otro modo crear una junta estanca. De no hacerlo así se podría reducir el caudal y/o dañar la bomba.



ADVERTENCIA: Esta bomba está diseñada para usar ÚNICAMENTE con agua dulce y agua salada. Su uso con cualquier otro material peligroso, cáustico o corrosivo podría causar daños a la bomba y al entorno circundante, posible exposición a sustancias peligrosas y lesiones.



ADVERTENCIA: Su bomba tiene protección contra la sobrecarga térmica integral. No está recomendada para bombear líquidos a más de 37.8°C (100°F). El protector contra sobrecarga térmica automáticamente apagará la bomba ante una situación de recalentamiento y se reiniciará una vez la bomba se haya enfriado. El protector está diseñado como dispositivo de seguridad y su uso reiterado hará que falle. El funcionamiento normal es con fluidos a entre 1°C (34 °F) y 37.8°C (100°F).

NO OPERE LA BOMBA EN SECO. La bomba depende del agua para su enfriamiento y lubricación. Hacer funcionar la bomba en seco puede recalentar el motor o dañar piezas de la bomba. También puede acortar la vida útil de su bomba.



ADVERTENCIA: No utilice el cable o la manguera de descarga para transportar o manipular la bomba. El hacerlo puede dañar el cable o la manguera de descarga. Utilice la manija de transporte provista con la bomba.



ADVERTENCIA: No la use si la unidad presenta daños tales como cables quemados o expuestos, u otros daños físicos. Comuníquese con su instalador o representante de ventas para más instrucciones.



PRECAUCIÓN: Antes de trabajar sobre la unidad, desconecte la energía del sistema para evitar lesiones personales, daños el entorno circundante y/o daños a la unidad.

Todas las posibles fuentes de combustión ubicadas en espacios que contienen maquinaria a gasolina o tanques de gasolina, o acoples, u otras conexiones, entre componentes de un sistema de gasolina, tendrán encendido protegido de acuerdo con los requisitos de ISO 10133, ABYC E-11, Sistemas eléctricos náuticos de CA y CC.

Electricidad

Desconecte la energía antes de instalar o realizar tareas de mantenimiento a la bomba.

Nuestra bomba está equipada con cable reforzado con silicona, revestido de estaño calibre 14 (2.5 mm²). Siga las indicaciones de la siguiente tabla para extender los cables.

Tamaño recomendado de cable

Longitud total del cable (positivo a bomba a tierra) – pies (metros)

0 - 25 ft (0 - 7.6 m)	25 - 40 ft (7.6 - 12.2 m)	40 - 60 ft (12.2 - 18.3 m)	60 - 110 ft (18.3 - 33.5 m)
12 AWG (4 mm ²)	10 AWG (6 mm ²)	8 AWG (10 mm ²)	6 AWG (16 mm ²)

Esta bomba debe contar con un fusible de 25A

La tabla anterior se basa en el CUADRO DE CALIBRES DE CABLE DEL ABYC que representa datos de un circuito no crítico donde es aceptable una caída de tensión del 10%. Consulte el más reciente CUADRO DE CALIBRES DE CABLE DEL ABYC para saber qué usar en un circuito crítico que requiere una caída de tensión del 3%.

Nota Especial – Si el fusible se abre, haga lo siguiente:

1. Retire la bomba y revise si la carcasa del impulsor tiene residuos. Retire los residuos, reemplace el fusible y continúe la operación.
2. Revise si todo el cableado del circuito tiene corrosión, roturas o cortocircuitos. Si no hay residuos presentes y el cableado está en buenas condiciones, comuníquese con un técnico marino calificado o considere reemplazar la bomba. No reemplace el fusible por uno de mayor capacidad, usar un fusible de mayor capacidad podría dañar la bomba y/o el área circundante.

Si no hay residuos presentes y el cableado está en buenas condiciones, comuníquese con un técnico marino calificado o considere reemplazar la bomba.



PRECAUCIÓN: Siempre instale fusibles del tamaño correcto para evitar daños al producto en caso de producirse un cortocircuito. De no instalar el fusible correcto podría aumentar el riesgo de un desperfecto en la bomba, y posiblemente causar lesiones personales y/o peligro de incendio.



PRECAUCIÓN: Mantenga todas las conexiones de cables por encima del nivel de agua más alto. Los cables se deben unir con conectores de tope y un sellador marino para evitar la corrosión.

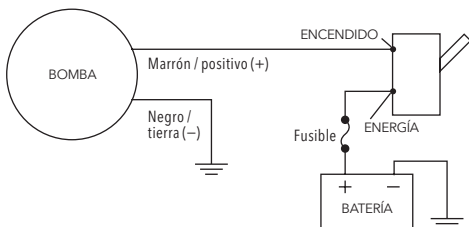

Tuberías

Esta bomba ha sido diseñada para usar con manguera flexible. Un caño o tubo rígido podría dañar la bomba o la descarga de la bomba.

Los factores que reducen el caudal de una bomba pueden incluir sin limitación los siguientes:

- La longitud del caño de descarga (mayor recorrido reduce el caudal)
- La cantidad o radio de los codos
- La rugosidad de la superficie interior del caño y los conectores (manguera de interior liso es mejor)
- La reducción (restricción de la manguera) en el área transversal de los componentes del sistema de descarga como las válvulas de retención y los pasacascos

Acople la manguera de descarga a su espiga usando abrazaderas para manguera de acero inoxidable.

Mejor práctica – Use dos abrazaderas para manguera de acero inoxidable para acoplar la manguera a la espiga.

Retire, limpie e inspeccione periódicamente la bomba y su alrededor buscando daños o residuos que puedan reducir el rendimiento de la bomba.

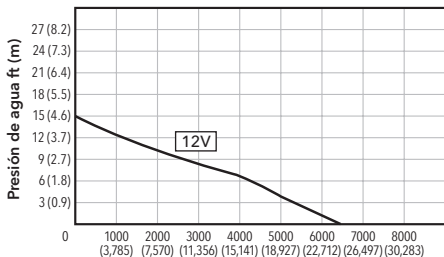

Tasa de flujo a 12V GPH (LPH)

Todas las bombas se prueban a voltaje nominal con agua dulce a temperatura ambiente sin puertos conectados.

Descripción	Nº de Pieza
Filtro (1)	279

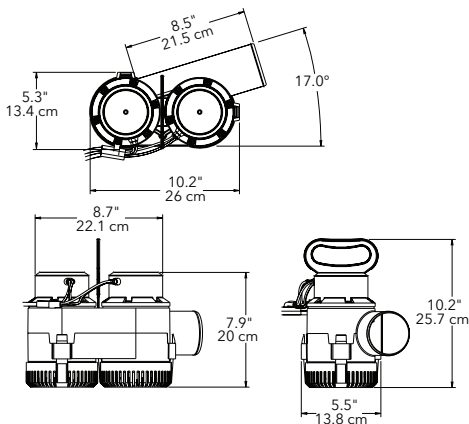

Acople de la bomba a la batería del vehículo

Consulte siempre el manual del propietario del vehículo para determinar si el vehículo tiene un sistema de conexión a tierra negativo o positivo.

1. Conecte la manguera no plegable a la bomba usando abrazaderas de manguera estándar.
2. Coloque la bomba en agua.
3. Conecte el cable marrón al terminal positivo (+).
4. Conecte el cable negro al terminal negativo (-).

Cada motor contiene un corte térmico (TCO) que desconecta el motor de la electricidad en caso de que la suciedad lo atasque. En caso de que el TCO apague el motor, apague el interruptor, desconecte los cables de la batería y deje que el motor se enfríe. Una vez que el motor se haya enfriado, retire los residuos atrapados en el impulsor, retire los residuos atrapados en el impulsor, vuelva a conectarlo a la batería y reanude la operación.



**AVISO:
ELIMINACIÓN DEL PRODUCTO AL FINAL
DE SU VIDA ÚTIL.**

Maneje y elimine todos los desechos de acuerdo con las leyes y regulaciones locales.

GARANTÍA LIMITADA DE XYLEM GARANTIZA QUE ESTE PRODUCTO ESTÁ LIBRE DE DEFECTOS Y MANO DE OBRA DURANTE **UN AÑO**. LA GARANTÍA ES EXCLUSIVA Y SUSTITUYE TODAS Y CADA UNA DE LAS GARANTÍAS EXPLÍCITAS O IMPLÍCITAS, PROMESAS, CONDICIONES O TÉRMINOS DE CUALQUIER TIPO RELACIONADOS CON LOS BIENES CUBIERTOS POR ESTE DOCUMENTO, INCLUYENDO SIN LIMITACIÓN CUALQUIER GARANTÍA IMPLÍCITA DE COMERCIABILIDAD O APTITUD PARA UN DETERMINADO FIN, A TODAS LAS CUALES POR ESTE MEDIO SE RENUNCIA Y SE EXCLUYEN DE FORMA EXPRESA. SIEMPRE QUE LA LEY NO DISPONGA LO CONTRARIO, EL RECURSO EXCLUSIVO DEL COMPRADOR Y LA RESPONSABILIDAD ACUMULADA DEL VENDEDOR POR INCUMPLIMIENTO DE CUALQUIERA DE LAS GARANTÍAS ANTERIORES SE LIMITAN A REPARAR O REEMPLAZAR EL PRODUCTO Y EN TODOS LOS CASOS SE LIMITARÁN AL MONTO PAGADO POR ELAQUÍ MENCIONADO COMPRADOR. EN NINGÚN CASO SERÁ RESPONSABLE EL VENDEDOR POR DAÑOS Y PERJUICIOS DE NINGÚN TIPO, SEAN DIRECTOS, INDIRECTOS, DETERMINADOS, IMPREVISTOS, EMERGENTES, PUNITIVOS, EJEMPLARES, INCLUYENDO SIN LIMITACIÓN LUCRO CESANTE, PÉRDIDA DE AHORROS O GANANCIAS ANTICIPADOS, PÉRDIDA DE INGRESOS, PÉRDIDA DE ACTIVIDAD, PÉRDIDA DE PRODUCCIÓN, PÉRDIDA DE OPORTUNIDAD O PÉRDIDA DE REPUTACIÓN.

Procedimiento para Devoluciones

Las devoluciones bajo garantía se realizan a través del lugar de compra. Comuníquese con la entidad correspondiente con el recibo de compra para verificar la fecha.



Xylem Inc. – USA

17942 Cowan
Irvine, CA 92614

Xylem Inc. – UK

Harlow Innovation Park
London Road, Harlow, Essex, CM17 9TX

Xylem Inc. – CHINA

30/F Tower A, 100 Zunyi Road
Shanghai 200051

Xylem Inc. – HUNGARY KFT

2700 Cegléd
Külso-Kátai út 41

Xylem Inc. – AUSTRALIA

14 Emporium Avenue
Kemps Creek, NSW 2178

www.xylem.com/rule

© 2024 Xylem Inc. All rights reserved

Rule is a trademark of Xylem Inc. or one of its subsidiaries

81000-913 Rev. C 06/2024